

# Bedienungsanleitung Istruzioni per l'uso

## DVD-Videorecorder Videoregistratore DVD

Model No. **DMR-E55**  
**DMR-E53**

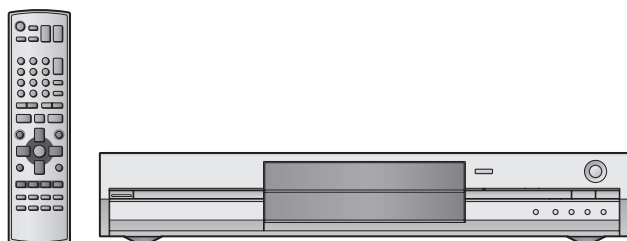

Web Site: <http://www.panasonic-europe.com>

# Panasonic®

### Von diesem Gerät unterstützter Regionalcode

Regionalcodes werden DVD-Playern und Software entsprechend ihrem Verkaufsgebiet zugewiesen.

- Der Regionalcode dieses Gerätes ist "2".
- Das Gerät spielt DVDs ab, die mit den Markierungen "2" oder "ALL" versehen sind.

### Numero di regione DVD supportati da quest'unità

I numeri di regione DVD presenti nei dischi e nei lettori sono diversi a seconda dell'area di vendita.

- Il numero di regione di quest'unità è "2".
- Essa riproduce DVD contrassegnati da un'etichetta contenente le indicazioni "2" o "ALL".

Beispiel:  
Esempio:



### Sehr geehrter Kunde

Wir möchten Ihnen für den Kauf dieses Produkts danken.

Für optimale Leistung und Sicherheit lesen Sie bitte diese Bedienungsanleitung aufmerksam durch.

Bitte lesen Sie diese Bedienungsanleitung vor dem Anschließen, Inbetriebnehmen oder Einstellen dieses Gerätes vollständig durch. Diese Anleitung bitte aufbewahren.

### Gentile Cliente

La ringraziamo per l'acquisto di questo prodotto. Per ottenere prestazioni ottimali e per ragioni di sicurezza, consigliamo di leggere con attenzione le istruzioni.

Prima di collegare, far funzionare o regolare l'apparecchio, leggere completamente queste istruzioni.

Conservare questo manuale.

# DIGA

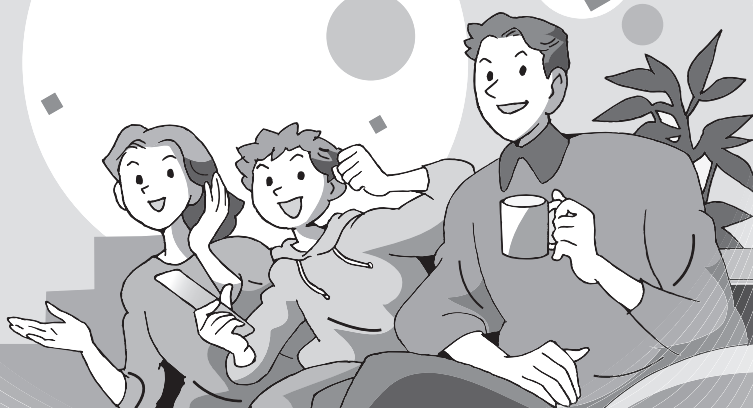

EG

RQT7536-D

**WARNUNG!**

DIESES PRODUKT ERZEUGT LASERSTRAHLUNG. DURCHFÜHRUNG ANDERER VORGÄNGE ALS DER HIER ANGEGBENEN KANN ZU GEFÄHRLICHER STRAHLUNG FÜHREN. REPARATUREN DÜRFEN NUR VON QUALIFIZIERTEM FACHPERSONAL DURCHGEFÜHRT WERDEN.

**WARNUNG:**

ZUR REDUZIERUNG DER GEFAHR VON BRAND, ELEKTRISCHEM SCHLAG UND BESCHÄDIGUNG IST DIESES GERÄT SORGFÄLTIG VOR NÄSSE, FEUCHTIGKEIT, SPRITZ- UND TROPFWASSER ZU SCHÜTZEN; STELLEN SIE KEINE FLÜSSIGKEITEN ENTHALTENDEN BEHÄLTER, Z.B. BLUMENVASEN, AUF DAS GERÄT.

**WARNUNG!**

- UM AUSREICHENDE BELÜFTUNG ZU GEWÄHRLEISTEN, DARF DIESES GERÄT NICHT IN EINEM BÜCHERREGAL, EINBAUSCHRANK ODER EINEM SONSTIGEN ENGEN RAUM INSTALLIERT ODER AUFGESTELLT WERDEN. SORGEN SIE DAFÜR, DASS DER BELÜFTUNGSZUSTAND NICHT DURCH VORHÄNGE ODER ANDERE MATERIALIEN BEHINDERT WIRD, UM STROMSCHLAG- ODER FEUERGEFAHR DURCH ÜBERHITZUNG ZU VERMEIDEN.
- ACHTEN SIE DARAUF, DIE ENTLÜFTUNGSSCHLITZE DES GERÄTES NICHT DURCH GEGENSTÄNDE AUS PAPIER ODER STOFF ZU BLOCKIEREN, Z.B. ZEITUNGEN, TISCHDECKEN UND VORHÄNGE.
- STELLEN SIE KEINE QUELLEN OFFENER FLAMMEN, Z.B. BRENNENDE KERZEN, AUF DAS GERÄT.
- BEACHTEN SIE BEI DER ENTSORGUNG VERBRAUCHTER BATTERIEN DIE EINSCHLÄGIGEN UMWELTSCHUTZBESTIMMUNGEN.

DIESES GERÄT IST FÜR DEN BETRIEB IN LÄNDERN MIT GEMÄSSIGTEM KLIMA BESTIMMT.

Dieses Gerät kann beim Betrieb Hochfrequenzstörungen auffangen, die von einem in der Nähe verwendeten Handy verursacht werden. Falls eine solche Störbeeinflussung festgestellt wird, sollte das Handy in größerer Entfernung von diesem Gerät betrieben werden.

Das Gerät sollte in der Nähe der Netzsteckdose so aufgestellt werden, dass im Störfall jederzeit ein unbehinderter Zugang zum Netzstecker gewährleistet ist.

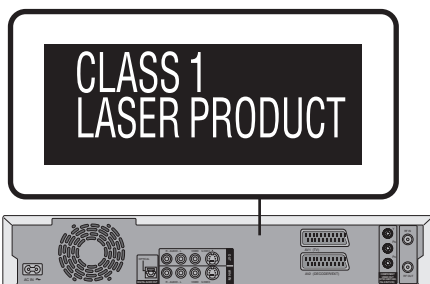

DANGER	- VISIBLE AND INVISIBLE LASER RADIATION WHEN OPEN. AVOID DIRECT EXPOSURE TO BEAM. (FDA 21 CFR)
CAUTION	- VISIBLE AND INVISIBLE LASER RADIATION WHEN OPEN. AVOID EXPOSURE TO BEAM. (IEC60825-1)
ATTENTION	- RAYONNEMENT LASER VISIBLE ET INVISIBLE EN CAS D'OUVERTURE. EXPOSITION DANGEREUSE AU FASCIAU.
ADVARSEL	- SYNLIG OG OSYNLIG LASERSTRÅLING VED ÅBNING. UNDGÅ UDSÆTTELSE FOR STRÅLING.
VARO!	- AVATTAESSA OLET ALLTIINA NÄKYVÄÄ JA NÄKYMÄTÖN LASERSÄTEILYLLE. ÄLÄ KATSO SÄTEESEEN.
WARNING	- SYNLIG OCH OSYNLIG LASERSTRÅLNING NÄR DENNA DEL ÄR ÖPPNAD. BETRÄKTA EJ STRÅLEN.
ADVARSEL	- SYNLIG OG OSYNLIG LASERSTRÅLING NÄR DEKSEL ÅPNES. UNNGÅ EKSPONERING FOR STRÅLEN.
VORSICHT	- SICHTBARE UND UNSICHTBARE LASERSTRÄHLUNG, WENN ABDECKUNG GEÖFFNET. NICHT DEM STRAHL AUSSETZEN.
注意	- 打开时有可见及不可见激光辐射。避免激光束照射。
注意	- ここを開くと可視及び不可視のレーザー光が出ます。ビームを直接見たり、触れたりしないでください。

(Im Inneren des Gerätes)

## Vorbereitung

Nützliche Funktionen	3
Zubehör	4
Die Fernbedienung	4
Anordnung der Bedienungselemente	5
<b>SCHRITT 1 Anschluss</b>	<b>6</b>
<b>SCHRITT 2 Einstellen des Fernsehers</b>	<b>10</b>
<b>SCHRITT 3 Einrichten von Fernseher und Fernbedienung</b>	<b>12</b>
Für ein progressives Videobild	12
Informationen zur Disc	14

## Aufnahme

<b>Aufnahmen von Fernsehprogrammen</b>	<b>16</b>
Aufnahmemodi und ungefähre Aufnahmezeiten	17
TV-Direktaufnahme	17
Wiedergabe während der Aufnahme	17
Flexible Aufnahme	18
Aufnahme von externen Geräten	18
<b>Timeraufnahme</b>	<b>19</b>
Verwendung der SHOWVIEW-Nummer für Timeraufnahmen	19
Manuelle Programmierung von Timeraufnahmen	20
Überprüfen, Ändern und Löschen von Programmen	21
Mit externen Geräten gekoppelte Timeraufnahme (EXT LINK)	21

## Wiedergabe

<b>Wiedergeben von Discs</b>	<b>22</b>
Bedienungsvorgänge während der Wiedergabe	23
Editiervorgänge während der Wiedergabe	24
Umschalten des Tons	24
<b>Menügesteuerte Wiedergabe von MP3-Discs</b>	<b>25</b>
<b>Anzeigen des Bildschirmmenüs</b>	<b>26</b>
Allgemeine Bedienungsverfahren	26
Disc-Menü — Einstellen des Disc-Inhalts	26
Play-Menü — Ändern der Wiedergabereihenfolge	27
Video-Menü — Ändern der Bildqualität	27
Audio-Menü — Ändern der Toneffektes	27

## Nützliche Funktionen

Dieser DVD-Videorecorder ermöglicht hochqualitative Aufnahmen auf DVD-RAM, ein Medium mit schnellem, freiem Zugriff. Das Gerät ist mit vielen neuen, den älteren Bandaufnahmeformaten überlegenen Funktionen ausgestattet. Im Folgenden sind diese Funktionen zusammengestellt.

### Sofortiges Aufnehmen

Vor dem Aufnehmen brauchen Sie keine leere Stelle auf der Disc zu suchen. Nach Drücken der Aufnahmetaste sucht das Gerät automatisch eine freie Stelle und beginnt mit der Aufnahme. Es besteht keine Gefahr, dass existierende Aufnahmen überschrieben werden.

### Sofortiges Wiedergeben

Sie brauchen nicht zurück- oder vorzuspulen. Direct Navigator leitet Sie direkt zum Anfang der Videoaufnahme.

## Editieren

<b>Editieren von Titel/Kapiteln</b>	<b>28</b>
Editieren von Titeln/Kapiteln und Wiedergeben von Kapiteln	28
Titel-Einstellungen	29
Kapitel-Einstellungen	29
<b>Erstellen, Editieren und Wiedergeben von Playlisten</b>	<b>30</b>
Erstellen von Playlisten	30
Editieren und Wiedergeben von Playlisten/Kapiteln	31
Playliste-Einstellungen	31
Kapitel-Einstellungen	31

## Praktische Zusatzfunktionen

<b>DISC MANAGEMENT</b>	<b>32</b>
Disc Name	33
Schreibschutz	33
Disc Formatierung	33
Auto-Play wählen	33
Finalisieren	33
<b>Text eingeben</b>	<b>34</b>
<b>FUNCTIONS-Fenster und Statusmeldungen</b>	<b>35</b>
FUNCTIONS-Fenster	35
Statusmeldungen	35
<b>Ändern der Geräteeinstellungen</b>	<b>36</b>
Allgemeine Bedienungsverfahren	36
Übersicht über die Einstellungen	36
Sendertabelle	40
TV System	41
Uhreinstellung	42
<b>Kindersicherung</b>	<b>42</b>

## Weitere Informationen

<b>Technische Daten</b>	<b>43</b>
<b>Glossar</b>	<b>43</b>
<b>Häufig gestellte Fragen</b>	<b>45</b>
<b>Fehlermeldungen</b>	<b>46</b>
<b>Pflege</b>	<b>46</b>
<b>Fehlersuche</b>	<b>47</b>
<b>Sicherheitsmaßnahmen</b>	<b>49</b>
<b>Index</b>	<b>50</b>



### Versetztes Wiedergeben

Während das Gerät noch aufnimmt kann bereits die Wiedergabe gestartet werden. Ohne die Aufnahme zu stoppen, können Sie sich die Aufzeichnung von Anfang an ansehen.



### Simultanes Aufnehmen und Wiedergeben

Während der Aufnahme können Sie sich ein anderes Videoprogramm, das Sie zuvor aufgenommen haben, ansehen.



### Zeitsprung

Sowohl während der Wiedergabe als auch der Aufnahme können Sie durch Eingabe der Skip-Zeit zu einer gewünschten Szene springen.



Überprüfen Sie, ob die folgenden Teile mitgeliefert sind.



1 Fernbedienung  
(EUR7720KA0)



1 Netzkabel

- Nur zur Verwendung mit diesem Gerät. Verwenden Sie es nicht mit anderen Geräten.



1 HF-Koaxialkabel



2 Batterien  
für Fernbedienung



1 Audio/Video-Kabel

## Die Fernbedienung

### ■ Batterien

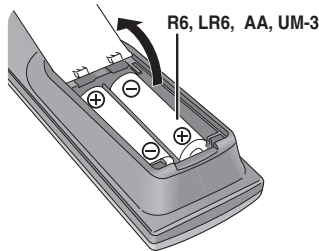

- Legen Sie die Batterien mit richtiger Polarität (+ und -) in die Fernbedienung ein.
- Keine Akkus verwenden.
- Verbrauchte Batterien sachgerecht entsorgen.
- Verwenden Sie keine alten zusammen mit neuen Batterien.
- Verwenden Sie keine unterschiedlichen Batterietypen.
- Setzen Sie die Batterien keiner Hitze und keinem Feuer aus.
- Nehmen Sie die Batterien nicht auseinander und schließen Sie sie nicht kurz.
- Versuchen Sie nicht, Alkali- oder Manganbatterien zu laden.
- Verwenden Sie keine Batterien, deren Mantel sich teilweise abgelöst hat.

Bei unsachgemäßer Handhabung von Batterien kann Elektrolyt auslaufen und Gegenstände beschädigen oder einen Brand verursachen.

Nehmen Sie die Batterien heraus, wenn die Fernbedienung längere Zeit nicht benutzt werden soll. Lagern Sie die Batterien an einem kühlen, dunklen Ort.

### Hinweis

Falls sich diese Gerät oder das Fernsehgerät nach dem Auswechseln der Batterien nicht mit der Fernbedienung steuern lässt, geben Sie die Codes neu ein (→ Seite 13).

### ■ Gebrauch

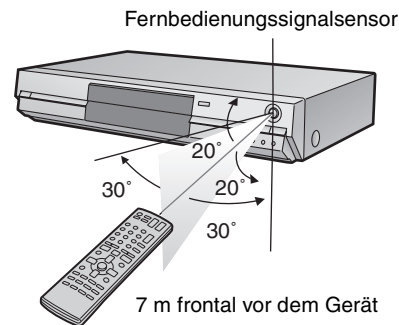

**Der Hersteller übernimmt keine Verantwortung und bietet keinerlei Kompensation für den Verlust von aufgezeichnetem oder bearbeitetem Material sowie für Folgeschäden eines solchen Verlustes, der auf einen Defekt des Geräts oder des beispielbaren Datenträgers zurückzuführen ist.**

#### Beispiele für Ursachen solcher Verluste sind wie folgt

- Wenn eine mit diesem Gerät bespielte und bearbeitete Disc in einem DVD-Recorder oder Computer-Disclaufwerk eines anderen Herstellers abgespielt wird.
- Wenn eine Disc wie oben beschrieben benutzt und dann wieder in diesem Gerät abgespielt wird.
- Wenn eine mit einem DVD-Recorder oder Computer-Disclaufwerk eines anderen Herstellers bespielte und bearbeitete Disc in diesem Gerät abgespielt wird.

## Fernbedienung

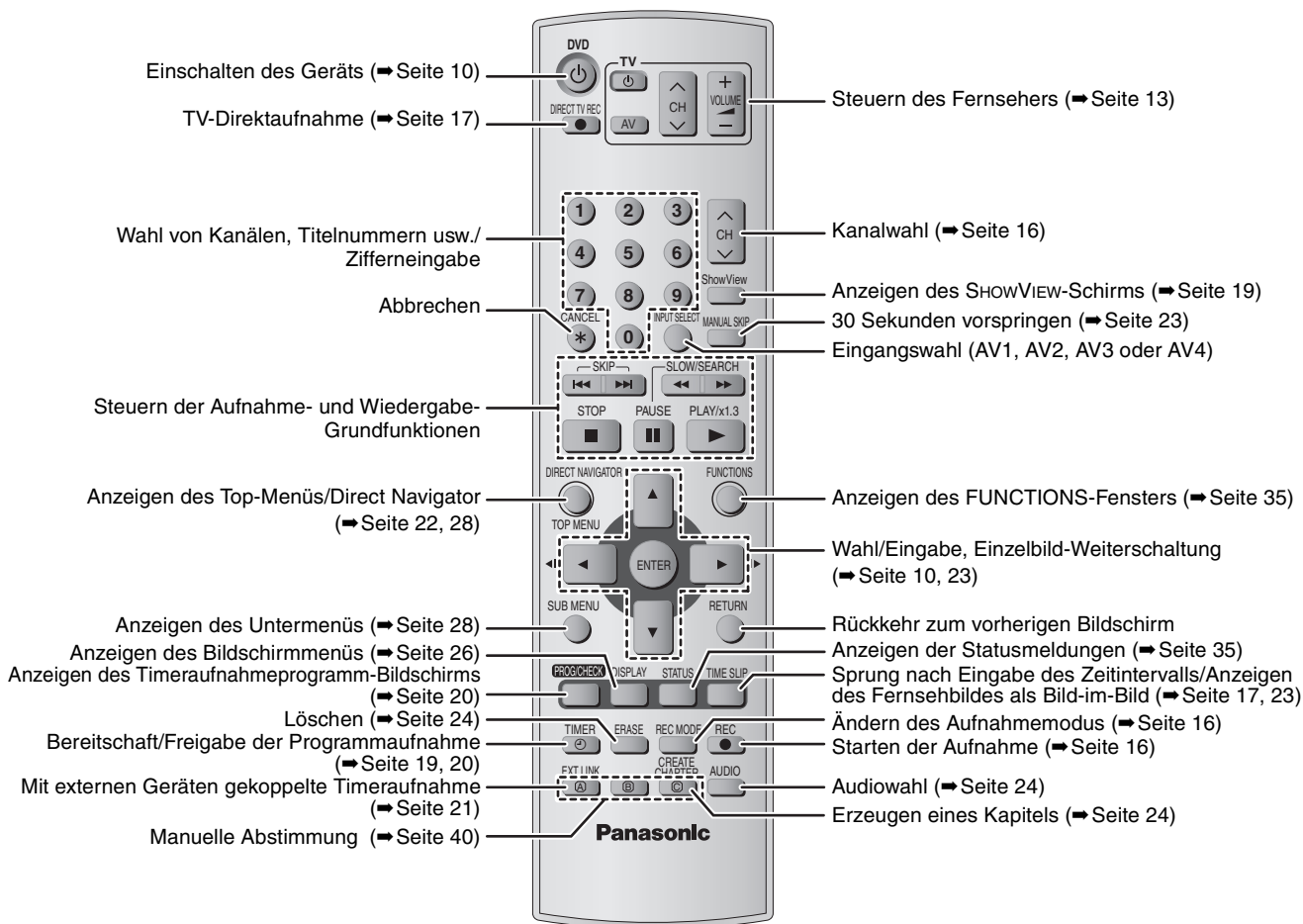

## Gerät

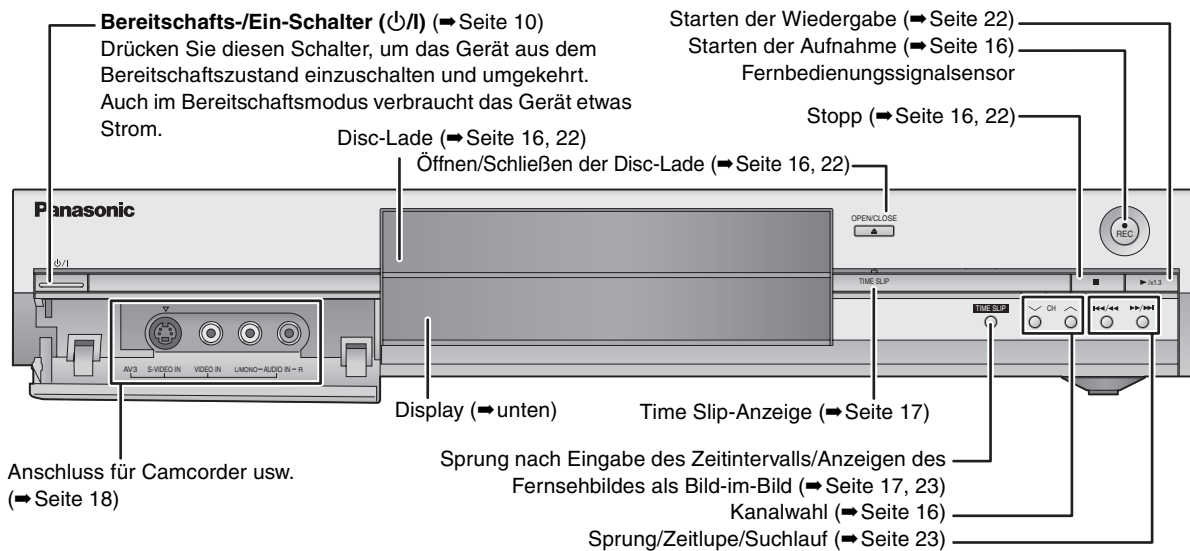

Anschlüsse auf der Rückseite (⇒ Seite 7, 8)

## Display am Gerät



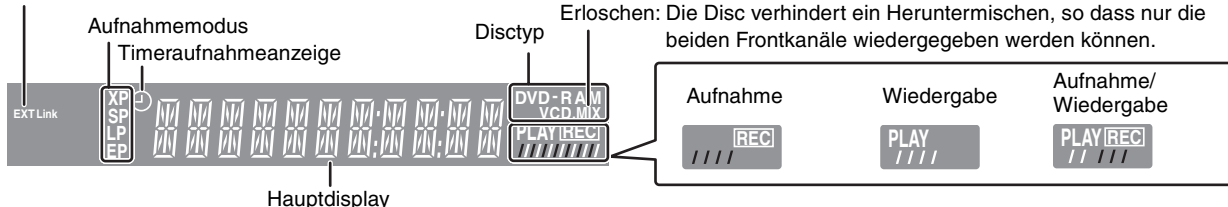

Anzeige für Timeraufnahme mit externen Geräten

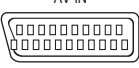

# SCHRITT 1 Anschluss

- Die hier beschriebenen Geräteanschlüsse sind Beispiele.
- Schalten Sie vor dem Anschluss alle Geräte aus, und lesen Sie die betreffenden Bedienungsanleitungen durch.
- Peripheriegeräte und optionale Kabel sind getrennt erhältlich, wenn nicht anders angegeben.

## Empfohlener Anschluss an den Fernseher

Welche Anschlussbuchsen besitzt der Fernseher?		Erforderliche Kabel	Anschluss siehe Seite	TV-Einstellung siehe Seite	
Scart		Optimale Anschlussart. •Bei einem herkömmlichen Röhrenfernseher empfehlen wir, den Scart-Anschluss zu verwenden. Mit einem RGB-kompatiblen Fernseher erhalten Sie ein hochwertiges RGB-Video bild. •Besitzt der Fernseher eine Q Link-Funktion, stehen verschiedene nützliche Zusatzfunktionen zur Verfügung.	21-poliges Scart-Kabel mit kompletter Belegung	→ 7	→ 11 •Bei einem Fernseher mit Q Link → 10
Komponenten-Video		Diese Buchsen liefern eine besseres Bild als die S-Video buchse. •Wenn Ihr Fernseher Progressiv Scan-tauglich ist, erhalten Sie ein hochwertiges Progressiv-Video bild. •Bei einem Progressiv Scan-tauglichen Röhrenfernseher raten wir von dieser Anschlussart ab, da es zu Flimmern kommen kann.	3 Videokabel	→ 8	→ 11
S-Video		Die Buchse liefert eine klareres Bild als die Videobuchsen.	S-Video kabel	→ 8	→ 11
Audio/Video		Häufig verwendeter Standardanschluss	Audio/Video-Kabel (mitgeliefert)	→ 8	→ 11

### Q Link-Funktionen

Q Link bietet einen Reihe praktischer Funktionen (Einzelheiten siehe → Seite 44). Wenn Sie die Q Link-Funktionen verwenden wollen, muss ein 21-poliges Scart-Kabel verwendet werden, bei dem alle Anschlüsse verbunden sind. Die folgenden Geräte anderer Hersteller besitzen eine ähnliche Funktion wie Q Link von Panasonic. Für Einzelheiten schlagen Sie bitte in der Bedienungsanleitung Ihres Fernsehers nach oder fragen Sie Ihren Händler.

- Q Link (eingetragenes Warenzeichen von Panasonic)
- DATA LOGIC (eingetragenes Warenzeichen von Metz)
- Easy Link (eingetragenes Warenzeichen von Philips)
- Megalogic (eingetragenes Warenzeichen von Grundig)
- SMARTLINK (eingetragenes Warenzeichen von Sony)

### Beispiele von Geräten, die nicht an diesen Recorder angeschlossen werden können

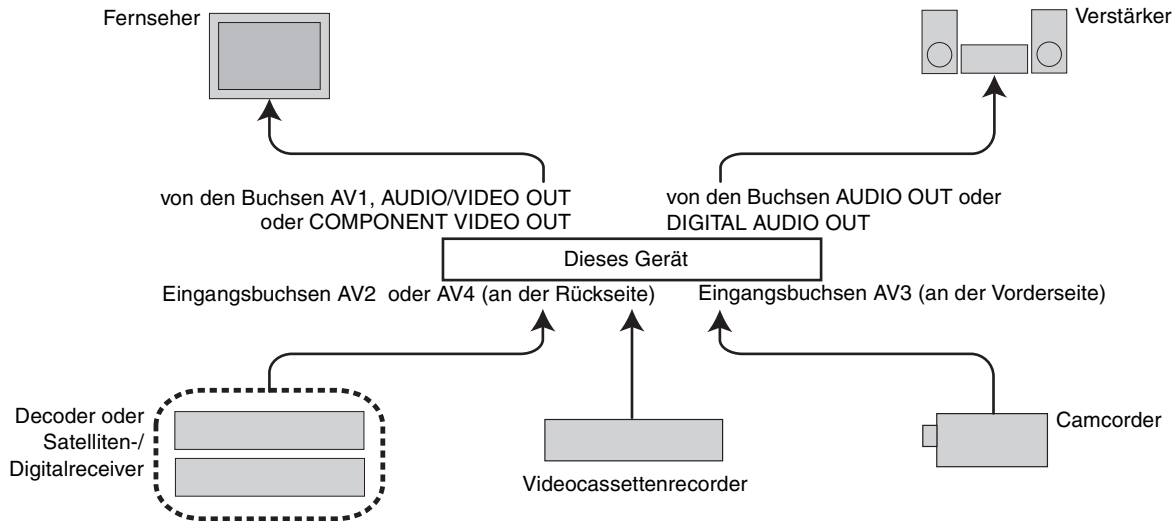

### Keine Geräte über den Videocassettenrecorder anschließen

Videosignale, die diesem Gerät über den Videocassettenrecorder zugeleitet werden, durchlaufen das Copyright-Schutzsystem und werden möglicherweise nicht oder nicht einwandfrei auf dem Fernseher wiedergeben.

- Besitzt der Fernseher einen eingebauten Videocassettenrecorder, verwenden Sie die Eingangsbuchsen des Fernsehers, nicht die des Videorecorders.

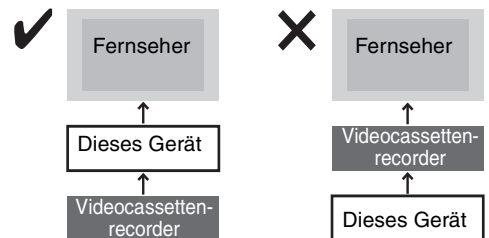

### Wenn das Gerät längere Zeit nicht verwendet wird

Trennen Sie es von der Netzsteckdose ab, um Strom zu sparen. Auch im ausgeschalteten Zustand verbraucht das Gerät eine geringe Menge Strom (ca. 3 W).

**Nehmen Sie vor einem Transport des Geräts die Disc heraus. Ansonsten können die Disc oder das Gerät beschädigt werden.**

# Anschluss an einen Fernseher mit 21-poliger Scart-Buchse und an einen Videocassettenrecorder

Wenn der Fernseher keine 21-polige Scart-Buchse besitzt (→ Seite 8)

— sind im Lieferumfang enthalten.  
— sind nicht im Lieferumfang enthalten.

1 — 4 Die Anschlüsse 1 bis 4 sind auf jeden Fall erforderlich. Nehmen Sie den Anschluss in der nummerierten Reihenfolge vor.

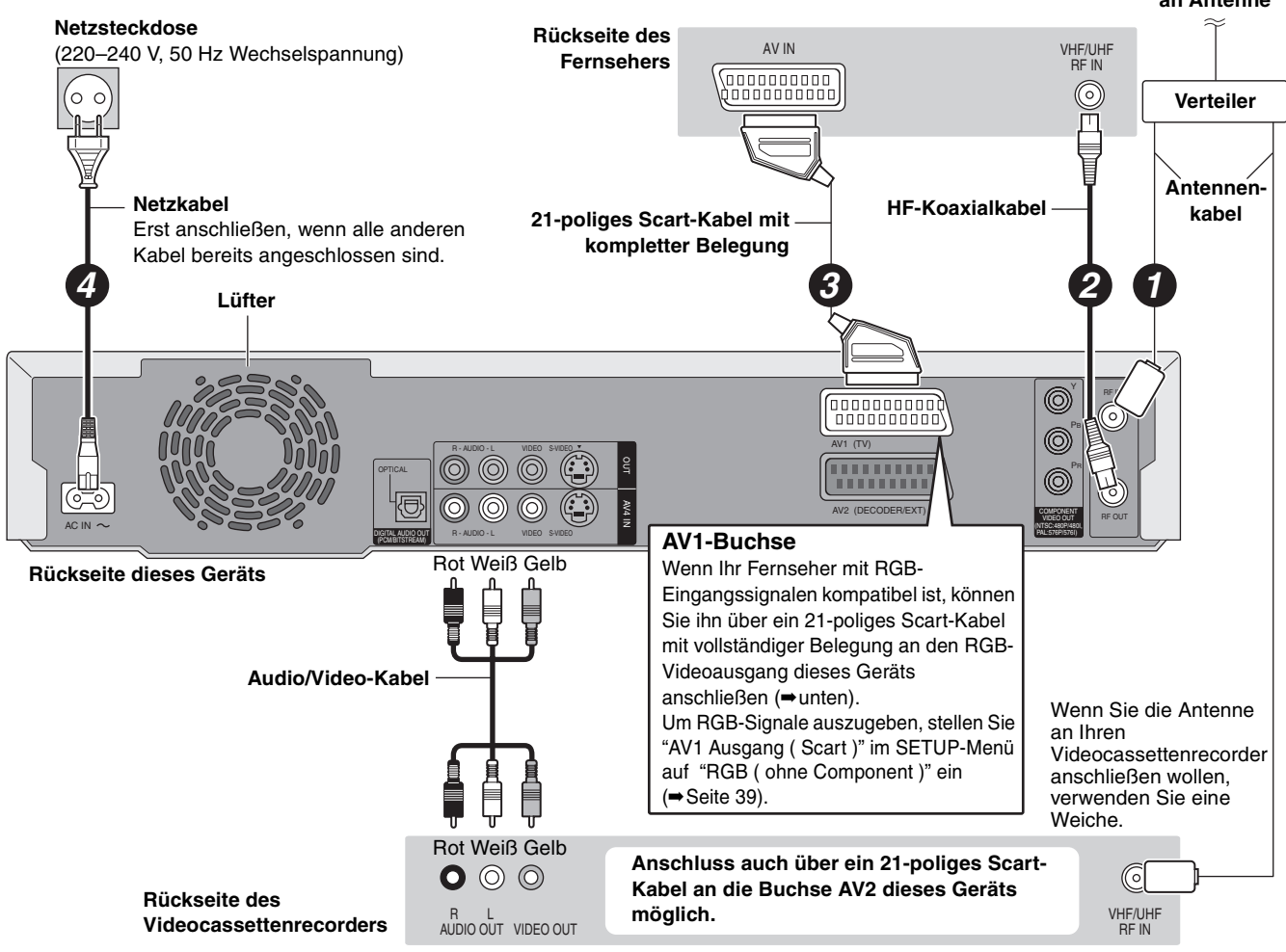

## RGB

Bei RGB-Video werden für die Grundfarben des Lichtes [Rot (R), Grün (G) und Blau (B)] getrennte Signale verwendet. Dank der getrennten Übertragung der drei Farbsignale werden Störungen reduziert und man erhält eine noch bessere Bildqualität.

# SCHRITT 1 Anschluss

## Anschluss eines Fernsehers mit AUDIO/VIDEO-, S-VIDEO- oder COMPONENT VIDEO-Buchsen und eines Videocassettenrecorder

Anschluss des Fernsehers über das 21-polige Scart-Kabel (→ Seite 7)

— sind im Lieferumfang enthalten.

— sind nicht im Lieferumfang enthalten.

1 — 4 Die Anschlüsse 1 bis 4 sind auf jeden Fall erforderlich. Nehmen Sie den Anschluss in der nummerierten Reihenfolge vor.

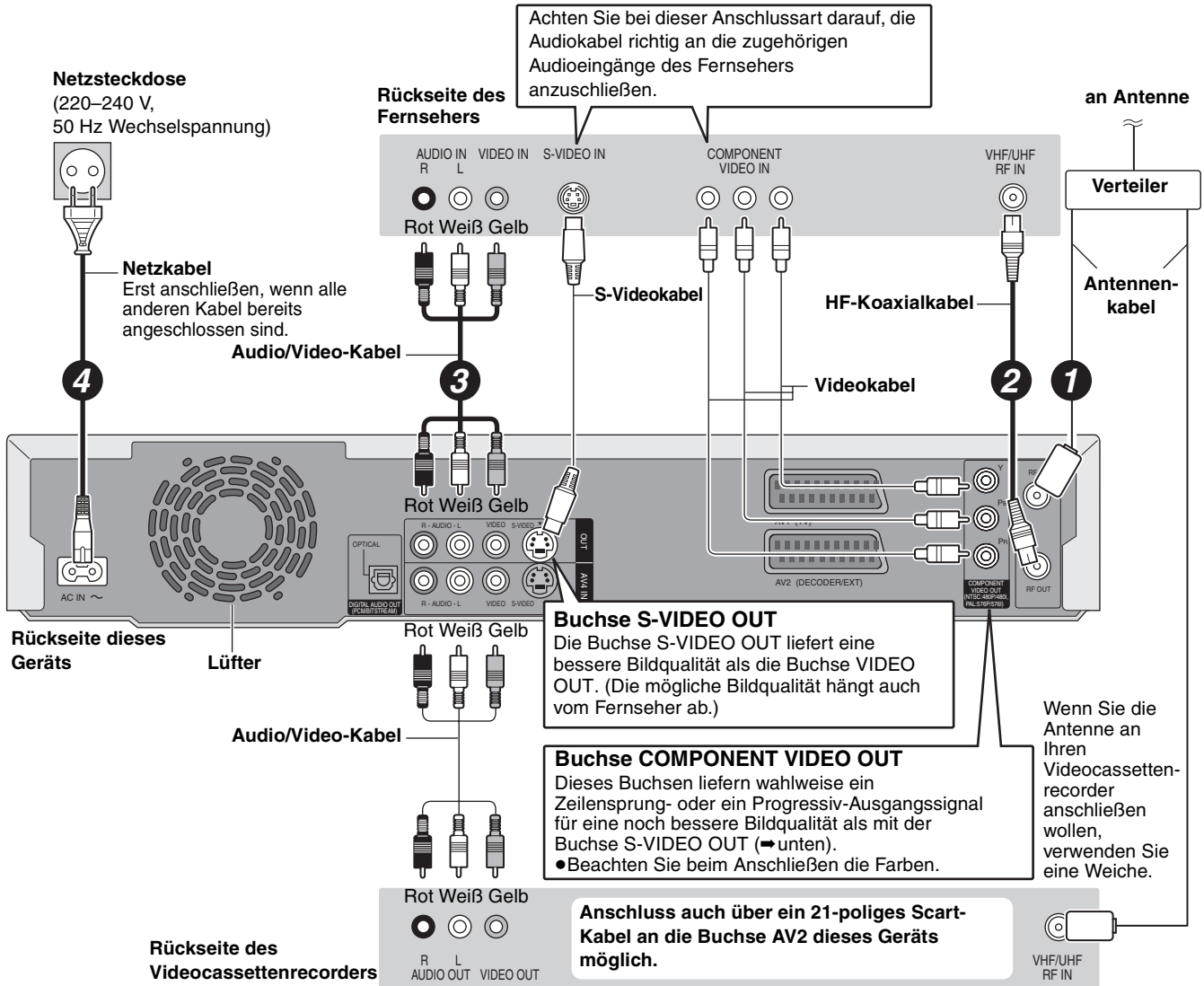

### ■ Component video output

Die Komponenten-Videobuchen übertragen Farbdifferenzsignal ( $P_B/P_R$ ) und Luminanzsignal ( $Y$ ) getrennt und gewährleisten eine exzellente Farbproduktion. Besitzt der Fernseher eine Progressiv-Anschlussbuchse, verbinden Sie sie mit der Progressiv-Ausgangsbuchse dieses Geräts, um eine hohe Bildqualität zu erhalten (→ Seite 44).

Für Progressiv-Ausgangssignal (→ Seite 12)



## Anschluss eines Decoders, eines Satelliten- oder eines Digitalreceivers

- Ein Decoder ist ein Gerät, mit dem verschlüsselte Sendungen (Pay TV) decodiert werden.
- Nehmen Sie eine Anpassung an das angeschlossene Gerät vor, indem Sie die Optionen "AV2 Eingang" und "AV2 Buchse" im Menü SETUP einstellen (→ Seite 39).

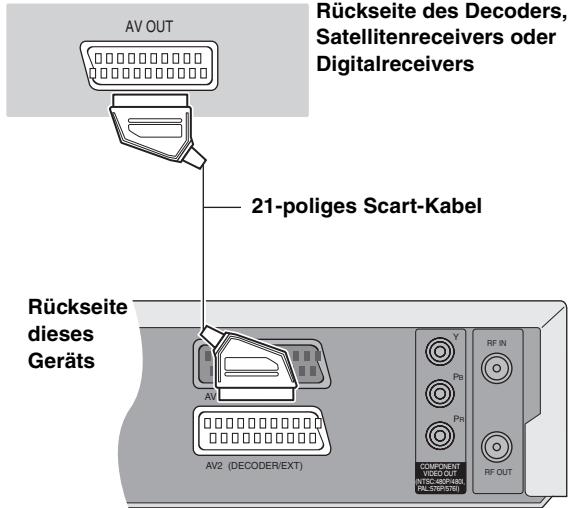

### So können Sie Videosignale vom Decoder auf dem Fernseher wiedergeben, während sich das Gerät im Stopp- oder Aufnahmemodus befindet

Wenn der Fernseher an der Buchse AV1 und der Decoder an der Buchse AV2 dieses Geräts angeschlossen ist, drücken Sie [0]+[ENTER]. ("DVD" erscheint auf dem Display des Geräts.) Zum Abschalten drücken Sie die Taste erneut. ("TV" erscheint auf dem Display des Geräts.)

- Ist der Fernseher für RGB-Eingangssignale ausgelegt, können die RGB-Ausgangssignale des Decoders auf gleiche Weise von diesem Gerät ausgegeben werden.

## Anschluss eines Verstärkers oder einer Systemanlage

### Wiedergabe von Mehrkanalton einer DVD-Video

Schließen Sie einen mit Dolby Digital-, DTS- und MPEG-Decoder ausgestatteten Verstärker über ein optisches Digitalkabel an und ändern Sie die Einstellung von "Digital Audio Ausgang" (→ Seite 38).

- Nur DVD-taugliche DTS Digital-Surrounddecoder können verwendet werden.
- Auch bei dieser Anschlussart erhält man bei der Wiedergabe von DVD-Ton nur 2 Kanäle.

### Anschluss eines Stereoverstärkers

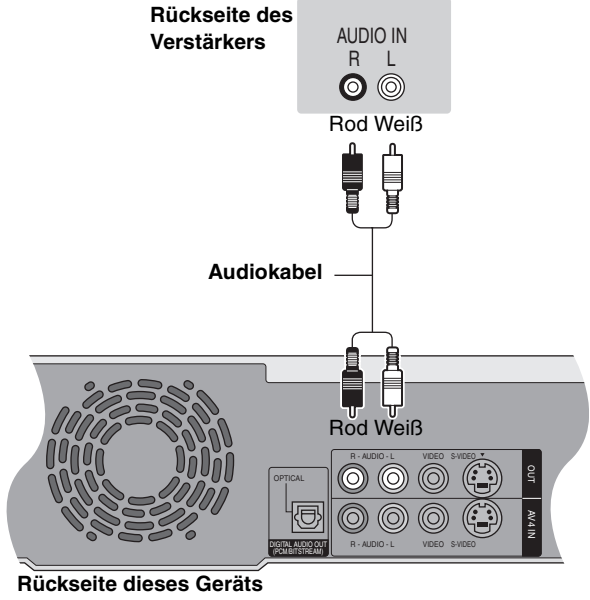
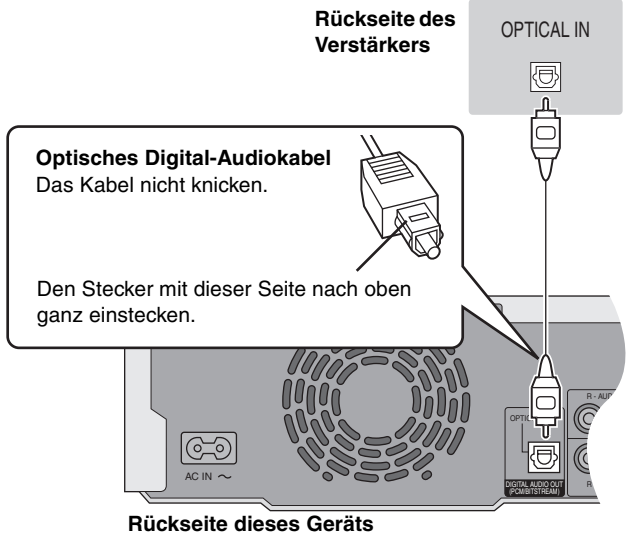

**Stellen Sie dieses Gerät nicht auf einen Verstärker oder auf ein anderes, sich stark erwärmendes Gerät.**  
Ansonsten kann das Gerät beschädigt werden.

# SCHRITT 2 Einstellen des Fernsehers

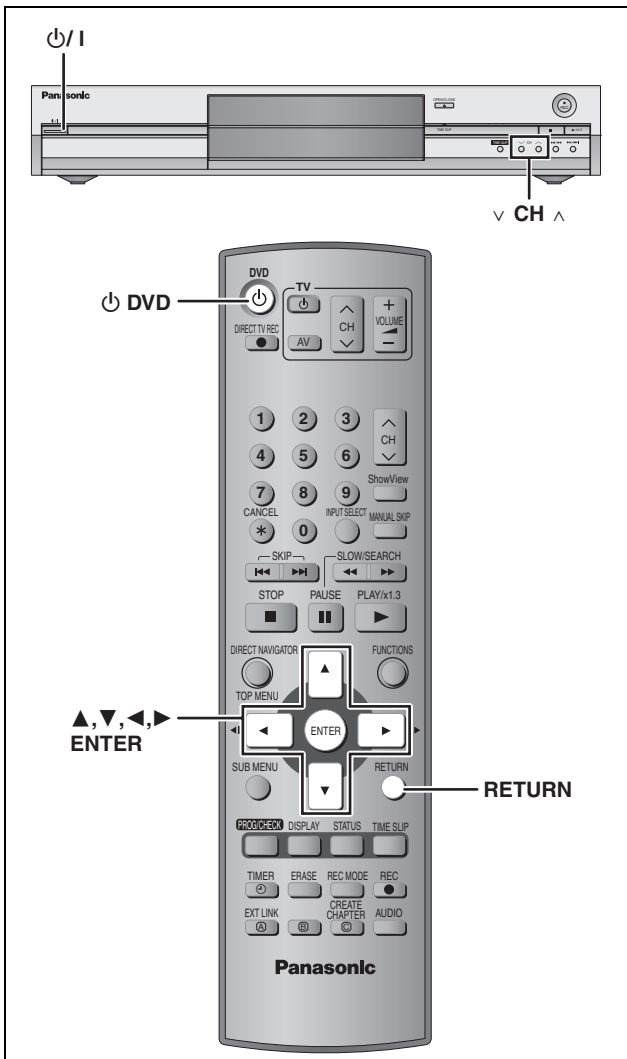

## Sender-Übernahme (Setup mit Q Link-Funktionen)

Wenn ein mit Q Link-Funktion ausgestatteter (→ Seite 44) Fernseher über ein vollständig belegtes 21-poliges Scart-Kabel angeschlossen ist (→ Seite 7).

Die Belegungspositionen können vom Fernseher heruntergeladen werden.

Wenn der Sender Zeitdaten und sonstige Zusatzdaten aussendet, stellt das Gerät die Uhrzeit automatisch ein.

**1 Schalten Sie den Fernseher ein und wählen Sie je nach Anschlussart den richtigen AV-Eingang.**

**2 Drücken Sie [DVD], um das Gerät einzuschalten.**

Der Sender-Übernahme beginnt.



Der Sender-Übernahme ist beendet, wenn das Fernsehbild erscheint.

• Wenn das Ländereinstellmenü erscheint, wählen Sie mit [▲, ▼, ◀, ▶] das Land und drücken Sie dann [ENTER].

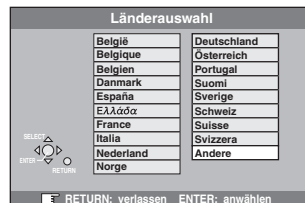

Wenn Sie "Schweiz", "Suisse" oder "Svizzera" wählen oder wenn die TV-Abstimmung auf Schweiz eingestellt ist, erscheint das "Power Save"-Einstellmenü. Wählen Sie "Ein" oder "Aus" (→ Seite 36).

### Zum Abbrechen des Vorgangs

Drücken Sie [RETURN].

### ■ Wenn das Uhreinstellmenü erscheint

Stellen Sie die Uhr manuell ein (→ Seite 42).

■ Um zu prüfen, ob die Sender korrekt eingestellt worden sind (→ Seite 40)

■ Um den Preset Download-Vorgang erneut zu starten (→ Seite 41)

## Autom. Einstellung (Setup ohne Q Link-Funktionen)

- Bei Anschluss an einen Fernseher mit VIDEO OUT-, S-VIDEO OUT- oder COMPONENT VIDEO OUT-Buchse (⇒ Seite 8).
- Bei Anschluss eines Fernsehers ohne Q Link-Funktion (⇒ Seite 44).

Die Autom. Einstellung-Funktion speichert automatisch alle verfügbaren Fernsehsender. Wenn der Sender Zeit- und Dattumsinformationen ausstrahlt, wird außerdem auch automatisch die Uhr eingestellt.

- 1 Schalten Sie den Fernseher ein und wählen Sie je nach Anschlussart den richtigen AV-Eingang.
- 2 Drücken Sie [⏻ DVD], um das Gerät einzuschalten.

Das Länderauswahlmenü erscheint.

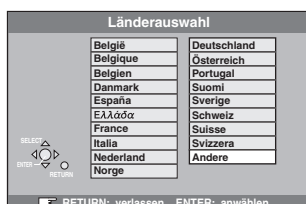

Wenn Sie "Schweiz", "Suisse" oder "Svizzera" wählen, erscheint das "Power Save"-Einstellmenü. Wählen Sie "Ein" oder "Aus" (⇒ Seite 36).

- 3 Drücken Sie [▲, ▼, ◀, ▶] zur Wahl des Landes.
- 4 Drücken Sie [ENTER].

Der Autom. Einstellung-Vorgang beginnt. Dieser Vorgang dauert etwa 8 Minuten.



Der Autom. Einstellung-Vorgang ist beendet, wenn das Fernsehbild erscheint.

### Zum Abbrechen des Vorgangs

Drücken Sie [RETURN].

### ■ Wenn das Uhreinstellmenü erscheint

Stellen Sie die Uhr manuell ein (⇒ Seite 42).

### ■ Um zu prüfen, ob die Sender korrekt eingestellt worden sind (⇒ Seite 40)

### ■ Zum erneuten Ausführen des Autom. Einstellung-Vorgangs (⇒ Seite 41)

Der Autom. Einstellung-Vorgang kann auch wie folgt neu ausgeführt werden.

Das Gerät muss sich dabei im Stoppmodus befinden.

Halten Sie [√ CH] und [CH ^] am Gerät gedrückt, bis das Länderwahlmenü erscheint.

- Alle Einstellungen einschließlich der Sicherungsstufe, des Sicherungspasswortes und der Uhrzeit werden auf die werksseitigen Voreinstellungen zurückgesetzt. Auch die Timeraufnahmeprogramme werden gelöscht.

## SCHRITT 3 Einrichten von Fernseher und Fernbedienung

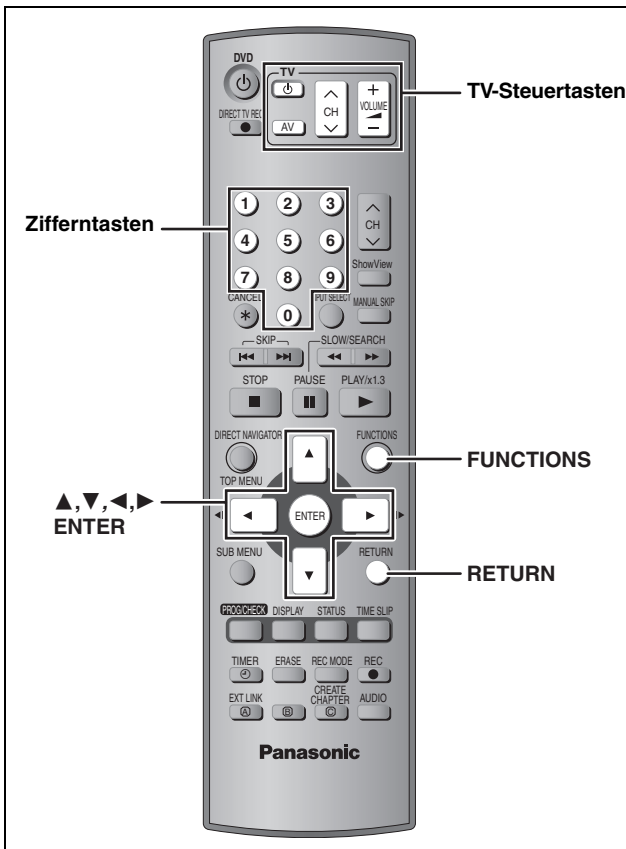

### Wahl des Fernsehertyps und des Seitenverhältnisses

Nehmen Sie die Einstellung entsprechend Ihres Fernsehers und Ihrer persönlichen Vorliebe vor.

- 1 Im Stoppmodus  
Drücken Sie [FUNCTIONS].

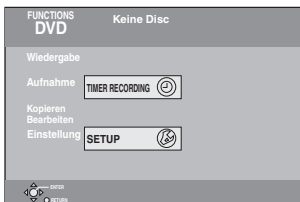

- 2 Wählen Sie "SETUP" mit [▲, ▼, ◀, ▶], und drücken Sie [ENTER].

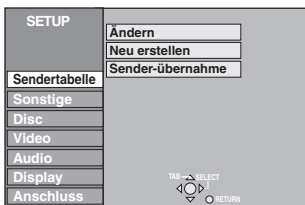

- 3 Wählen Sie "Anschluss" mit [▲, ▼], und drücken Sie [▶].
- 4 Wählen Sie "TV Bildschirmformat" mit [▲, ▼], und drücken Sie [ENTER].
- 5 Wählen Sie das Seitenverhältnis mit [▲, ▼], und drücken Sie [ENTER].

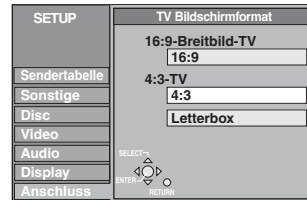

- **16:9:** 16:9-Breitbildfernseher
- **4:3:** 4:3-Standardfernseher  
**RAM** Die Titel werden so wiedergegeben, wie sie aufgezeichnet sind.
- **DVD-V** Im Breitbildformat aufgezeichnete Videos werden im Pan & Scan-Format wiedergegeben (außer bei Sperrung durch den Disc-Hersteller) (→ Seite 44).
- **Letterbox:** 4:3-Standardfernseher  
Ein Breitbild wird im Letterbox-Format angezeigt (→ Seite 44).

### Für ein progressives Videobild

Um die Vorteile von Progressiv Video genießen zu können, müssen Sie die COMPONENT VIDEO OUT-Buchsen dieses Players mit einem Progressiv Scan-tauglichen LCD-/Plasma-Fernseher oder LCD-Projektor verbinden (→ Seite 44).

- 1 Im Stoppmodus  
Drücken Sie [FUNCTIONS].
- 2 Wählen Sie "SETUP" mit [▲, ▼, ◀, ▶], und drücken Sie [ENTER].
- 3 Wählen Sie "Anschluss" mit [▲, ▼], und drücken Sie [▶].
- 4 Wählen Sie "Progressive" mit [▲, ▼], und drücken Sie [ENTER].
- 5 Wählen Sie "Ein" mit [▲, ▼], und drücken Sie [ENTER].  
Ein Progressivsignal wird ausgegeben.

#### Hinweis

- Bei Anschluss an einen normalen Fernseher (CRT: Cathode Ray Tube, Kathodenstrahlröhre) kann das Bild auch bei Verwendung des Progressivausgangs flimmern, selbst wenn der Fernseher progressivtauglich ist. Schalten Sie in einem solchen Fall "Progressive" aus (→ Seite 27).
- Nur mit einem kompatiblen Fernseher wird das Bild korrekt angezeigt.
- Die COMPONENT VIDEO OUT-Buchsen liefern kein Ausgangssignal, wenn "AV1 Ausgang ( Scart )" im SETUP-Menü auf "RGB ( ohne Component )" eingestellt ist. Stellen Sie diese Option entweder auf "Video ( mit Component )" oder "S-Video ( mit Component )" ein (→ Seite 39).
- Wird das Gerät über die Buchsen VIDEO OUT, S-VIDEO OUT oder AV1 an den Fernseher angeschlossen, liefert der Ausgang unabhängig von der Einstellung ein Zeilensprung-Videobild.

#### So wird das Menü verlassen

Drücken Sie wiederholt [RETURN].

#### So kehren Sie zum vorhergehenden Bildschirm zurück

Drücken Sie [RETURN].

## Steuern des Fernsehers

Die TV-Steuertasten der Fernbedienung können so programmiert werden, dass mit ihnen der Fernseher ein-/ausgeschaltet, der Eingangsmodus des Fernsehers umgeschaltet, der Fernsehkanal gewählt und die Lautstärke eingestellt werden kann.

Die Fernbedienung gegen den Fernseher richten

**Während Sie [TV] gedrückt halten, geben Sie den Code mit den Zifferntasten ein.**

z.B. 01: [0] → [1]

Hersteller und Code

Marke	Code
Panasonic	01, 02, 03, 04, 45
AIWA	35
AKAI	27, 30
BLAUPUNKT	09
BRANDT	10, 15
BUSH	05, 06
CURTIS	31
DESMET	05, 31, 33
DUAL	05, 06
ELEMIS	31
FERGUSON	10
GOLDSTAR/LG	31
GOODMANS	05, 06, 31
GRUNDIG	09
HITACHI	22, 23, 31, 40, 41, 42
INNO HIT	34
IRRADIO	30
ITT	25
JVC	17, 39
LOEWE	07
METZ	28, 31
MITSUBISHI	06, 19, 20
MIVAR	24
NEC	36
NOKIA	25, 26, 27
NORDMENDE	10
ORION	37
PHILIPS	05, 06
PHONOLA	31, 33
PIONEER	38
PYE	05, 06
RADIOLA	05, 06
SABA	10
SALORA	26
SAMSUNG	31, 32, 43
SANSUI	05, 31, 33
SANYO	21
SBR	06
SCHNEIDER	05, 06, 29, 30, 31
SELECO	06, 25
SHARP	18
SIEMENS	09
SINUDYNE	05, 06, 33
SONY	08
TELEFUNKEN	10, 11, 12, 13, 14
THOMSON	10, 15, 44
TOSHIBA	16
WHITE WESTINGHOUSE	05, 06

Testen Sie die Fernbedienung, indem Sie das Fernsehgerät einschalten und die Kanäle umschalten. Wiederholen Sie den Vorgang, bis Sie den Code finden, der eine korrekte Bedienung ermöglicht.

- Falls die Marke Ihres Fernsehgeräts nicht aufgelistet ist oder der für Ihr Fernsehgerät angegebene Code keine Steuerung Ihres Fernsehgeräts gestattet, ist diese Fernbedienung nicht mit Ihrem Fernsehgerät kompatibel.

## Wenn andere Panasonic-Geräte auf die Fernbedienung ansprechen

Wenn mehrere Panasonic-Geräte dicht beieinander stehen, ändern Sie den Fernsteuercode an diesem Recorder und an der Fernbedienung (die Codes müssen identisch sein).

Im Normalfall verwenden Sie den werksseitig voreingestellten Code "DVD 1".

- 1 Im Stoppmodus  
Drücken Sie [FUNCTIONS].
- 2 Wählen Sie "SETUP" mit [▲, ▼, ◀, ▶], und drücken Sie [ENTER].
- 3 Wählen Sie "Sonstige" mit [▲, ▼], und drücken Sie [▶].
- 4 Wählen Sie "Fernbedienung" mit [▲, ▼], und drücken Sie [ENTER].
- 5 Wählen Sie mit [▲, ▼] den Code ("DVD 1", "DVD 2" oder "DVD 3") und drücken Sie [ENTER].

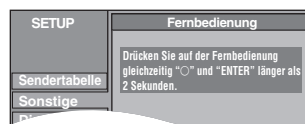

- 6 Während Sie [ENTER] drücken, drücken Sie die betreffende Zifferntaste ([1], [2] oder [3]) mindestens 2 Sekunden lang.
- 7 Drücken Sie [ENTER].

- Wenn folgende Anzeige im Display des Geräts erscheint





Fernbedienungscode dieses Geräts

Stellen Sie an der Fernbedienung denselben Code ein wie am Gerät (→ Schritt 6).

### Hinweis

Wenn Sie "Daten löschen" im SETUP-Menü ausführen, wird das Gerät auf den Code "DVD 1" eingestellt. Auch an der Fernbedienung muss dann der Code 1 gewählt werden (→ Schritt 6).

## Für Aufnahme und Wiedergabe verwendbare Discs (12 cm/8 cm)

Disctyp	Logo	Verwendung
<b>DVD-RAM</b> ● 4,7 GB/9,4 GB, 12 cm ● 2,8 GB, 8 cm In der Anleitung gekennzeichnet mit <b>RAM</b>		<b>Wiederbeschreibbare Discs</b> ● Ermöglichen Aufnahmen von bis zu 16 Stunden [im EP (8Stunden)-Modus auf eine zweiseitige Disc; durchgehendes Aufnehmen auf beide Seiten ist nicht möglich] (→ Seite 17, Aufnahmemodi und ungefähre Aufnahmezeiten). ● Ermöglicht eine versetzte Wiedergabe (→ Seite 17). ● Im Handel sind kratzfeste und staubsichere Cartridge-Discs und zweiseitige Discs großer Kapazität (9,4 GB) erhältlich. ● Bei Verwendung einer CPRM-kompatiblen Disc (Content Protection for Recordable Media) kann ein digitales RadioProgramm "einmal" aufgenommen werden (→ Seite 43).
<b>DVD-R</b> ● 4,7 GB, 12 cm, 1,4 GB, 8 cm für General Ver. 2.0 ● 4,7 GB, 12 cm für General Ver. 2.0/4x-SPEED DVD-R Revision 1.0 <b>DVD-R</b>		<b>Einmal bespielbare Discs (es kann so lange aufgenommen werden, bis die Disc voll ist)</b> ● Ermöglichen Aufnahmen bis zu 8 Stunden [im EP (8Stunden)-Modus]. ● Nach dem Finalisieren kann die Disc wie eine DVD-Videodisc in einem DVD-Player abgespielt werden (nur Wiedergabe) (→ Seite 33, 43). ● Digitalprogramme, die nur ein "einmaliges Aufnehmen" ermöglichen, können nicht aufgenommen werden. ● Dieses Gerät ist mit Discs der Aufnahmegeschwindigkeiten 1x bis 4x kompatibel.

- Wir empfehlen die Verwendung von Panasonic-Discs. Je nach dem Zustand der Aufnahme können DVD-Rs anderer Hersteller möglicherweise nicht bespielt oder wiedergegeben werden.
- Dieses Gerät kann keine Discs bespielen, die PAL- und NTSC-Signale enthalten. Discs, die auf einem anderen Gerät mit PAL- und NTSC-Signalen bespielt wurden, lassen sich möglicherweise nicht wiedergeben.

### Sollte man besser DVD-RAMs oder DVD-Rs verwenden?

Die folgende Tabelle zeigt die Unterschiede. Wählen Sie den für Sie optimalen Disctyp aus.

(√: Möglich, X: Nicht möglich)	DVD-RAM	DVD-R
Wiederbeschreibbar	√	X
Editierbar	√	※1
Wiedergabe auf anderem Player	√※2	√※3
Sowohl Kanal M 1 als auch M 2 eines Zweitonpramms kann aufgenommen werden	√	X※4
Einmaliges Aufnehmen geschützter RadioProgramme	√※5	X
Aufnahmen im 16:9-Format	√	※6



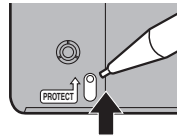

- ※ 1 Löschen, Namenseingabe und Ändern der Miniaturbilder möglich. Nach dem Löschen nimmt der verfügbare Platz nicht zu.
- ※ 2 Nur auf DVD-RAM-kompatiblen Playern.
- ※ 3 Nach Finalisierung der Disc (→ Seite 33, 43).
- ※ 4 Nur ein Kanal kann aufgenommen werden (→ Seite 38, Sprachauswahl).
- ※ 5 CPRM-kompatible Discs(Content Protection for Recordable Media) ermöglichen ein einmaliges Aufnehmen eines digitalen Radioprogramms (→ Seite 43).
- ※ 6 Das Bild wird im 4:3-Format aufgenommen.

### ■ Löschsperre **RAM** (Cartridge-Disc)

Wenn Sie die Löschschutzlasche in die Schutzposition stellen, können Sie die Disc nicht mehr bespielen, editieren oder löschen. Nach dem Einschieben beginnt automatisch die Wiedergabe.



## Nur-Wiedergabe-Discs (12 cm/8 cm)

Disctyp	Logo	Verwendung
<b>DVD-Audio</b> <b>DVD-A</b>		HiFi-Musikdisc ● Wird in diesem Gerät im 2-Kanalmodus wiedergegeben.
<b>DVD-Video</b> <b>DVD-V</b>		Filme mit hoher Bildqualität und Musikdiscs
<b>Video CD</b> <b>VCD</b>		Musik- und Videoaufnahmen (einschließlich CD-R/RW)
<b>Audio-CD</b> <b>CD</b>		Musik- und Ton (einschließlich CD-R/RW) CD-Rs und CD-RWs mit MP3-Musikaufnahmen (→ Seite 25)

- In diesem Gerät können CD-Rs/CD-RWs (Audioaufnahme-Discs) wiedergegeben werden. Nach der Aufnahme müssen die Sessions beendet oder die Disc finalisiert werden. Je nach dem Zustand der Aufnahme ist bei manchen CD-R- oder CD-RW-Discs manchmal keine Wiedergabe möglich.
- Der Hersteller kann die Wiedergabemöglichkeiten der Disc festlegen. Aus diesem Grund ist es nicht immer möglich, die Wiedergabe gemäß der Beschreibung in dieser Bedienungsanleitung zu steuern. Lesen Sie die Anleitung der Disc sorgfältig durch.

## Nicht abspielbare Discs

- 2,6- und 5,2-GB-DVD-RAM, 12 cm
  - 3,95- und 4,7-GB-DVD-R für Authoring
  - Auf einem anderen Gerät bespielte, nicht finalisierte DVD-R (→ Seite 43, Finalisieren)
  - DVD-Video mit einem von "2" und "ALL" abweichenden Regionalcode.
- |           |                         |        |            |
|-----------|-------------------------|--------|------------|
| ● DVD-ROM | ● DVD-RW                | ● +R   | ● +RW      |
| ● CD-ROM  | ● CDV                   | ● CD-G | ● Photo CD |
| ● CVD     | ● SVCD                  | ● SACD | ● MV-Disc  |
| ● PD      | ● Divx Video Disc, etc. |        |            |

### Zubehör-Discs

#### DVD-RAM

Auf die folgenden Discs können auch Signale aufgezeichnet werden, die das Erstellen nur einer Kopie zulassen.

9,4 GB, doppelseitig, Cartridge Typ 4:	LM-AD240E
4,7 GB, einseitig, Cartridge Typ 2:	LM-AB120E
	(Satz von 3, LM-AB120E3)
	LM-AF120E
4,7 GB, einseitig, ohne Cartridge:	(Satz von 3, LM-AF120E3)

#### DVD-R

4,7 GB, einseitig, ohne Cartridge:	LM-RF120LE
------------------------------------	------------

## Handhabung von Discs

### ■ Korrektes Halten einer Disc

Nicht die Signalfäche berühren.

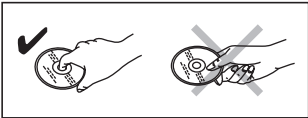

### ■ Falls sich Schmutz oder Kondenswasser auf der Disc befindet

**RAM DVD-R**

- Reinigen Sie die Disc mit einem optionalen DVD-RAM/PD-Discreiniger (LF-K200DCA1, wenn erhältlich).
- Verwenden Sie keine für CDs bestimmte Reiniger oder Tücher.

**DVD-A DVD-V VCD CD**

Mit einem feuchten Tuch abwischen und dann trocken wischen.

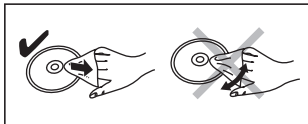

### ■ Vorsichtshinweise zur Handhabung

- Bringen Sie keine Etiketten oder Aufkleber auf den Discs an. (Die Disc kann sich dadurch verziehen, sich nicht mehr richtig drehen und unbrauchbar werden.)
- Beschriften Sie die Etikettenseite einer Disc nicht mit einem Kugelschreiber oder anderen Schreibutensilien.
- Verwenden Sie keine Schallplatten-Reinigungs-sprays, kein Benzin, keinen Verdünner, keine Antistatikflüssigkeiten und keine anderen Lösungsmittel.
- Verwenden Sie keine kratzfesten Schutzhüllen oder Abdeckungen.
- Die folgenden Discs sollten nicht verwendet werden:
  - Discs mit Kleberesten von entfernten Aufklebern oder Etiketten (Leih-Discs usw.).
  - Stark verzogene oder gerissene Discs.
  - Discs mit ungewöhnlicher Form, z.B. Herzform.
- Legen Sie die Discs nicht an folgende Plätze:
  - In direktes Sonnenlicht.
  - An sehr staubige oder feuchte Plätze.
  - In die Nähe einer Heizung.

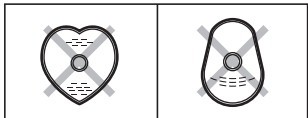

## Fernsehgeräte und geeignete Disc Typen

Wenn Sie mit PAL oder NTSC bespielte Discs verwenden, beachten Sie bitte die folgende Tabelle.

(√: Möglich, X: Nicht möglich)

Fernsehtyp	Disc	Ja/Nein
Mehrnormen-TV	PAL	√
	NTSC	√*1
NTSC-TV	PAL	X
	NTSC	√*2
PAL-TV	PAL	√
	NTSC	√*3 (PAL60)

\*1 Wenn Sie "NTSC" unter "TV System" (⇒ Seite 41) wählen, ist das Bild u.U. klarer.

\*2 Stellen Sie "TV System" auf "NTSC" ein (⇒ Seite 41).

\*3 Wenn Ihr Fernsehgerät nicht in der Lage ist, PAL 525/60-Signale zu verarbeiten, wird das Bild nicht richtig angezeigt.

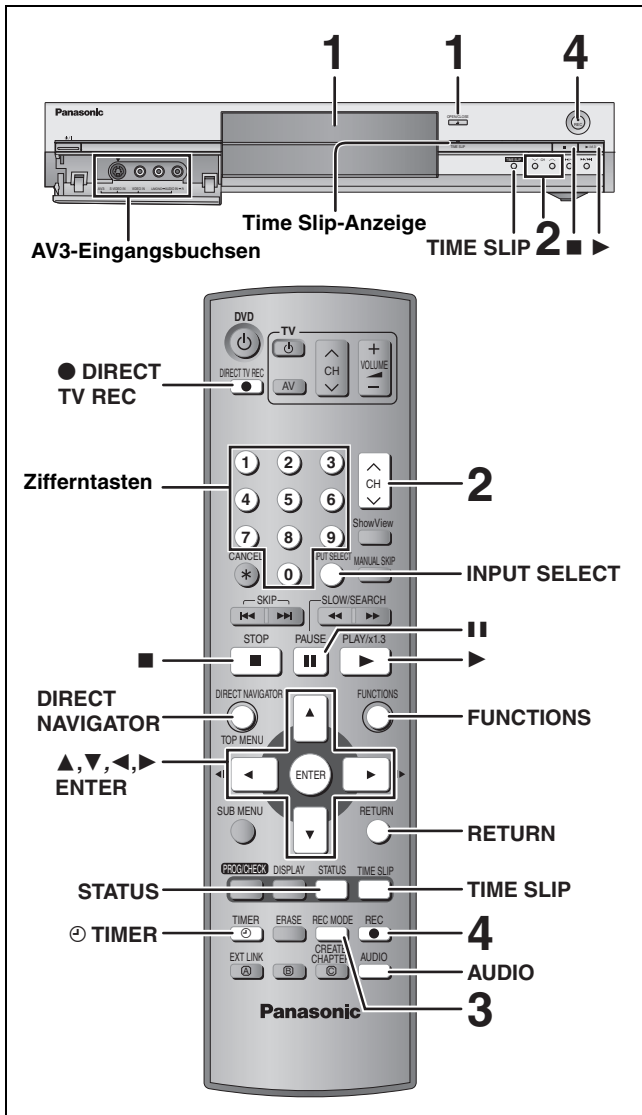

**RAM DVD-R**

- Kontinuierliche Aufnahme auf beide Seiten einer doppelseitigen Disc ist nicht möglich. Sie müssen die Disc auswerfen und umdrehen.
- Bei einer 8-cm-DVD-RAM muss die Disc aus der Cartridge herausgenommen werden.
- Bis zu 99 Titel können auf eine Disc aufgezeichnet werden.
- Es ist nicht möglich, durch CPRM (→ Seite 43) geschütztes Material auf DVD-R- oder 2,8-GB-DVD-RAM-Discs aufzunehmen.
- Beim Aufnehmen eines Zweitton-Fernsehprogramms auf DVD-R können Sie nur den Ton "M 1" oder den Ton "M 2" aufnehmen. Zur Wahl des Tonkanals siehe "Sprachauswahl" (→ Seite 38).

## 1 Drücken Sie [▲ OPEN/CLOSE] am Gerät, um die Lade auszufahren und eine Disc einzulegen.

- Drücken Sie die Taste erneut, um die Lade einzufahren. Mit Etikett nach oben einlegen. Richtig einsetzen, so dass es klickt.

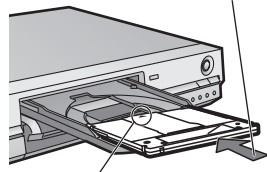
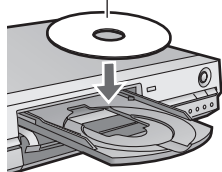

Mit dem Pfeil nach innen einlegen.

## 2 Drücken Sie [^ v CH], um den Kanal zu wählen.



Zur Wahl mit den Zifferntasten:  
z.B. 5: [0] → [5]  
15: [1] → [5]

## 3 Drücken Sie [REC MODE] zur Wahl des Aufnahmemodus (XP, SP, LP oder EP).



Restzeit der Disc

## 4 Drücken Sie [● REC], um die Aufnahme zu starten.



Die Aufnahme erfolgt auf dem freien Platz der Disc. Es werden keine Daten überschrieben.

- Der Kanal oder der Aufnahmemodus kann während der Aufnahme nicht gewechselt werden.
- **RAM** Durch Drücken von [AUDIO] kann der Empfangston während der Aufnahme umgeschaltet werden. (Auf den aufgenommenen Ton hat dies keinen Einfluss.)

### ■ So stoppen Sie die Aufnahme Drücken Sie [■].

Das Material bis zum Stoppunkt wird als 1 Titel aufgezeichnet.

**DVD-R**

Nach dem Ende der Aufnahme benötigt das Gerät etwa 30 Sekunden, um Aufnahmeverwaltungsdaten aufzuzeichnen.

### ■ So unterbrechen Sie die Aufnahme Drücken Sie [||].

Drücken Sie die Taste erneut, um die Aufnahme fortzusetzen. (Der Titel wird nicht unterteilt.)

### ■ So können Sie die Aufnahme-Stoppzeit eingeben

Während der Aufnahme

### Drücken Sie [● REC] am Gerät, um die Aufnahmezeit auszuwählen.

Mit jedem Drücken der Taste:

30 (min.) → 60 (min.) → 90 (min.) → 120 (min.)  
↑ Zähler (abgeschaltet) ← 240 (min.) ← 180 (min.) ↓

- Bei der Timeraufnahme (→ Seite 19) und bei Verwendung von Flexible Aufnahme (→ Seite 18) kann der obige Vorgang nicht ausgeführt werden.

### Wenn ein Sender Videotext ausstrahlt

Das Gerät zeichnet automatisch den Programm- und Sendernamen auf, wenn momentan die TV Guide eingestellt ist (→ Seite 40).

**Hinweis**

Es kann einige Zeit (bis zu 30 Minuten) dauern, bis der Titel erhalten wird. Manchmal wird auch kein Titel erhalten.



## Aufnahmemodi und ungefähre Aufnahmezeiten

Je nach dem Aufnahmeinhalt können die Aufnahmezeiten kürzer als angegeben sein.

(Gerät: Stunden)

Modus	DVD-RAM		DVD-R (4,7 GB)
	Einseitig (4,7 GB)	Doppelseitig (9,4 GB)	
XP (Hohe Qualität)	1	2	1
SP (Normal)	2	4	2
LP (Long Play)	4	8	4
EP (Extra Long Play)	6 (8*)	12 (16*)	6 (8*)

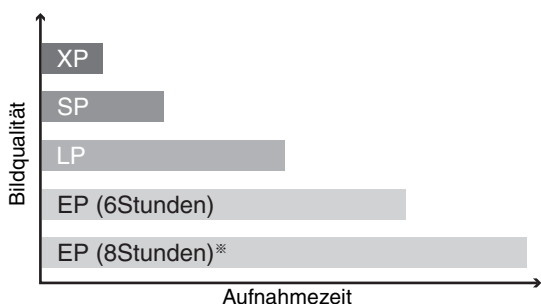

\* Wenn "Aufnahmezeit im EP-Modus" im SETUP-Menü auf "EP (8Stunden)" gesetzt ist. Bei "EP (8Stunden)" ist die Tonqualität geringer als in den anderen Aufnahmemodi.

### FR (Flexible Recording-Modus)

Das Gerät wählt automatisch einen Aufnahmemodus zwischen XP und EP (8Stunden), um die Aufnahme in der bestmöglichen Aufnahmequalität in der verfügbaren Zeit auf der Disc unterzubringen.

- Die Einstellung kann bei der Timerprogrammierung vorgenommen werden.
- Alle Aufnahmemodi von XP bis EP erscheinen im Display.

## TV-Direktaufnahme

Wenn ein mit Q Link-Funktion ausgestatteter Fernseher über ein vollständig belegtes 21-poliges Scart-Kabel angeschlossen ist:

Die Aufnahme des momentan auf dem Fernseher zu sehenden Programm kann sofort gestartet werden.

**1 Legen Sie eine Disc ein. (→ Seite 16)**

**2 Drücken Sie [● DIRECT TV REC].**

Die Aufnahme beginnt.

### So stoppen Sie die Aufnahme

Drücken Sie [■].

## Wiedergabe während der Aufnahme

RAM

### Wiedergabe ab dem Titelanfang während der Aufnahme — Versetzte Wiedergabe

**Drücken Sie [▶] (PLAY).**

Die Zeitsprunganzeige am Gerät leuchtet auf.

### Wiedergabe eines zuvor aufgenommenen Titels während der Aufnahme — Simultane Aufnahme und Wiedergabe

**1 Drücken Sie [DIRECT NAVIGATOR].**

**2 Wählen Sie mit [▲, ▼, ◀, ▶] einen Titel, und drücken Sie [ENTER].**

Die Zeitsprunganzeige am Gerät leuchtet auf.

So verlassen Sie den DIRECT NAVIGATOR-Bildschirm

Drücken Sie [DIRECT NAVIGATOR].

### Überprüfen der aufgenommenen Szenen während der Aufnahme — Zeitsprung

**1 Drücken Sie [TIME SLIP].**

Die Zeitsprunganzeige am Gerät leuchtet auf.

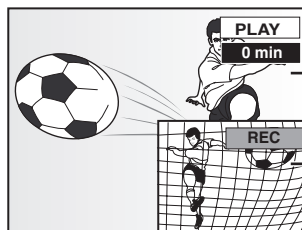

Die Wiedergabe beginnt 30 Sekunden zurückversetzt.

Momentan aufgenommenes Bild

- Der Wiedergabeton ist zu hören.

**2 Wählen Sie mit [▲, ▼] die Zeit und drücken Sie [ENTER].**

- Drücken Sie [TIME SLIP], um das Wiedergabebild bildschirmfüllend anzuzeigen. Drücken Sie die Taste erneut, um das Wiedergabe- und Aufnahmebild anzuzeigen.

### ■ So stoppen Sie die Wiedergabe

Drücken Sie [■].

### ■ So stoppen Sie die Aufnahme

2 Sekunden nach dem Stoppen der Wiedergabe:

Drücken Sie [■].

### ■ So stoppen Sie die Timeraufnahme

Drücken Sie [⊙ TIMER].

- Sie können die Aufnahme auch stoppen, indem Sie [■] am Gerät länger als 3 Sekunden lang drücken.

Siehe die Bedienelemente auf Seite 16.

## Flexible Aufnahme

**RAM DVD-R**

Unter Berücksichtigung des noch verfügbaren Platzes auf der Disc wählt das Gerät selbstständig die bestmögliche Bildqualität. z.B.

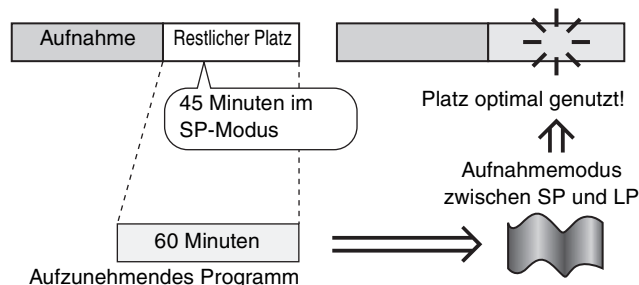

### Vorbereitung

Wählen Sie den aufzunehmenden Kanal.

- 1 **Im Stoppmodus Drücken Sie [FUNCTIONS].**
- 2 **Wählen Sie "FLEXIBLE REC" mit [▲, ▼, ◀, ▶], und drücken Sie [ENTER].**



- 3 **Wählen Sie mit [◀, ▶] zwischen "Std." und "Min." und stellen Sie die Zeit mit [▲, ▼] ein.**
  - Sie können die Aufnahmezeit auch mit den Zifferntasten einstellen.
- 4 **Zum Starten der Aufnahme Wählen Sie mit [▲, ▼, ◀, ▶] die Option "Start", und drücken Sie [ENTER].**
  - Die Aufnahme beginnt.
  - Das Gerät wählt automatisch den Aufnahmemodus FR.

**So verlassen Sie den Bildschirm ohne aufzunehmen**  
Drücken Sie [RETURN].

**So unterbrechen Sie die Aufnahme**  
Drücken Sie [■].

**So zeigen Sie die Restzeit an**  
Drücken Sie [STATUS].



### Hinweis

Bei der EXT LINK-Aufnahme (→ Seite 21) kann die flexible Aufnahmefunktion (Flexible Recording) nicht verwendet werden.

## Aufnahme von externen Geräten

**RAM DVD-R**

### Vorbereitung

- Schließen Sie den Videocassettenrecorder, Decoder oder Satelliten-/Digitalreceiver an die Eingangsbuchsen dieses Geräts an.
- Beim Aufnehmen von Zweittonprogrammen
  - RAM** Wenn am angeschlossenen Gerät sowohl M 1 als auch M 2 gewählt ist, können Sie bei der Wiedergabe den gewünschten Ton einstellen.
  - DVD-R** Wählen Sie am angeschlossenen Gerät entweder M 1 oder M 2. (Bei der Wiedergabe kann der gewünschte Ton nicht gewählt werden.)
- Wenn das externe Gerät ein NTSC-Signal ausgibt, wählen Sie im SETUP-Menü für "TV System" die Option "NTSC" (→ Seite 41).
- Um Störungen vom externen Gerät zu reduzieren, stellen Sie "AV-in NR" im SETUP-Menü auf "Ein" (→ Seite 37).

**Z.B.: Ein anderes Videogerät ist an den AV3-Eingangsbuchsen angeschlossen**

Dieses Gerät

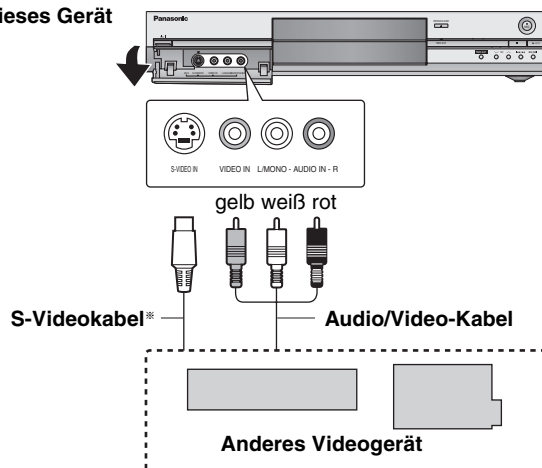

Wenn das andere Gerät nur einen Mono-Audioausgang besitzt, verbinden Sie diesen mit L/MONO.

\* Die Buchse S-VIDEO liefert eine bessere Bildqualität als die Buchse VIDEO.

- 1 **Im Stoppmodus Drücken Sie [INPUT SELECT], um den Eingangskanal für das angeschlossene Gerät zu wählen.**
- 2 **Drücken Sie [REC MODE] zur Wahl des Aufnahmemodus (XP, SP, LP oder EP).**
  - Mit der flexiblen Aufnahmefunktion (→ links) können Sie eine Videocassette so auf eine Disc überspielen, dass Sie die bestmögliche Bildqualität erhalten und den noch freien Platz auf der Disc optimal nutzen.
- 3 **Wenn Sie von einem anderen Videogerät aufnehmen Starten Sie die Wiedergabe am anderen Gerät.**

Wenn Sie von einem Decoder oder Satelliten-/Digitalreceiver aufnehmen

**Wählen Sie den Kanal am anderen Gerät.**
- 4 **Drücken Sie [● REC].**  
Die Aufnahme beginnt.

**So überspringen Sie unerwünschte Abschnitte**  
Drücken Sie [■], um die Aufnahme zu unterbrechen. (Drücken Sie die Taste erneut, um die Aufnahme fortzusetzen.)

**So stoppen Sie die Aufnahme**  
Drücken Sie [■].

**Fast alle im Handel erhältlichen Videos und DVDs besitzen einen Kopierschutz. Solche Videos und DVDs können mit diesem Gerät nicht kopiert werden.**

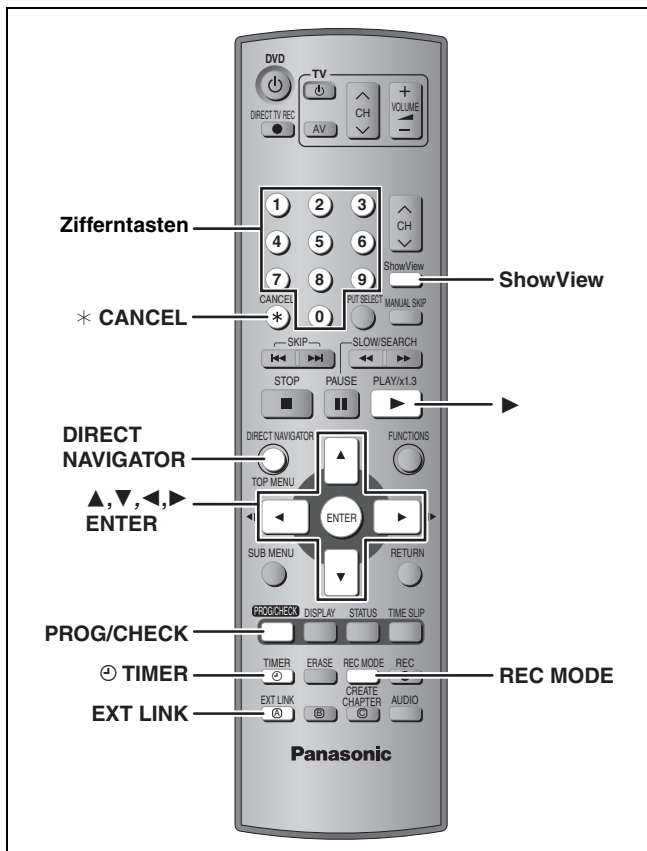

**RAM DVD-R**

Sie können bis zu 16 Programme bis zu einem Monat im Voraus eingeben.

## Verwendung der SHOWVIEW-Nummer für Timeraufnahmen

Durch Eingabe der SHOWVIEW-Nummer kann der Timer bequem programmiert werden. Diese Nummern können Sie im Fernsehteil von Zeitungen und Zeitschriften finden.

### 1 Drücken Sie [ShowView].



### 2 Geben Sie die SHOWVIEW-Nummer mit den Zifferntasten ein.

Mit [◀] können Sie zurückzugehen, um eine Ziffer zu korrigieren.

### 3 Drücken Sie [ENTER].

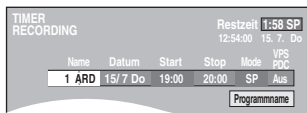

- Überprüfen Sie das Programm, und nehmen Sie erforderliche Korrekturen mit [▲, ▼, ◀, ▶] vor (→ Seite 20, Schritt 3).
- Wenn "--" in der "Name"-Spalte erscheint, kann der Timer nicht programmiert werden. Drücken Sie [▲, ▼] zur Wahl der Programmposition. Die eingegebene Fernsehsenderinformation bleibt im Gerät gespeichert.
- Falls erwünscht, können Sie durch Drücken von [REC MODE] den Aufnahmemodus ändern.
- **VPS/PDC** (→ rechts)  
Ein ↔ Aus (---)
- **Programmname**  
Wählen Sie mit [◀, ▶] die Option "Programmname", und drücken Sie [ENTER] (→ Seite 34).

### 4 Drücken Sie [ENTER].

Die Einstellungen sind gespeichert

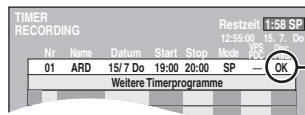

Darauf achten, dass "OK" angezeigt wird.

Wiederholen Sie die Schritte 1 bis 4, um noch weitere Aufnahmevorgänge zu programmieren.

### 5 Drücken Sie [⊖ TIMER].

Das Gerät schaltet sich aus, und die Anzeige "⊖" im Display des Geräts weist darauf hin, dass der Timeraufnahme-Bereitschaftszustand aktiviert worden ist.

**RAM**

Auch wenn sich das Gerät im Timeraufnahme-Bereitschaftsbetrieb befindet, können Sie die Wiedergabe durch Drücken von [▶] (PLAY) oder [DIRECT NAVIGATOR] starten. Eine Timeraufnahme kann auch während der Wiedergabe ausgeführt werden.

#### ■ So schalten Sie den Aufnahme-Bereitschaftsbetrieb ab

##### Drücken Sie [⊖ TIMER].

Das Gerät schaltet sich ein, und "⊖" erlischt.

- Denken Sie daran, [⊖ TIMER] vor der Programm-Startzeit zu drücken, um das Gerät wieder auf Aufnahme-Bereitschaft zu schalten. Die Timeraufnahme funktioniert nur, wenn "⊖" angezeigt wird.

#### ■ So brechen Sie die Aufnahme nach dem Start ab

##### Drücken Sie [⊖ TIMER].

- Sie können die Aufnahme auch stoppen, indem Sie [■] am Gerät länger als 3 Sekunden lang drücken.

**Hinweis**

- "⊖" blinkt etwa 5 Sekunden lang, wenn das Gerät nicht auf Aufnahme-Bereitschaft schalten kann (da beispielsweise keine beschreibbare Disc eingelegt ist).
- Wird das Gerät nicht spätestens 10 Minuten vor der programmierten Timeraufnahme-Startzeit auf Timeraufnahme-Bereitschaft geschaltet, blinkt "⊖" im Display des Geräts. Drücken Sie in diesem Fall [⊖ TIMER], um das Gerät auf Timeraufnahme-Bereitschaft zu schalten.
- Wenn Sie mehrere unmittelbar aufeinander folgende Timeraufnahmen programmieren, kann das Gerät den Anfang der späteren Programme nicht aufnehmen (ein paar Sekunden bei Aufnahme auf DVD-RAM und ungefähr 30 Sekunden bei Aufnahme auf DVD-R).

#### ■ VPS/PDC-Funktion (→ Seite 44)

Wenn der Fernsehsender ein VPS/PDC-Signal ausstrahlt, wird die Timeraufnahme auch bei einer eventuellen Änderung der Sendezeit richtig ausgeführt.

##### So aktivieren Sie die VPS/PDC-Funktion

Wählen Sie im Schritt 3 mit [▲, ▼] in der Spalte VPS/PDC die Option "Ein".

Siehe die Bedienelemente auf Seite 19.

**RAM DVD-R**

Sie können bis zu 16 Programme bis zu einem Monat im Voraus eingeben.

(Jede tägliche oder wöchentliche Timeraufnahme wird als ein Programm gezählt.)

**Manuelle Programmierung von Timeraufnahmen**

**1 Drücken Sie [PROG/CHECK].**

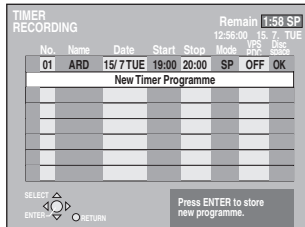

**2 Wählen Sie mit [▲, ▼] die Option "Weitere Timerprogramme", und drücken Sie [ENTER].**

**3 Drücken Sie [▶], um die einzelnen Posten anzufahren, und [▲, ▼], um die Posten zu ändern.**

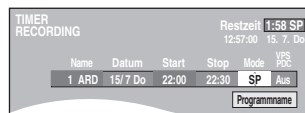

- Wenn Sie [▲, ▼] gedrückt halten, ändert sich Start (Startzeit) und Stop (Stoppzeit) in 30-Minuten-Schritten.
- Name (Programmposition/Name des Fernsehsenders), Datum, Start (Startzeit) und Stop (Stoppzeit) können auch mit den Zifferntasten eingegeben werden.
- Falls erwünscht, können Sie durch Drücken von [REC MODE] den Aufnahmemodus ändern.

**•Datum**

- Datum: Momentanes Datum bis einen Monat  
↓ ↑ später minus einen Tag
- Täglicher  
Timerbetrieb: Täglich → Mo bis Sa → Mo bis Fr
- ↓ ↑
- Wöchentlicher  
Timerbetrieb: So → ---- → Sa

**•VPS/PDC (→ Seite 19)**

Ein ↔ Aus (---)

**•Programmname (→ Seite 34)**

Wählen Sie mit [◀, ▶] die Option "Programmname", und drücken Sie [ENTER].

**4 Drücken Sie [ENTER].**

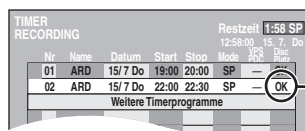

Darauf achten, dass "OK" angezeigt wird.

Wiederholen Sie die Schritte 2 bis 4, um noch weitere Aufnahmevorgänge zu programmieren.

**5 Drücken Sie [⊖ TIMER].**

Das Gerät schaltet sich aus, und die Anzeige "⊖" im Display des Geräts weist darauf hin, dass der Timeraufnahme-Bereitschaftszustand aktiviert worden ist.

**RAM**

Auch wenn sich das Gerät im Timeraufnahme-Bereitschaftsbetrieb befindet, können Sie die Wiedergabe durch Drücken von [▶] (PLAY) oder [DIRECT NAVIGATOR] starten. Eine Timeraufnahme kann auch während der Wiedergabe ausgeführt werden.

**■ So schalten Sie den Aufnahme-Bereitschaftsbetrieb ab**

**Drücken Sie [⊖ TIMER].**

Das Gerät schaltet sich ein, und "⊖" erlischt.

- Denken Sie daran, [⊖ TIMER] vor der Programm-Startzeit zu drücken, um das Gerät wieder auf Aufnahme-Bereitschaft zu schalten. Die Timeraufnahme funktioniert nur, wenn "⊖" angezeigt wird.

**■ So brechen Sie die Aufnahme nach dem Start ab**

**Drücken Sie [⊖ TIMER].**

- Sie können die Aufnahme auch stoppen, indem Sie [■] am Gerät länger als 3 Sekunden lang drücken.

**Hinweis**

- "⊖" blinkt etwa 5 Sekunden lang, wenn das Gerät nicht auf Aufnahme-Bereitschaft schalten kann (da beispielsweise keine beschreibbare Disc eingelegt ist).
- Wird das Gerät nicht spätestens 10 Minuten vor der programmierten Timeraufnahme-Startzeit auf Timeraufnahme-Bereitschaft geschaltet, blinkt "⊖" im Display des Geräts. Drücken Sie in diesem Fall [⊖ TIMER], um das Gerät auf Timeraufnahme-Bereitschaft zu schalten.
- Wenn Sie mehrere unmittelbar aufeinander folgende Timeraufnahmen programmieren, kann das Gerät den Anfang der späteren Programme nicht aufnehmen (ein paar Sekunden bei Aufnahme auf DVD-RAM und ungefähr 30 Sekunden bei Aufnahme auf DVD-R).

## Überprüfen, Ändern und Löschen von Programmen

• Durch Drücken von [PROG/CHECK] kann die Timeraufnahmeliste auch im ausgeschalteten Zustand angezeigt werden.

### Drücken Sie [PROG/CHECK].

- Ikonen**
- Dieses Programm wird gerade aufgenommen.
  - Ⓜ Die Zeiten überschneiden sich mit denen eines anderen Programms. Die Aufnahme des Programms mit der späteren Startzeit beginnt, wenn die Aufnahme des früheren Programms beendet ist.
  - Ⓣ Da die Disc voll ist, konnte das Programm nicht aufgenommen werden.
  - Ⓛ Das Material wurde nicht aufgenommen, weil es kopiergeschützt war.
  - ⓧ Das Programm wurde nicht vollständig aufgenommen, da die Disc schmutzig war oder ein anderes Problem vorlag.

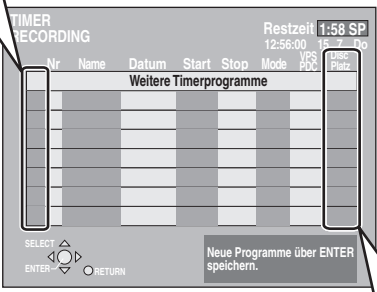

- In der Zeile "Disc Platz" angezeigte Meldungen**
- OK:** Wird angezeigt, wenn die Aufnahme in den verbleibenden Platz auf der Disc passt.
- **(Datum):** Bei täglichen oder wöchentlichen Aufnahmen wird angezeigt, bis wann Aufnahmen möglich sind (maximal bis einen Monat ab dem jetzigen Zeitpunkt), basierend auf der verfügbaren Restzeit der Disc.
- ! :** Aus folgenden Gründen kann nicht aufgenommen werden:
- Die Disc ist schreibgeschützt.
  - Der restliche Platz reicht nicht.
  - Die Maximalzahl der möglichen Aufnahmen wurde erreicht.

■ **So können Sie ein Timerprogramm ändern**  
Wählen Sie das Programm mit [▲, ▼] aus, und drücken Sie [ENTER]. (→ Seite 20, Schritt 3)

■ **So können Sie ein Timerprogramm löschen**  
Wählen Sie das Programm mit [▲, ▼] aus, und drücken Sie [\* CANCEL].

■ **So verlassen Sie die Timeraufnahmeliste**  
Drücken Sie [PROG/CHECK].

■ **So schalten Sie das Gerät auf Timeraufnahme-Bereitschaft**  
Drücken Sie [⊙ TIMER].  
Das Gerät schaltet sich aus, und die Anzeige "⊙" im Display des Geräts weist darauf hin, dass der Timeraufnahme-Bereitschaftszustand aktiviert worden ist.

• Programme, die nicht aufgenommen werden konnten, werden grau angezeigt. Solche Programme werden automatisch nach zwei Tagen um 4 Uhr morgens aus der Timeraufnahmeliste gelöscht.

## Mit externen Geräten gekoppelte Timeraufnahme (EXT LINK)

**RAM DVD-R**  
Wird ein externes Gerät (z.B. ein Satellitenreceiver) mit Timerfunktion über ein 21-poliges Kabel (→ Seite 9) an den AV2-Eingang dieses Recorders angeschlossen, kann die Aufnahme-funktion dieses Recorders vom externen Gerät gesteuert werden.

- Vorbereitung**
- Nehmen Sie eine Anpassung an das angeschlossene Gerät vor, indem Sie die Option "Ext Link" im Menü SETUP einstellen (→ Seite 39).
  - Programmieren Sie den Timer am externen Gerät und schalten Sie dann den Recorder auf Timeraufnahme-Bereitschaft. Lesen Sie bitte auch die Bedienungsanleitung des externen Geräts.

### Drücken Sie [EXT LINK].

- Der Recorder schaltet auf Aufnahme-Bereitschaft.
- Sobald der Recorder ein Signal vom externen Gerät erhält, beginnt die Aufnahme.
  - Solange das externe Gerät ein Videosignal liefert, wird es vom Recorder aufgenommen.

Wenn die folgende Meldung auf dem Fernsehschirm erscheint, wählen Sie mit [◀, ▶] die Option "Ja" (Aufnahme des momentanen Programms fortsetzen) oder "Abbrechen" (Aufnahme abbrechen), und drücken Sie dann [ENTER].

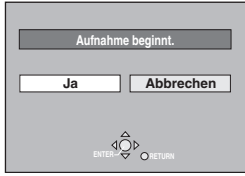

- So schalten Sie die externe Steuerung ab**  
Drücken Sie [EXT LINK], um die Aufnahme zu stoppen oder den verkoppelten Timeraufnahme-Bereitschaftsbetrieb abzuschalten.
- Sie können die Aufnahme auch stoppen, indem Sie [■] am Gerät länger als 3 Sekunden lang drücken.
  - Um ein versehentliches erneutes Aufnehmen zu verhindern, empfiehlt es sich, am Ende der Aufnahme die Funktion durch Drücken von [EXT LINK] auszuschalten.

- Zur Beachtung**
- Wenn der Fernseher über ein 21-poliges Scart-Kabel an die AV1-Buchse dieses Geräts angeschlossen ist, erscheint automatisch das Aufnahmebild auf dem Bildschirm.
  - Diese Funktion ist bei einigen Geräten nicht verfügbar. Lesen Sie bitte auch die Bedienungsanleitung des externen Geräts.
  - In manchen Fällen wird der Anfang einer Aufnahme nicht korrekt aufgezeichnet.
  - Wenn "Ext Link" auf "Ext Link 2" eingestellt ist und ein NTSC-Signal zugeleitet wird, arbeitet diese Funktion nicht.

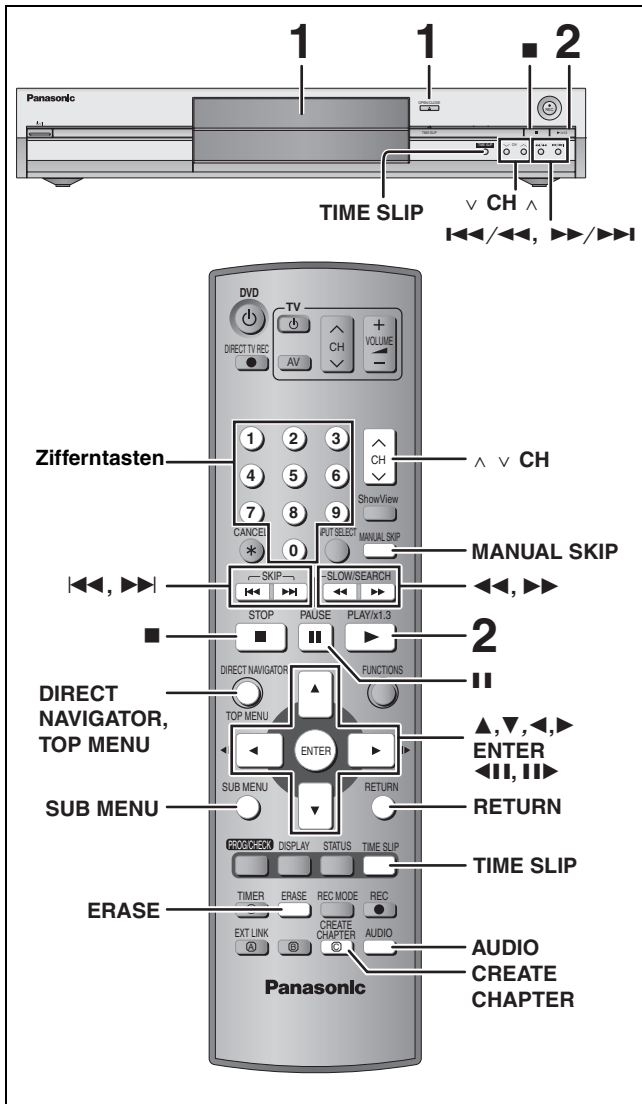

- Kontinuierliches Wiedergeben von beiden Seiten einer doppelseitigen Disc ist nicht möglich. Sie müssen die Disc auswerfen und umdrehen.
- Bei einer 8-cm-DVD-RAM muss die Disc aus der Cartridge herausgenommen werden.

## 1 Drücken Sie [▲ OPEN/CLOSE] am Gerät, um die Lade auszufahren und eine Disc einzulegen.

- Drücken Sie die Taste erneut, um die Lade einzufahren. Mit Etikett nach oben einlegen. Richtig einsetzen, so dass es klickt.

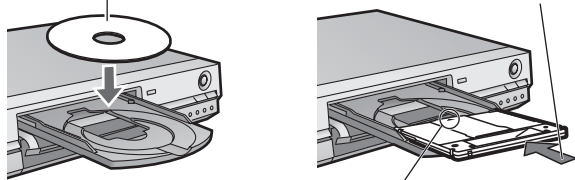

Mit dem Pfeil nach innen einlegen.

## 2 Drücken Sie [▶] (PLAY).

**RAM DVD-R**

Die Wiedergabe beginnt ab dem zuletzt aufgenommenen Titel.

**DVD-A DVD-V VCD CD**

Die Wiedergabe beginnt ab dem Anfang der Disc.



## ■ Wahl des wiederzugebenden Programms (Titels)

**RAM DVD-R**

### 1 Drücken Sie [DIRECT NAVIGATOR].

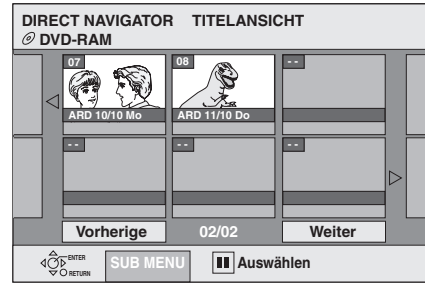

### 2 Wählen Sie mit [▲, ▼, ◀, ▶] den gewünschten Titel aus, und drücken Sie [ENTER].

Sie können die Titel auch mit den Zifferntasten wählen.

z.B. 5: [0] → [5]

15: [1] → [5]

### So wird das Menü verlassen

Drücken Sie [DIRECT NAVIGATOR].

### Symbole im Direct Navigator-Bildschirm

	Der Titel ist geschützt.
	Der Titel wurde aufgrund eines Kopierschutzes nicht aufgenommen (digitales RadioProgram usw.)
	Der Titel kann aufgrund beschädigter Daten nicht wiedergegeben werden.
	Aufnahme läuft.
	Der Titel wurde mit einem anderen Codiersystem als dem gegenwärtig am Gerät gewählten Fernsehsystem aufgenommen.

## ■ Wenn ein Menü auf dem Fernsehgerät erscheint

**DVD-A DVD-V**

Wählen Sie mit [▲, ▼, ◀, ▶] den gewünschten Posten aus, und drücken Sie [ENTER].

Manche Posten können auch mit den Zifferntasten gewählt werden.

**VCD**

Drücken Sie betreffenden Zifferntasten.

z.B. 5: [0] → [5]

15: [1] → [5]



### • So kehren zum Menüschirm zurück

**DVD-A** Drücken Sie [TOP MENU].

**DVD-V** Drücken Sie [TOP MENU] oder [SUB MENU].

**VCD** Drücken Sie [RETURN].

## Bedienungsvorgänge während der Wiedergabe

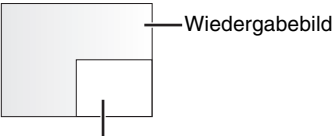
<p><b>Stopp</b></p>	<p><b>Drücken Sie [■].</b> Die Stopposition wird gespeichert. Die Anzeige rechts erscheint im Display des Geräts (außer Playliste). <b>Wiedergabefortsetzungsfunktion</b> Drücken Sie [▶] (PLAY), um die Wiedergabe an dieser Stelle fortzusetzen.</p>	
<p><b>Pause</b></p>	<p><b>Drücken Sie [II].</b> Drücken Sie die Taste erneut, um die Wiedergabe fortzusetzen.</p>	
<p><b>Suchlauf</b></p>	<p><b>Drücken Sie [◀◀] oder [▶▶].</b></p> <ul style="list-style-type: none"> <li>•Halten Sie am Gerät [◀◀/▶▶] oder [▶▶/▶▶] gedrückt.</li> <li>•Die Geschwindigkeit erhöht sich in 5 Schritten.</li> <li>•Durch Drücken von [▶] (PLAY) können Sie die Wiedergabe fortzusetzen.</li> <li>•Während der ersten Stufe des Suchlaufs in Vorwärtsrichtung ist der Ton zu hören. Während des Suchlaufs kann der Ton auch ausgeschaltet werden (→ Seite 38, "Suchlauffon für ×1.3-Play").</li> </ul> <p>Der Ton ist in allen Stufen des Suchlaufs zu hören. <b>DVD-A</b> (außer Filmszenen) <b>CD</b></p>	
<p><b>Überspringen</b></p>	<p><b>Drücken Sie [◀◀] oder [▶▶].</b></p> <ul style="list-style-type: none"> <li>•Drücken Sie [◀◀/▶▶] oder [▶▶/▶▶] am Gerät.</li> <li>•Bei jedem weiteren Drücken wird um eine Stelle weiter gesprungen.</li> </ul>	
<p><b>Starten an einer bestimmten Position</b></p>	<p><b>Drücken Sie die Zifferntasten.</b></p> <p>z.B. 5: [0] → [5] <b>CD</b> (nur MP3-Discs) 5: [0] → [0] → [5] 15: [1] → [5] 15: [0] → [1] → [5]</p> <p><b>DVD-A</b> Wahl von Gruppen Im Stoppmodus (Bildschirmschoner erscheint auf dem Fernsehschirm → rechts) 5: [5]</p> <ul style="list-style-type: none"> <li>•Dieser Vorgang funktioniert bei manchen Discs nur im Stoppzustand (der Bildschirmschoner erscheint auf dem Fernsehgerät → rechts).</li> </ul>	
<p><b>Quick View</b> <b>RAM</b> Die Wiedergabegeschwindigkeit kann erhöht werden, ohne den Ton zu beeinträchtigen.</p>	<p><b>Halten Sie [▶] (PLAY/×1.3) gedrückt.</b></p> <ul style="list-style-type: none"> <li>•Durch erneutes Drücken können Sie auf Normalgeschwindigkeit zurückschalten.</li> <li>•Diese Funktion arbeitet nicht, wenn "Suchlauffon für ×1.3-Play" auf "Aus" gesetzt ist (→ Seite 38).</li> </ul>	
<p><b>Zeitlupe</b> <b>RAM DVD-R DVD-A</b> (nur bei Filmszenen) <b>DVD-V VCD</b></p>	<p><b>Drücken Sie im Pausenmodus [◀◀] oder [▶▶].</b></p> <ul style="list-style-type: none"> <li>•Halten Sie am Gerät [◀◀/▶▶] oder [▶▶/▶▶] gedrückt.</li> <li>•Die Geschwindigkeit erhöht sich in 5 Schritten.</li> <li>•Durch Drücken von [▶] (PLAY) können Sie die Wiedergabe fortzusetzen.</li> <li>•Nur in Vorwärtsrichtung. <b>VCD</b></li> <li>•Wird die Zeitlupe längere Zeit kontinuierlich fortgesetzt, schaltet das Gerät nach 5 Minuten auf Pause.</li> </ul>	
<p><b>Einzelbild-Weiterschaltung</b> <b>RAM DVD-R DVD-A</b> (nur bei Filmszenen) <b>DVD-V VCD</b></p>	<p><b>Drücken Sie im Pausenmodus [◀II] oder [II▶].</b></p> <ul style="list-style-type: none"> <li>•Bei jedem weiteren Drücken erscheint das jeweils nächste Bild.</li> <li>•Durch Drücken von [▶] (PLAY) können Sie die Wiedergabe fortzusetzen.</li> <li>•Nur in Vorwärtsrichtung. <b>VCD</b></li> </ul>	
<p><b>Anzeigen des Fernsehbildes als Bild-im-Bild.</b></p> <p><b>Überspringen eines bestimmten Zeitintervalls (Zeitsprung)</b> <b>RAM DVD-R</b></p>	<p><b>Drücken Sie [TIME SLIP].</b> Das Bild des Fernsehprogramms erscheint als Bild-im-Bild.</p> <ul style="list-style-type: none"> <li>•Der Wiedergabeton ist zu hören.</li> <li>•Zum Abschalten drücken Sie [TIME SLIP] erneut.</li> <li>•Im Empfangsbildschirm erscheint der graue Hintergrund nicht, selbst wenn Sie "Grauer Hintergrund" im SETUP-Menü auf "Ein" setzen (→ Seite 38).</li> </ul> <p><b>1 Drücken Sie [TIME SLIP].</b> <b>2 Wählen Sie mit [▲, ▼] die Zeit und drücken Sie [ENTER]</b> Das eingegebene Zeitintervall wird übersprungen. •Durch Drücken von [TIME SLIP] wird das Wiedergabebild bildschirmfüllend angezeigt.</p>	 <p><b>Momentan empfangenes Bild</b></p> <ul style="list-style-type: none"> <li>•Mit [∧ ∨ CH] können Sie einen anderen Empfangskanal wählen.</li> <li>•Während der Aufnahme kann der Empfangskanal nicht umgeschaltet werden.</li> </ul>
<p><b>Manuelles Springen</b> <b>RAM DVD-R</b> Die Wiedergabe wird etwa 30 Sekunden später fortgesetzt.</p>	<p><b>Drücken Sie [MANUAL SKIP].</b></p>	

Siehe die Bedienelemente auf Seite 22.

## Editiervorgänge während der Wiedergabe

<p>Löschen RAM DVD-R</p>	<p><b>1 Drücken Sie [ERASE].</b>  <b>2 Wählen Sie mit [◀, ▶] die Option "Löschen", und drücken Sie [ENTER].</b></p> <ul style="list-style-type: none"> <li>• Ein gelöschter Titel kann nicht zurückgerufen werden. Vergewissern Sie sich, dass Sie den Titel nicht mehr benötigen.</li> <li>• Ein Löschen ist nicht möglich, wenn gleichzeitig aufgenommen und wiedergegeben wird.</li> </ul>
<p>Kapitel erstellen RAM</p>	<p><b>Drücken Sie [CREATE CHAPTER].</b></p> <ul style="list-style-type: none"> <li>• Drücken Sie [◀◀, ▶▶], um zum Anfang eines Kapitels zu springen.</li> <li>• Ein Unterteilen ist nicht möglich, wenn gleichzeitig aufgenommen und wiedergegeben wird.</li> </ul>

## Umschalten des Tons

Drücken Sie [AUDIO].

RAM VCD  
LR → L → R

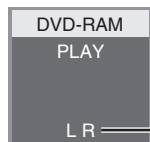

z.B. "L R" ist gewählt

DVD-V DVD-A

Die Audiokanalnummer kann mit jedem Drücken der Tasten umgeschaltet werden. Dadurch haben Sie die Möglichkeit, Optionen, wie z.B. die Soundtrack-Sprache, zu ändern (→ Seite 26, Tonspur).



z.B. Englisch ist gewählt.

### Hinweis

Der Audiotyp kann nicht geändert werden, wenn sich eine DVD-R in der Disc-Lade befindet.



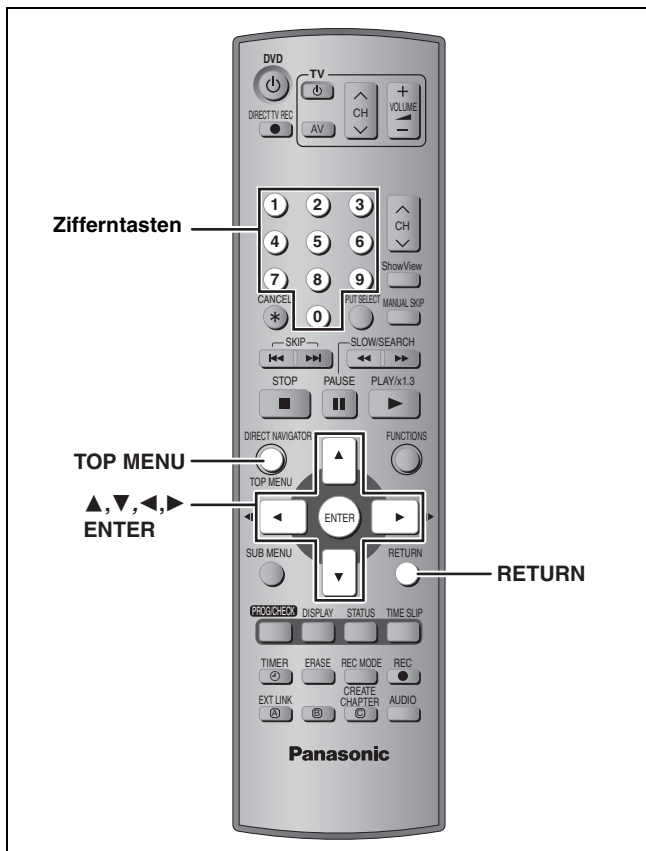

## Aufsuchen einer Gruppe mit Hilfe der Baumanzeige

Während die Dateiliste angezeigt wird

### 1 Drücken Sie [▶], während ein Track hervorgehoben ist, um die Baumanzeige aufzurufen.

Ausgewählte Gruppen-Nr./Gesamtzahl der Gruppen  
Falls die Gruppe keinen Track enthält, wird "–" als Gruppennummer angezeigt.

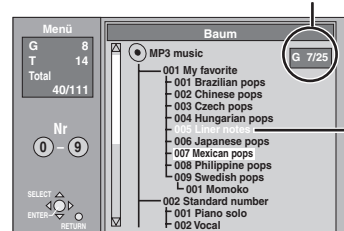

Sie können nur Gruppen wählen, die kompatible Dateien enthalten.

### 2 Wählen Sie mit [▲, ▼, ◀, ▶] die gewünschte Gruppe aus, und drücken Sie [ENTER].

Die Dateiliste für die Gruppe erscheint.

So kehren Sie zur Dateiliste zurück

Drücken Sie [RETURN].

**CD** (nur MP3-Discs)

Mit diesem Gerät können Sie MP3-Dateien einer für Audioaufnahmen bestimmten CD-R/RW, die auf einem Computer finalisiert (→ Seite 43) wurde, wiedergeben. Dateien werden als Tracks, und Ordner als Gruppen behandelt.

### 1 Drücken Sie [TOP MENU].

Gewählte Gruppe

**G:** Gruppen-Nr.  
**T:** Track-Nr. in der Gruppe  
**Total:** Track-Nr./ Gesamtzahl der Tracks in allen Gruppen

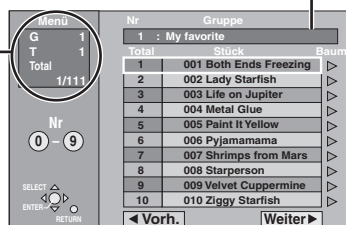

### 2 Wählen Sie mit [▲, ▼] den gewünschten Track aus, und drücken Sie [ENTER].

Die Wiedergabe wird bis zum letzten Track in der letzten Gruppe fortgesetzt.

- "⏪" zeigt den laufenden Track an.
- Sie können den Track auch mit den Zifferntasten wählen.  
z.B. 5: [0] → [0] → [5]  
15: [0] → [1] → [5]

#### So zeigen Sie andere Seiten an

Wählen Sie mit [▲, ▼, ◀, ▶] die Option "Vorh." oder "Weiter", und drücken Sie [ENTER].

Nachdem alle Tracks in einer Gruppe aufgelistet worden sind, wird die Liste für die nächste Gruppe angezeigt.

#### So wird das Menü verlassen

Drücken Sie [TOP MENU].

#### Tipps zum Erstellen von MP3-Discs

- Die Discs müssen ISO9660 Level 1 oder 2 (außer erweiterte Formate) genügen.
- Kompatible Kompressionsrate: zwischen 32 kbps und 320 kbps
- Kompatible Abtastrate: 16 kHz, 22,05 kHz, 24 kHz, 32 kHz, 44,1 kHz und 48 kHz
- Maximal erkennbare Anzahl von Tracks und Gruppen: 999 Tracks und 99 Gruppen
- Das Gerät ist Multisession-kompatibel.
- Dieses Gerät ist nicht mit ID3-Tags oder Packet Writing kompatibel.
- Je nach der Aufnahme sind einige Posten möglicherweise nicht abspielbar sind.
- Wenn viele Standbilder oder Sessions vorhanden sind, kann das Auslesen und Wiedergeben der Disc einige Zeit dauern.
- Die Reihenfolge der Anzeige kann anders sein als auf dem Computer.

#### Benennung von Ordnern und Dateien

- MP3-Dateien müssen die Erweiterung ".MP3" oder ".mp3" aufweisen.
- Versehen Sie Ordner- und Dateinamen bei der Aufzeichnung mit dreistelligen Präfix-Nummern, um die gewünschte Wiedergabereihenfolge festzulegen (dies funktioniert manchmal nicht).
- Lateinische Buchstaben und arabische Ziffern werden korrekt angezeigt. Andere Zeichen werden u.U. nicht korrekt angezeigt.

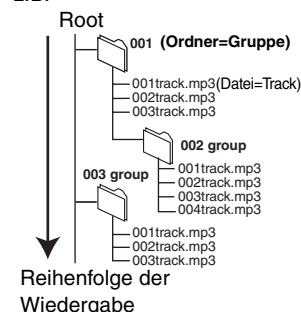

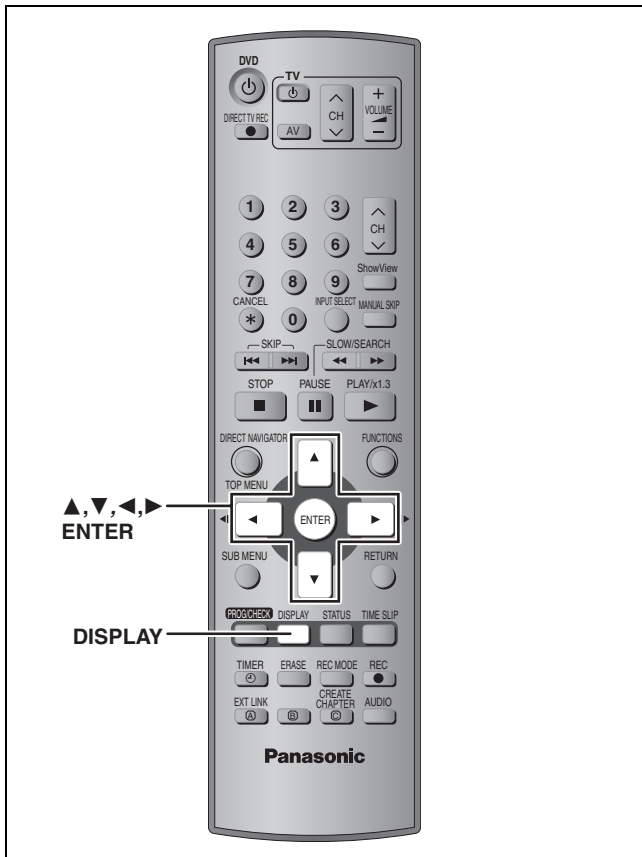

## Allgemeine Bedienungsverfahren

### 1 Drücken Sie [DISPLAY].

Disc	Tonspur	1	Digital 2/0 ch
Play	Untertitel	Aus	
Video	Audio-Kanal	L R	

Menü      Posten      Einstellung

- Je nach dem Zustand des Geräts (Wiedergabe, Stopp usw.) und dem Disc-Inhalt können bestimmte Posten nicht ausgewählt oder geändert werden.

### 2 Wählen Sie mit [▲, ▼] das Menü aus, und drücken Sie [▶].

### 3 Wählen Sie mit [▲, ▼] den gewünschten Posten aus, und drücken Sie [▶].

### 4 Wählen Sie mit [▲, ▼] die gewünschte Einstellung aus.

- Manche Posten können durch Drücken von [ENTER] geändert werden.

So schalten Sie das Bildschirmmenü ab  
Drücken Sie [DISPLAY].

## Disc-Menü — Einstellen des Disc-Inhalts

### Tonspur\*

RAM DVD-R

Die Audio Attribute-Information der Disc wird angezeigt.

DVD-A DVD-V

Zur Wahl des Tons und der Sprache (→ unten, Audio Attribute, Sprache).

### Untertitel\*

RAM DVD-R (Nur Discs mit Subtitel Ein/Aus-Information) DVD-A DVD-V

Zum Ein-/Ausschalten des Untertitels und zur Wahl der Sprache.

- Die Untertitel Ein/Aus-Information kann mit diesem Gerät nicht aufgenommen werden. RAM DVD-R

### Audio-Kanal RAM VCD

→ Seite 24, Umschalten des Tons

### Blickwinkel\* DVD-A DVD-V

### Standbild DVD-A

Zur Wahl der Wiedergabeart des Standbildes.

**Diashow:** Wiedergabe in der Originalreihenfolge der Disc.

**Seite:** Wahl der Standbildnummer und Wiedergabe.

- Zufalls-Wiedergabe: Wiedergabe in zufälliger Reihenfolge.
- Return: Rückkehr zum Ausgangs-Standbild der Disc.

### PBC (Wiedergabesteuerung → Seite 44) VCD

Zeigt an, ob die Menüwiedergabe (Wiedergabesteuerung) ein- oder ausgeschaltet ist.

\* Zum Ändern müssen eventuell Menüs der Disc verwendet werden (→ Seite 22).

- Die Anzeige ändert sich entsprechend des Disc-Inhalts. Änderungen können nur vorgenommen werden, wenn eine Aufnahme vorhanden ist.

### Audio Attribute

LPCM/PPCM/Digital/DTS/MPEG: Signaltyp  
k (kHz): Abtastfrequenz  
b (Bit): Anzahl der Bits  
ch (Kanal): Anzahl der Kanäle

### Sprache

ENG: Englisch      SVE: Schwedisch      CHI: Chinesisch  
FRA: Französisch      NOR: Norwegisch      KOR: Koreanisch  
DEU: Deutsch      DAN: Dänisch      MAL: Malaiisch  
ITA: Italienisch      POR: Portugiesisch      VIE: Vietnamesisch  
ESP: Spanisch      RUS: Russisch      THA: Thailändisch  
NLD: Niederländisch      JPN: Japanisch      \*: Sonstige

## Play-Menü — Ändern der Wiedergabereihenfolge

Diese Funktion arbeitet nur, wenn die Spielzeit angezeigt wird.

### Endlos-Play

- All VCD CD (außer MP3-Discs)
- Chapter RAM DVD-R DVD-V
- Gruppe DVD-A CD (nur MP3-Discs)
- PL (Playliste) RAM
- Titel RAM DVD-R DVD-V
- Spur DVD-A VCD CD

Zum Abschalten wählen Sie "Aus".

## Video-Menü — Ändern der Bildqualität

### Bildschärfe

Reduziert Rauschen und sonstige Bildbeeinträchtigungen.

### Progressive\* (→ Seite 44)

Für ein Progressiv-Ausgangssignal auf "Ein" schalten.  
Bei einem horizontal gespreizten Bild auf "Aus" schalten.

### Transfer-Mod.\* (Wenn "Progressive" auf "Ein" gesetzt ist.)

Zur Wahl der Umwandlungsmethode für den Progressiv-Ausgang je nach Wiedergabematerial (→ Seite 43, Film und Video)

Bei einem PAL-Ausgangssignal

- **Auto** Filme mit 25 Bildern pro Sekunde werden erkannt und entsprechend umgewandelt.
- **Video:** Die Einstellung wählen, wenn das Video bei der Einstellung Auto gestört ist.

Bei einem NTSC-Ausgangssignal

- **Auto1** Filme mit 24 Bildern pro Sekunde (normal): werden erkannt und entsprechend umgewandelt.
- **Auto2:** Geeignet für Filme mit 30 Bildern pro Sekunde zusätzlich zu Filmen mit 24 Bildern pro Sekunde.
- **Video:** Die Einstellung wählen, wenn das Video bei der Einstellung Auto1 und Auto2 gestört ist.

\* Nur wenn "Progressive" im SETUP-Menü auf "Ein" gesetzt ist (→ Seite 12).

## Audio-Menü — Ändern der Toneffektes

### V.S.S. RAM DVD-R DVD-V

(Nur bei Dolby Digital mit 2 oder mehr Kanälen)

Ermöglicht einen Surround-ähnlichen Effekt mit nur zwei Frontlautsprechern.

- Wenn es zu Verzerrungen kommt, schalten Sie V.S.S. aus.
- V.S.S. arbeitet bei Zweitton-Aufnahmen nicht.

### Dialog-Anhebung DVD-A DVD-V

(Dolby Digital, nur 3 Kanäle oder mehr, einschließlich Centerkanal)

Die Lautstärke des Centerkanals wird erhöht, um Dialoge besser hören zu können.

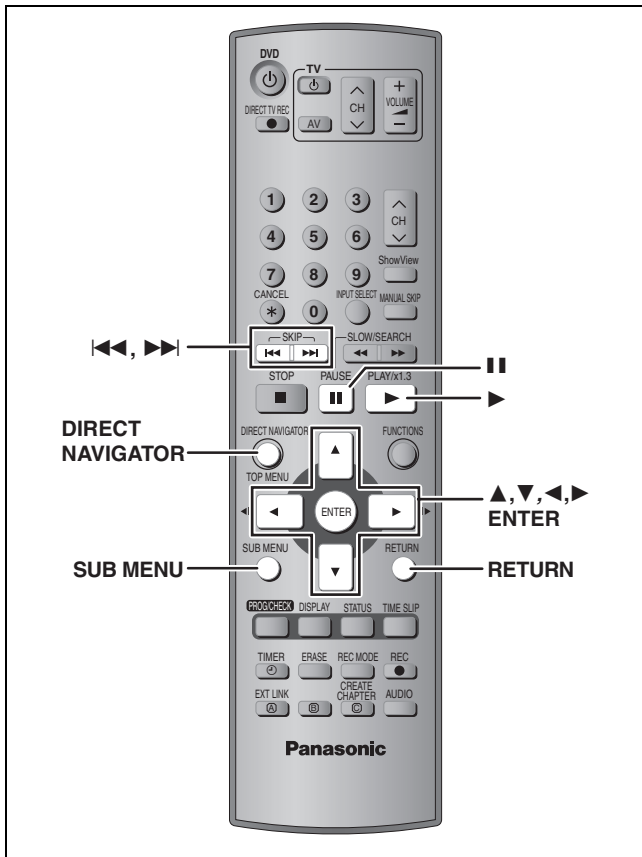

RAM DVD-R

**Titel/Kapitel**  
Die Programme werden als ein einziger Titel bestehend aus einem Kapitel aufzeichnet.

Ein Titel kann in mehrere Kapitel unterteilt werden. **RAM** (→ Seite 24, 29, Kapitel erstellen)

Die Reihenfolge der Kapitel kann geändert und eine Playliste erstellt werden. **RAM**

- Nach dem Finalisieren werden die Titel in etwa 5 Minuten lange Kapitel unterteilt (→ Seite 33). **DVD-R**

- Maximalanzahl von Titeln und Kapiteln auf einer Disc:
  - Titel: 99
  - Kapitel: ca. 1000 (Abhängig vom Disc-Inhalt)

**Hinweis**

- Gelöschte Titel oder Teile können nicht mehr zurückgerufen werden. Vergewissern Sie sich, dass Sie den Titel bzw. Teil nicht mehr benötigen.
- Während der Aufnahme kann nicht editiert werden.

## Editieren von Titeln/Kapiteln und Wiedergeben von Kapiteln

**Vorbereitung**

Schalten Sie den Löschschutz ab (Cartridge → Seite 14, Disc → Seite 33). **RAM**

- 1 Drücken Sie [DIRECT NAVIGATOR].
- 2 Wählen Sie mit [▲, ▼, ◀, ▶] den Titel aus.

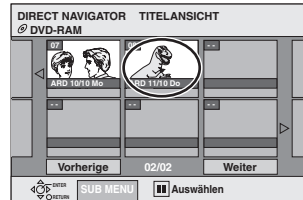

**So zeigen Sie andere Seiten an**

Wählen Sie mit [▲, ▼, ◀, ▶] die Option "Vorherige" oder "Weiter", und drücken Sie [ENTER].

- Sie können auch [◀◀, ▶▶] drücken, um andere Seiten anzuzeigen.

**Mehrfaches Editieren**

Wählen Sie mit [▲, ▼, ◀, ▶] und drücken Sie [■]. (wiederholt) Eine Markierung erscheint. Zum Abschalten drücken Sie die Taste [■] erneut.

- 3 Drücken Sie [SUB MENU] und dann [▲, ▼], um die gewünschte Funktion zu wählen, und drücken Sie [ENTER].

- Wenn Sie "Bearbeiten" wählen, drücken Sie [▲, ▼] zur Wahl der Funktion und dann [ENTER].

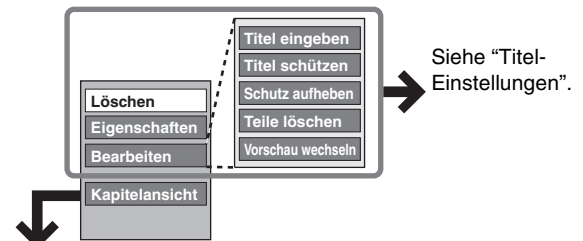

- Wenn Sie "Kapitelansicht" wählen

- 4 Drücken Sie [▲, ▼, ◀, ▶], um das Kapitel zu wählen. Zum Starten der Wiedergabe → Drücken Sie [ENTER]. Zum Editieren → Schritt 5.

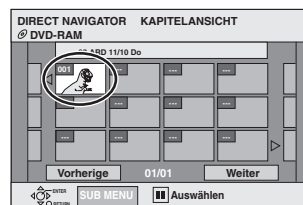

- 5 Drücken Sie [SUB MENU] und dann [▲, ▼], um die gewünschte Funktion zu wählen, und drücken Sie [ENTER].

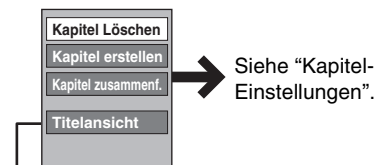

- Rückkehr zu Titelseite.

**So wird das Menü verlassen**

Drücken Sie [DIRECT NAVIGATOR].

**So kehren Sie zum vorhergehenden Bildschirm zurück**

Drücken Sie [RETURN].

## Titel-Einstellungen

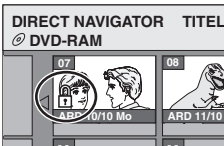
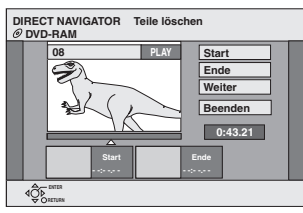
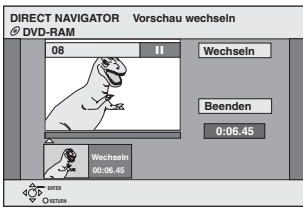
<b>Löschen*</b> RAM DVD-R	<p><b>Wählen Sie mit [◀, ▶] die Option “Löschen”, und drücken Sie [ENTER].</b></p> <ul style="list-style-type: none"> <li>•Die verfügbare Aufnahmezeit auf DVD-R nimmt nicht zu, wenn Sie Titel löschen.</li> </ul>
<b>Eigenschaften</b> RAM DVD-R	<p>Informationen (z.B. Uhrzeit und Datum) werden angezeigt.</p> 
<b>Titel eingeben</b> RAM DVD-R	<p>➔ Seite 34, Text eingeben</p>
<b>Titel schützen*</b> <b>Schutz aufheben*</b> RAM	<p>Durch Aktivieren der Sperre wird der Titel vor versehentlichem Löschen geschützt.</p> <p><b>Wählen Sie mit [◀, ▶] die Option “Ja” und drücken Sie [ENTER].</b></p> <p>Ein schreibgeschützter Titel wird durch ein Schlosssymbol gekennzeichnet.</p> 
<b>Teile löschen</b> RAM	<p>Nicht erwünschte Aufzeichnungsteile wie beispielsweise Werbung können entfernt werden.</p> <ol style="list-style-type: none"> <li><b>1 Drücken Sie [ENTER] am Anfangs- und am Endpunkt des Abschnitts, den Sie löschen wollen.</b></li> <li><b>2 Wählen Sie mit [▲, ▼] die Option “Beenden”, und drücken Sie [ENTER].</b>                      •Wählen Sie “Weiter” und drücken Sie [ENTER], wenn Sie einen anderen Teil löschen wollen.</li> <li><b>3 Wählen Sie mit [◀, ▶] die Option “Löschen”, und drücken Sie [ENTER].</b></li> </ol> 
<b>Vorschau wechseln</b> RAM DVD-R	<p>Das von der Titelsicht-Funktion angezeigte Miniaturbild kann gewählt werden.</p> <ol style="list-style-type: none"> <li><b>1 Drücken Sie [▶] (PLAY), um die Wiedergabe zu starten.</b></li> <li><b>2 Sobald das Bild erscheint, das als Miniaturbild angezeigt werden soll, drücken Sie [ENTER].</b></li> <li><b>3 Wählen Sie mit [▲, ▼] die Option “Beenden”, und drücken Sie [ENTER].</b></li> </ol> 

\* Es kann mehrfach editiert werden.

## Kapitel-Einstellungen

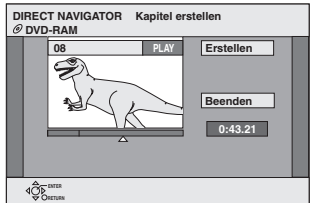
<b>Kapitel löschen*</b> RAM	<p><b>Wählen Sie mit [◀, ▶] die Option “Löschen”, und drücken Sie [ENTER].</b></p>
<b>Kapitel erstellen</b> RAM	<ol style="list-style-type: none"> <li><b>1 Drücken Sie [ENTER] am gewünschten Unterteilungspunkt.</b>                      •Wenn Sie an noch weiteren Punkten unterteilen wollen, wiederholen Sie den Vorgang.</li> <li><b>2 Wählen Sie mit [▲, ▼] die Option “Beenden”, und drücken Sie [ENTER].</b></li> </ol> 
<b>Kapitel zusammenf.</b> RAM	<p><b>Wählen Sie mit [◀, ▶] die Option “Zusammenfügen”, und drücken Sie [ENTER].</b></p> <ul style="list-style-type: none"> <li>•Das gewählte Kapitel wird mit dem nächsten kombiniert.</li> </ul>

\* Es kann mehrfach editiert werden.

**Zum schnelleren Editieren**

- Suchen Sie den gewünschten Punkt mit dem Suchlauf, der Time Slip- oder der Zeitlupen-Funktion. (➔Seite 23)
- Drücken Sie [◀◀, ▶▶], um zum Ende des Titels zu springen.

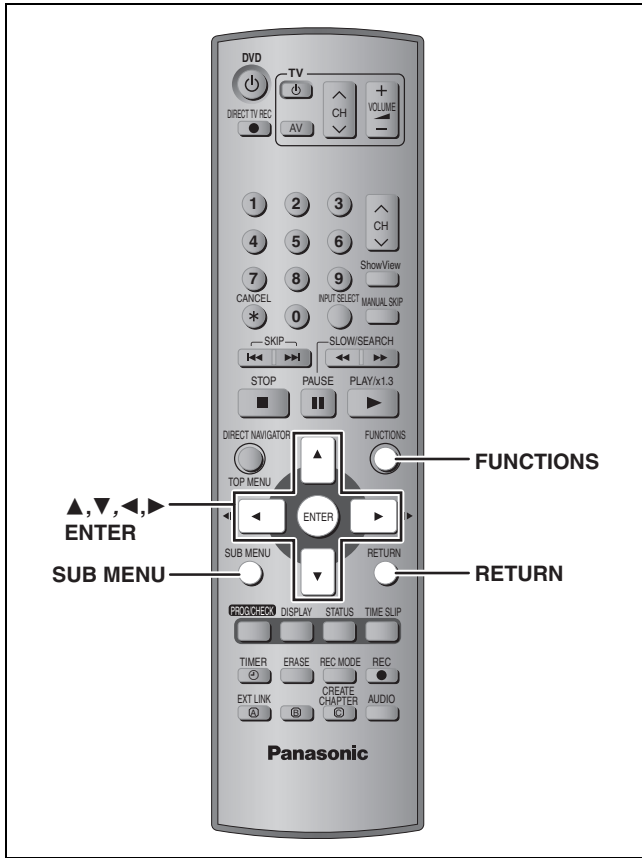

## RAM

Aus den Kapiteln (→ Seite 28) können Sie eine Playliste erstellen.

Titel		Titel		
Kapitel	Kapitel	Kapitel	Kapitel	Kapitel

↓

↓

↓

Playliste

Kapitel	Kapitel
---------	---------

- Das Editieren der Playliste hat keinen Einfluss auf die Aufnahmedaten.
- Da Playlisten nicht getrennt aufgezeichnet werden, erfordern sie nicht viel Kapazität.

- Maximalanzahl von Playlisten und Kapiteln auf einer Disc:
  - Playlisten: 99
  - Kapitel in den Playlisten: ca. 1000 (Abhängig vom Disc-Inhalt)

## Erstellen von Playlisten

### Vorbereitung

Schalten Sie den Löschschutz aus (Cartridge → Seite 14, Disc → Seite 33).

- 1 Im Stoppmodus  
Drücken Sie [FUNCTIONS].

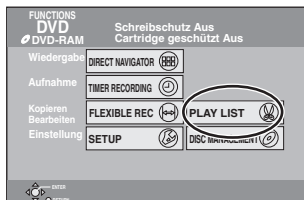

- 2 Wählen Sie mit [▲, ▼, ◀, ▶] die Option "PLAY LIST", und drücken Sie [ENTER].



- 3 Wählen Sie mit [▲, ▼, ◀, ▶] die Option "Erstellen", und drücken Sie [ENTER].

- 4 Wählen Sie mit [◀, ▶] den gewünschte Quellentitel aus, und drücken Sie [▼].

• Durch Drücken von [ENTER] können Sie alle Kapitel des Titels wählen. Fahren Sie anschließend mit Schritt 6 fort.

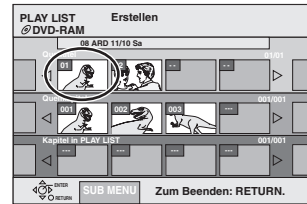

- 5 Wählen Sie mit [◀, ▶] das Kapitel, das der Playliste hinzugefügt werden soll, und drücken Sie dann [ENTER]. Zum Stornieren drücken Sie [▲].

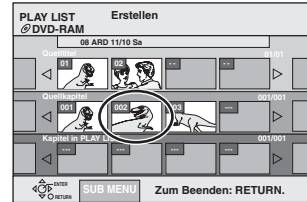

- Sie können auch ein neues Kapitel aus dem Quellentitel erzeugen. Drücken Sie [SUB MENU], um "Kapitel erstellen" zu wählen und drücken Sie dann [ENTER]. (→ Seite 29, Kapitel erstellen).

- 6 Wählen Sie mit [◀, ▶] die Einfügstelle des Kapitels, und drücken Sie [ENTER].

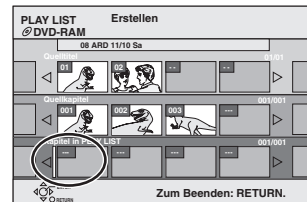

- Wiederholen Sie die Schritte 5 bis 6, um noch weitere Kapitel hinzuzufügen.
- Drücken Sie [▲], um andere Quellentitel zu wählen.

- 7 Drücken Sie [RETURN].

So wird das Menü verlassen

Drücken Sie wiederholt [RETURN].

So kehren Sie zum vorhergehenden Bildschirm zurück

Drücken Sie [RETURN].

## Editieren und Wiedergeben von Playlisten/Kapiteln

- 1 Im Stoppmodus  
Drücken Sie [FUNCTIONS].
- 2 Wählen Sie mit [▲, ▼, ◀, ▶] die Option "PLAY LIST", und drücken Sie [ENTER].
- 3 Drücken Sie [▲, ▼, ◀, ▶], um eine Playliste zu wählen.  
Zum Starten der Wiedergabe → Drücken Sie [ENTER].  
Zum Editieren → Schritt 4.



• Zum Anzeigen anderer Seiten/Mehrfaches Editieren (→ Seite 28)

- 4 Drücken Sie [SUB MENU] und dann [▲, ▼], um den Vorgang zu wählen, und drücken Sie anschließend [ENTER].  
• Wenn Sie "Bearbeiten" wählen, drücken Sie [▲, ▼] zur Wahl der Funktion und dann [ENTER].

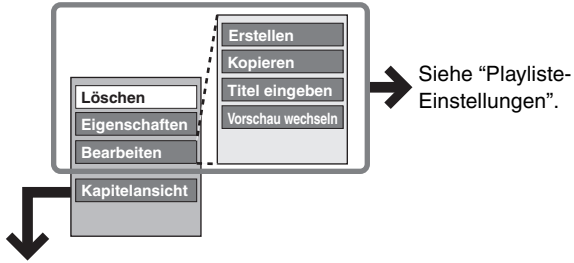

- Wenn Sie "Kapitelansicht" wählen
- 5 Drücken Sie [▲, ▼, ◀, ▶], um das Kapitel zu wählen.  
Zum Starten der Wiedergabe → Drücken Sie [ENTER].  
Zum Editieren → Schritt 6.



• Zum Anzeigen anderer Seiten/Mehrfaches Editieren (→ Seite 28)

- 6 Drücken Sie [SUB MENU] und dann [▲, ▼], um den Vorgang zu wählen, und drücken Sie anschließend [ENTER].

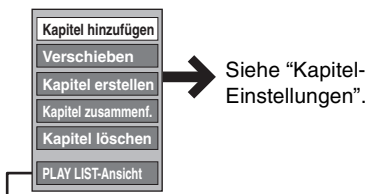

• Rückkehr zur PLAY LIST-Ansicht.

**So wird das Menü verlassen**  
Drücken Sie wiederholt [RETURN].  
**So kehren Sie zum vorhergehenden Bildschirm zurück**  
Drücken Sie [RETURN].

## Playliste-Einstellungen

Löschen*	Wählen Sie mit [◀, ▶] die Option "Löschen", und drücken Sie [ENTER].
Eigenschaften	Die Playlisteninformation (z.B. Uhrzeit und Datum) wird angezeigt. 
Erstellen	→ Seite 30, Erstellen von Playlisten
Kopieren*	Wählen Sie mit [◀, ▶] die Option "Kopieren", und drücken Sie [ENTER].
Titel eingeben	→ Seite 34, Text eingeben
Vorschau wechseln	→ Seite 29, Vorschau wechseln

\* Es kann mehrfach editiert werden.

## Kapitel-Einstellungen

Das Editieren der Playliste hat keinen Einfluss auf die Quellentitel und Quellenkapitel.

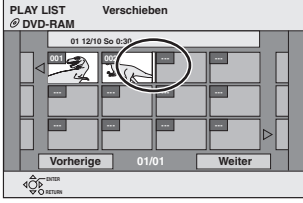
Kapitel hinzufügen	→ Seite 30, Erstellen von Playlisten, Schritt 4–6
Verschieben	Wählen Sie mit [▲, ▼, ◀, ▶] die Einfügstelle des Kapitels, und drücken Sie [ENTER]. 
Kapitel erstellen	→ Seite 29, Kapitel erstellen
Kapitel zusammenf.	→ Seite 29, Kapitel zusammenf.
Kapitel löschen*	→ Seite 29, Kapitel löschen

\* Es kann mehrfach editiert werden.

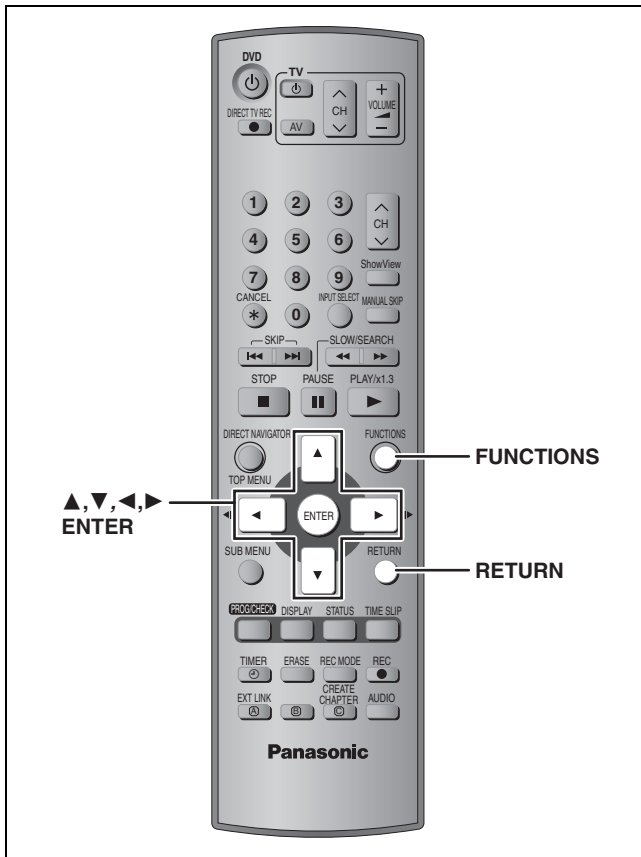

**RAM DVD-R**

**Vorbereitung**

Schalten Sie den Speicherschutz aus. **RAM**  
(Cartridge → Seite 14, Disc → rechts)

- 1 Im Stopmodus Drücken Sie [FUNCTIONS].**

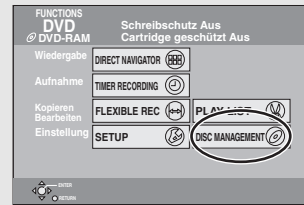

- 2 Wählen Sie mit [▲, ▼, ◀, ▶] die Option "DISC MANAGEMENT", und drücken Sie [ENTER].**



- 3 Wählen Sie mit [▲, ▼] den Vorgang aus, und drücken Sie [ENTER].**

**So wird das Menü verlassen**

Drücken Sie wiederholt [RETURN].

**So kehren Sie zum vorhergehenden Bildschirm zurück**

Drücken Sie [RETURN].

**Hinweis**

- Nach dem Finalisieren der Disc kann der Inhalt nicht zurückgerufen werden. Vergewissern Sie sich, dass Sie die Daten nicht mehr benötigen. Durch Formatieren wird der Inhalt der Disc gelöscht, selbst wenn Sie den Titel- oder Disc-Schutz aktiviert haben.
- Nach dem Finalisieren **DVD-R**
  - Die Disc kann nur noch wiedergegeben werden, Aufnahmen oder Editieren ist nicht mehr möglich.
  - Zwischen den Titeln entsteht eine Pause von mehreren Sekunden.
  - Die Titel werden in etwa 5 Minuten\* lange Kapitel unterteilt.
    - \* Die Zeit hängt wesentlich vom Zustand und Modus der Aufnahme ab.



## Disc Name

**RAM DVD-R**

➔ Seite 34, Text eingeben  
Der Discname erscheint im FUNCTIONS-Fenster.



## Schreibschutz

**RAM**

Durch Aktivieren des Löscheschutzes können Sie ein versehentliches Löschen verhindern.

**Drücken Sie [◀, ▶], um den Löscheschutz zu aktivieren, und drücken Sie [ENTER].**

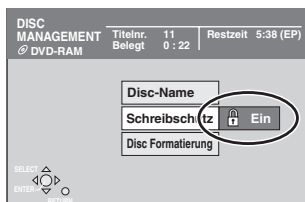

Das Schlosssymbol zeigt an, dass die Disc schreibgeschützt ist.

## Disc Formatierung

➔ Seite 43, Formatieren)

**RAM**

Einige DVD-RAMs sind noch nicht formatiert. Formatieren Sie sie, bevor Sie sie in diesem Gerät verwenden. Den Formatiervorgang können Sie auch dazu verwenden, den ganzen Disc-Inhalt zu löschen.

**1 Wählen Sie mit [◀, ▶] die Option "Ja", und drücken Sie [ENTER].**

**2 Wählen Sie mit [◀, ▶] die Option "Start", und drücken Sie [ENTER].**

Am Ende des Formatiervorgangs erscheint eine Meldung.

**3 Drücken Sie [ENTER].**

### So brechen Sie die Formatierung ab

Drücken Sie [RETURN].

- Sie können die Formatierung abbrechen, wenn sie länger als 2 Minuten dauert. In diesem Fall muss die Disc neu formatiert werden.

- **Ziehen Sie nicht das Netzkabel ab, während die Meldung "Formatieren Disc." auf dem Fernsehgerät angezeigt wird. Anderenfalls kann die Disc unbrauchbar werden.**

- Die Formatierung ist normalerweise nach wenigen Minuten beendet, kann aber u.U. bis zu 70 Minuten dauern.

- DVD-Rs oder CD-R/RWs können nicht formatiert werden.

## Auto-Play wählen

**DVD-R**

Sie können wählen, ob nach dem Finalisieren der Disc wieder das Hauptmenü angezeigt wird oder nicht. Führen Sie diesen Vorgang vor dem Finalisieren der Disc aus.

**Wählen Sie mit [▲, ▼] die Option "Top Menu" oder "Titel 1", und drücken Sie [ENTER].**

Top Menu: Zuerst erscheint das Hauptmenü.

Titel 1: Der Disc-Inhalt wird ohne das Hauptmenü angezeigt.

## Finalisieren

➔ Seite 43, Finalisieren)

**DVD-R**

Sie können DVD-Rs auf kompatiblen DVD-Playern abspielen, indem Sie sie auf diesem Gerät finalisieren. Durch das Finalisieren wird eine DVD-Video-Disc erzeugt, die dem DVD-Video-Standard entspricht.

**1 Wählen Sie mit [◀, ▶] die Option "Ja", und drücken Sie [ENTER].**

**2 Wählen Sie mit [◀, ▶] die Option "Start", und drücken Sie [ENTER].**

Am Ende des Finalisierens erscheint eine Meldung.

**3 Drücken Sie [ENTER].**

- **Ziehen Sie nicht das Netzkabel ab, während die Meldung "Finalisierung." auf dem Fernsehgerät angezeigt wird. Anderenfalls wird die Disc unbrauchbar.**

- Das Finalisieren dauert bis zu 15 Minuten.

- Eine mit einem Gerät eines anderen Herstellers bespielte DVD-R kann nicht finalisiert werden.

	Vor dem Finalisieren	Nach dem Finalisieren
Discanzeige am Gerät	DVD-R	DVD-V
Aufnehmen/Editieren/ Namenseingabe	✓	×
Wiedergabe auf anderem Player	×	✓

Je nach Aufnahmezustand können mit diesem Gerät finalisierte DVD-Rsmöglicherweise nicht mit anderen Playern wiedergegeben werden.

- Besuchen Sie die Panasonic-Homepage, um weitere Informationen über DVDs zu erhalten.

<http://www.panasonic-europe.com>

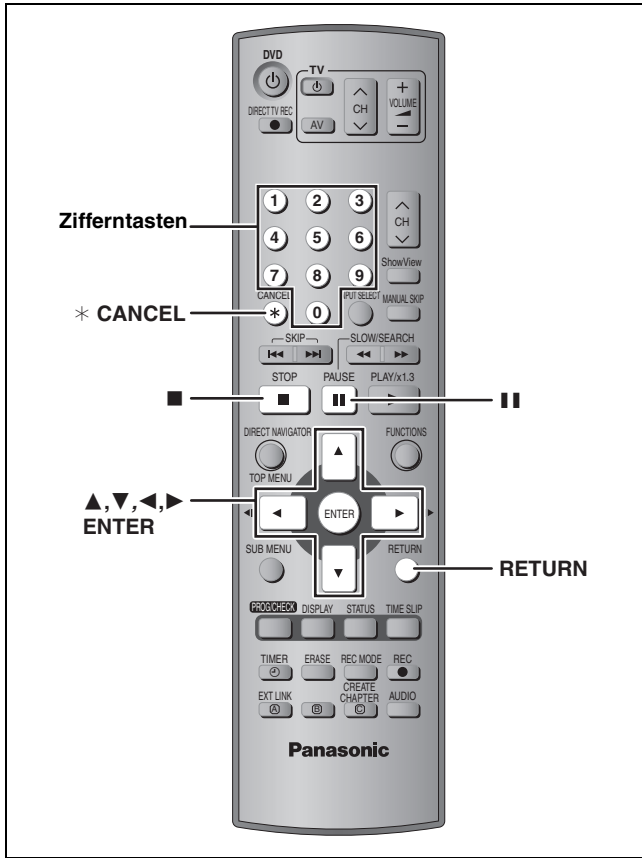

## RAM DVD-R

Den aufgezeichneten Titeln usw. können Namen zugeteilt werden.

Maximalanzahl der Zeichen:

RAM	Zeichen
Titel	64 (44*)
Playliste	64
Disc	64

\* Titelname für Timeraufnahmen

DVD-R	Zeichen
Titel	44
Disc	40

Je nach Bildschirm wird bei langen Namen möglicherweise ein Teil nicht angezeigt.

## 1 Anzeigen des Titel eingeben-Schirms.

	Seite
Titel	29
Titel (Timeraufnahme)	19, 20
Playliste	31
Disc	33

Namensfeld: zeigt den eingegebenen Text

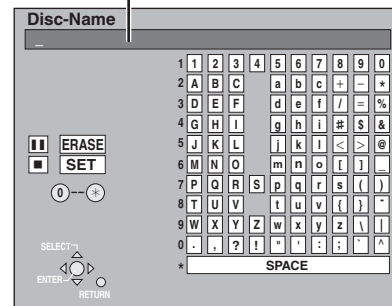

## 2 Wählen Sie mit [▲, ▼, ◀, ▶] das Zeichen und drücken Sie [ENTER].

Wiederholen Sie diesen Schritt, um weitere Zeichen einzugeben.

### •Löschen eines Zeichens

Wählen Sie mit [▲, ▼, ◀, ▶] das Zeichen im Namensfeld, und drücken Sie [■].

### •Zeicheneingabe mit Hilfe der Zifferntasten

z.B.: Eingabe des Buchstaben "R"

- ① Drücken Sie [7], um die 7. Reihe anzufahren.
- ② Drücken Sie [7] zweimal, um "R" hervorzuheben.
- ③ Drücken Sie [ENTER].

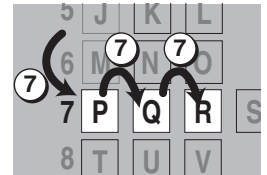

### •So geben Sie eine Leerstelle ein

Drücken Sie erst [\* CANCEL] und dann [ENTER].

## 3 Drücken Sie [■] (SET).

Der vorherige Bildschirm erscheint wieder.

### Zum Abbrechen

Drücken Sie [RETURN].

Der Text wird nicht gesichert.

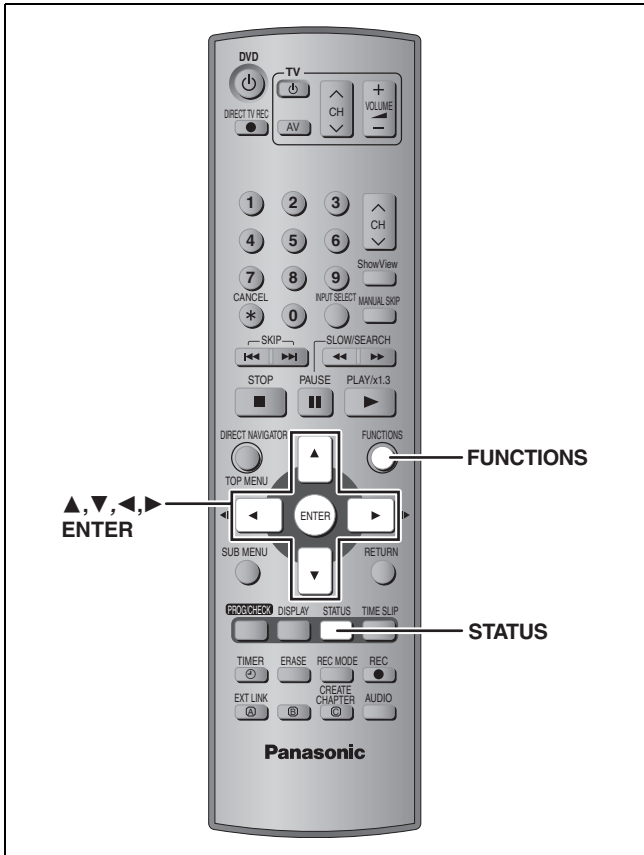

## Statusmeldungen

Beim Bedienen des Geräts zeigen die Statusmeldungen auf dem Fernsehschirm den momentanen Zustand des Geräts an.

### Drücken Sie [STATUS].

Die Anzeige ändert sich mit jedem Drücken der Taste.

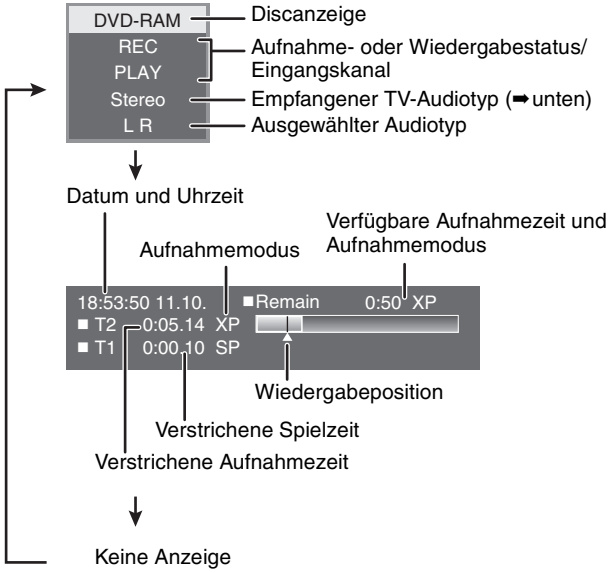

- **TV-Audiotyp**
- STEREO:** STEREO/NICAM-Stereosendung
- M 1/M 2:** Zweisprachensendung/NICAM-Zweitonsendung
- M 1:** NICAM-Monosendung

## FUNCTIONS-Fenster

Das FUNCTIONS-Fenster ermöglicht einen schnellen und bequemen Zugriff auf die Hauptfunktionen.

### 1 Im Stopmodus

#### Drücken Sie [FUNCTIONS].

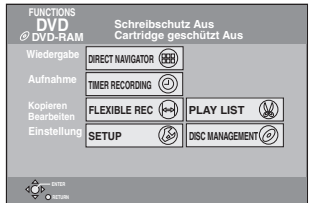

Die angezeigten Funktionen hängen vom Discstyp ab.

### 2 Wählen Sie mit [▲, ▼, ◀, ▶] einen Posten aus, und drücken Sie [ENTER].

So verlassen Sie das FUNCTIONS-Fenster  
Drücken Sie [FUNCTIONS].

## Allgemeine Bedienungsverfahren

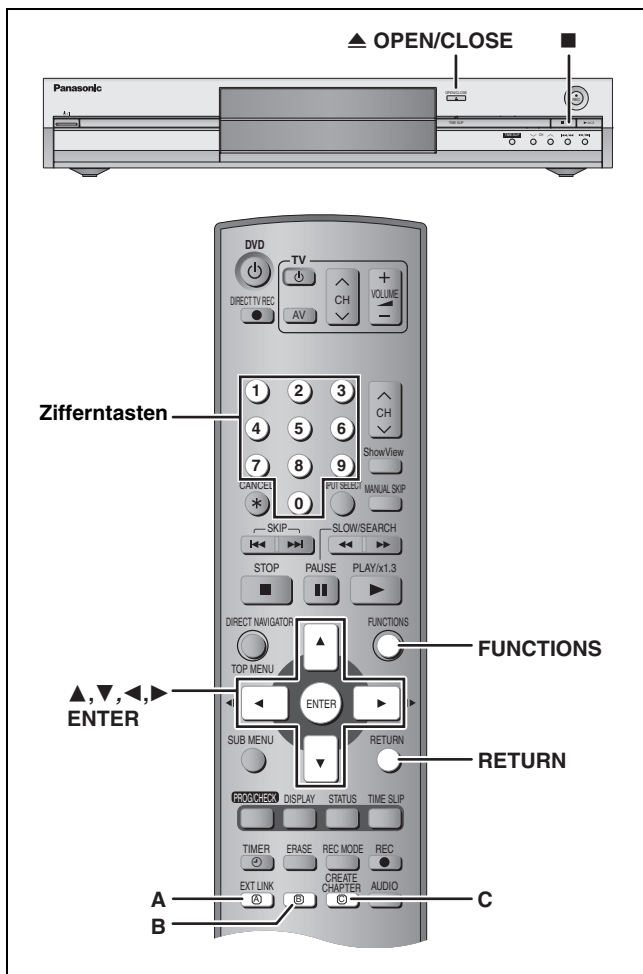

- 1 Im Stopmodus Drücken Sie [FUNCTIONS].
- 2 Wählen Sie mit [▲, ▼, ◀, ▶] die Option "SETUP", und drücken Sie [ENTER].

Register	Menüs	Optionen
SET JP	Fernbedienung	DVD 1
	Datum / Zeit	
Sendertabelle	Power Save	Aus
Sonstige	Sprachauswahl	Deutsch
Disc	Daten löschen	
Video	Standardeinstellungen	
Audio		
Display		
Anschluss		

- 3 Wählen Sie mit [▲, ▼] das Register aus, und drücken Sie [▶].
- 4 Wählen Sie mit [▲, ▼] das Menü aus, und drücken Sie [ENTER].
- 5 Wählen Sie mit [▲, ▼] die Option aus, und drücken Sie [ENTER].

So wird das Menü verlassen  
Drücken Sie wiederholt [RETURN].



So kehren Sie zum vorhergehenden Bildschirm zurück  
Drücken Sie [RETURN].

## Übersicht über die Einstellungen

Die Einstellungen bleiben erhalten, auch wenn Sie das Gerät auf Bereitschaft schalten.

Register	Menüs	Optionen (Die werksseitigen Voreinstellungen sind unterstrichen.)
Sendertabelle	Ändern (⇒ Seite 40)	
	Neu erstellen (⇒ Seite 41)	
	Sender-Übernahme (⇒ Seite 41)	
Sonstige	Fernbedienung (⇒ Seite 13)	• <u>DVD 1</u> • DVD 2 • DVD 3
	Datum / Zeit	
	Automatische Uhreinstellung (⇒ Seite 42) Manuelle Uhreinstellung (⇒ Seite 42)	
Power Save	<ul style="list-style-type: none"> <li>• Wenn "Power Save" auf "Ein" gesetzt ist, beachten Sie folgende Angaben:                             <ul style="list-style-type: none"> <li>- "Helligkeit des Anzeigefeldes" wird automatisch auf "Automatisch" eingestellt (⇒ Seite 38).</li> <li>- Im Timeraufnahme-Bereitschaftsmodus arbeitet diese Funktion nicht.</li> <li>- Wenn das Gerät ausgeschaltet ist, können Pay-TV-Programme nicht auf dem Fernsehgerät betrachtet werden, weil das Signal vom angeschlossenen Decoder nicht durchgeschleift wird. Um solche Programme zu betrachten, muss das Gerät eingeschaltet werden.</li> </ul> </li> </ul>	<ul style="list-style-type: none"> <li>• Ein: Der Stromverbrauch wird minimiert, wenn sich das Gerät im Bereitschaftsmodus befindet (⇒ Seite 43).</li> <li>• <u>Aus</u></li> </ul>
Sprachauswahl	Dient zur Wahl der Sprache für die Menüs und Bildschirmanzeigen.	• <u>English</u> • Deutsch • Français • Italiano • Español
Daten löschen	Alle Einstellungen einschließlich der Sicherungsstufe, des Sicherungspasswortes und der Uhrzeit werden auf die werksseitigen Voreinstellungen zurückgesetzt. Auch die Timeraufnahmeprogramme werden gelöscht.	• Ja • <u>Nein</u>
Standardeinstellungen	Alle Einstellungen außer den programmierten Kanälen, der Uhr-, Länder-, Sprachen-, Disc-Sprachen-, Sicherungsstufen-, Passwort- und Fernsteuercode-Einstellungen werden auf die werksseitigen Voreinstellungen zurückgesetzt.	• Ja • <u>Nein</u>

Register	Menüs	Optionen (Die werksseitigen Voreinstellungen sind unterstrichen.)	
Disc	<b>Sprachauswahl</b> Zur Wahl der Sprache für den Ton, die Untertitel und die Discmenüs. <b>DVD-V</b>	<ul style="list-style-type: none"> <li>• <u>Englisch</u> • Französisch • Deutsch • Italienisch • Spanisch</li> <li>• Original: Die Originalsprache der jeweiligen Disc wird gewählt.</li> <li>• Sonstige ****</li> </ul>	
	<b>Audio ( Dialoge )</b>	<ul style="list-style-type: none"> <li>• <u>Englisch</u> • Französisch • Deutsch • Italienisch • Spanisch</li> <li>• Original: Die Originalsprache der jeweiligen Disc wird gewählt.</li> <li>• Sonstige ****</li> </ul>	
	<b>Untertitel</b>	<ul style="list-style-type: none"> <li>• <u>Automatisch</u>: Falls die für "Audio ( Dialoge )" gewählte Sprache nicht verfügbar ist, erscheinen die Untertitel automatisch in dieser Sprache, vorausgesetzt, sie sind auf der Disc vorhanden.</li> <li>• Englisch • Französisch • Deutsch • Italienisch • Spanisch</li> <li>• Sonstige ****</li> </ul>	
	<b>Disc-Menüs</b>	<ul style="list-style-type: none"> <li>• <u>Englisch</u> • Französisch • Deutsch • Italienisch • Spanisch</li> <li>• Sonstige ****</li> </ul>	
	<b>Sicherungsstufe</b> Stellen Sie eine Sicherungsstufe ein, um die Wiedergabe von DVD-Video einzuschränken.  Folgen Sie den Anweisungen auf dem Bildschirm. Wenn der Passwortschirm erscheint, geben Sie ein 4-stelliges Passwort mit den Zifferntasten ein. • Vergessen Sie Ihr Passwort nicht.	<ul style="list-style-type: none"> <li>• <u>8 Erlaubt alle Titel</u>: Alle DVD-Video-Discs können abgespielt werden.</li> <li>• 1 bis 7: Verhindert die Wiedergabe von DVD-Video-Discs, auf denen entsprechende Kindersicherungsstufen aufgezeichnet sind.</li> <li>• 0 Sperrt alle Titel: Die Wiedergabe aller DVD-Video-Discs ist gesperrt.</li> </ul>	
	<b>Aufnahmezeit im EP-Modus</b> Wählen Sie die maximale Anzahl der Stunden für die Aufnahme im EP-Modus (⇒ Seite 17, Aufnahmemodi und ungefähre Aufnahmezeiten).	<ul style="list-style-type: none"> <li>• <u>EP (6Stunden)</u>: Auf eine leere 4,7-GB-Disc kann 6 Stunden lang aufgenommen werden.</li> <li>• EP (8Stunden): Auf eine leere 4,7-GB-Disc kann 8 Stunden lang aufgenommen werden.</li> </ul>	
	<b>DVD-Audio Video-Wiedergabe</b> Wählen Sie "Ein", um die auf bestimmten DVD-Audio-Discs enthaltene DVD-Video-Inhalte wiederzugeben.	<ul style="list-style-type: none"> <li>• <u>Ein</u>: Die Einstellung wird auf "Aus" zurückgesetzt, wenn Sie die Disc wechseln oder das Gerät ausschalten.</li> <li>• <u>Aus</u></li> </ul>	
	Video	<b>Aufnahmeschärfe</b> Dient zur Wahl der Bildschärfe bei der Aufnahme. Die Einstellung wird auf "Ein" fixiert, wenn Sie "TV System" auf "NTSC" einstellen (⇒ Seite 41).	<ul style="list-style-type: none"> <li>• <u>Ein</u>: Die Bilder werden klar und lebhaft. Verwenden Sie normalerweise diese Option.</li> <li>• <u>Aus</u>: Wählen Sie diese Option, wenn Sie verrauschte Bilder aufnehmen.</li> </ul>
		Diese Funktionen stehen nur beim DMR-E55 zur Verfügung. <b>Hybrid-VBR-Auflösung</b> (⇒ Seite 44, VBR)	<ul style="list-style-type: none"> <li>• <u>Erweitert</u>: Die Auflösung wird automatisch so eingestellt, dass die Aufnahme möglichst wenig Bildrauschen enthält. <b>FAM</b></li> <li>• <u>Normal</u>: Die Auflösung wird fest eingestellt, damit sich bei der Aufnahme die Auflösung der Bildquelle nicht verringert.</li> </ul>
		<b>Standbild-Modus</b> Dient zur Wahl des Typs des im Pausenzustand angezeigten Bilds (⇒ Seite 43, Vollbilder und Halbbilder).	<ul style="list-style-type: none"> <li>• <u>Automatisch</u></li> <li>• <u>Halbbild</u>: Wählen Sie diese Option, falls bei Wahl von "Automatisch" Zittern auftritt.</li> <li>• <u>Vollbild</u>: Wählen Sie diese Option, falls kleine Schriftzeichen oder feine Muster bei Wahl von "Automatisch" undeutlich sind.</li> </ul>
<b>AV-in NR</b> Reduziert beim Rauschen bei der Bandüberspielung.		<ul style="list-style-type: none"> <li>• <u>Ein</u>: Die Rauschreduktion wird für den Videoeingang aktiviert.</li> <li>• <u>Aus</u>: Die Rauschreduktion ist ausgeschaltet. Die Rauschreduzierung ist ausgeschaltet. Wählen Sie diese Einstellung, wenn Sie das Eingangssignal unverändert aufnehmen wollen.</li> </ul>	

Register	Menüs	Optionen (Die werksseitigen Voreinstellungen sind unterstrichen.)	
<b>Audio</b>	<b>Suchlauffon für ×1.3-Play</b> Bei einigen Discs ist der Ton unabhängig von dieser Einstellung zu hören.	<ul style="list-style-type: none"> <li>● <u>Ein</u>: Während der ersten Stufe des Suchlaufs in Vorwärtsrichtung ist der Ton zu hören.</li> <li>● <u>Aus</u>: Während des Suchlaufs ist der Ton nicht zu hören. Quick View (→ Seite 23) funktioniert nicht.</li> </ul>	
	<b>Dynamikbereich-Kompression</b> (nur Dolby Digital) Dient zur Änderung des Dynamikumfangs für Wiedergabe zu Nachtzeiten.	<ul style="list-style-type: none"> <li>● <u>Ein</u></li> <li>● <u>Aus</u></li> </ul>	
	<b>Sprachauswahl <b>DVD-R</b></b> Dient beim Aufnehmen auf DVD-R zur Wahl zwischen Haupt- und Zusatzton. Bei der Aufnahme einer externen Quelle auf DVD-R ist dies nicht möglich. In diesem Fall muss der Ton am anderen Gerät gewählt werden.	<ul style="list-style-type: none"> <li>● <u>M 1</u></li> <li>● <u>M 2</u></li> </ul>	
	<b>Digital Audio Ausgang</b> Ändern Sie die Einstellungen, wenn Sie ein Gerät an die DIGITAL AUDIO OUT-Buchse dieses Geräts angeschlossen haben (→ Seite 9). ● Drücken Sie [ENTER], um eine der folgenden Einstellungen zu wählen.		
	<b>PCM-Abwärtswandlung</b> Legt fest, wie der Ton mit einer Abtastfrequenz von 96 kHz oder 88,2 kHz ausgegeben wird. ● Wenn die Signale eine Abtastfrequenz von mehr als 96 kHz oder 88,2 kHz besitzen oder die Disc einen Kopierschutz besitzt, werden die Signale unabhängig von der obigen Einstellung auf 48 kHz oder 44,1 kHz umgewandelt.		<ul style="list-style-type: none"> <li>● <u>Ein</u>: Die Signale werden auf 48 kHz oder 44,1 kHz umgewandelt. (Wählen Sie diese Einstellung, wenn das angeschlossene Gerät keine Signale mit einer Abtastfrequenz von 96 kHz oder 88,2 kHz verarbeiten kann.)</li> <li>● <u>Aus</u>: Die Signale werden mit 96 kHz oder 88,2 kHz ausgegeben. (Wählen Sie diese Einstellung, wenn das angeschlossene Gerät Signale mit einer Abtastfrequenz von 96 kHz oder 88,2 kHz verarbeiten kann.)</li> </ul>
<b>Dolby Digital</b> 	Legt fest, wie das Signal ausgegeben wird: als "Bitstream" (das Signal wird vom angeschlossenen Gerät decodiert) oder 2-kanaliges "PCM" (Decodierung erfolgt in diesem Gerät).	<ul style="list-style-type: none"> <li>● <u>Bitstream</u>: Wenn ein Gerät mit Dolby Digital-Logo angeschlossen wird.</li> <li>● <u>PCM</u>: Wenn ein Gerät ohne Dolby Digital-Logo angeschlossen wird.</li> </ul>	
<b>DTS</b> 	<b>Hinweis</b> Wird die Einstellung nicht richtig vorgenommen, können Störgeräusche entstehen, die Hörschäden oder Beschädigungen der Lautsprecher verursachen können oder dazu führen können, dass die Digitalaufnahme nicht richtig ausgeführt wird.	<ul style="list-style-type: none"> <li>● <u>Bitstream</u>: Wenn ein Gerät mit DTS-Logo angeschlossen wird.</li> <li>● <u>PCM</u>: Wenn ein Gerät ohne DTS-Logo angeschlossen wird.</li> </ul>	
<b>MPEG</b>		<ul style="list-style-type: none"> <li>● <u>Bitstream</u>: Wenn ein Gerät mit eingebautem MPEG-Decoder angeschlossen wird.</li> <li>● <u>PCM</u>: Wenn ein Gerät ohne eingebauten MPEG-Decoder angeschlossen wird.</li> </ul>	
<b>Display</b>	<b>Bildschirm-Einblendungen</b> Zur Wahl, ob die Statusmeldungen automatisch erscheinen oder nicht.	<ul style="list-style-type: none"> <li>● <u>Automatisch</u></li> <li>● <u>Nein</u></li> </ul>	
	<b>Grauer Hintergrund</b> Wählen Sie "Aus", wenn das Gerät bei schwachem Empfang den grauen Hintergrund nicht anzeigen soll.	<ul style="list-style-type: none"> <li>● <u>Ein</u></li> <li>● <u>Aus</u></li> </ul>	
	<b>Helligkeit des Anzeigefeldes</b> Zum Ändern der Helligkeit des Geräte-Displays. Diese Einstellung wird auf "Automatisch" fixiert, wenn Sie "Power Save" auf "Ein" einstellen.	<ul style="list-style-type: none"> <li>● <u>Hell</u></li> <li>● <u>Gedimmt</u></li> <li>● <u>Automatisch</u>: Das Display verdunkelt sich während der Wiedergabe und hellt kurzzeitig wieder auf, wenn eine Taste gedrückt wird. Bei ausgeschaltetem Gerät erscheinen keine Anzeigen. Bei dieser Einstellung reduziert sich der Stromverbrauch im Bereitschaftsmodus.</li> </ul>	

Register	Menüs	Optionen (Die werkseitigen Voreinstellungen sind unterstrichen.)			
Anschluss	TV Bildschirmformat (⇒ Seite 12)	● 16:9	● <u>4:3</u>	● Letterbox	
	Progressive (⇒ Seite 12)	● Ein	● <u>Aus</u>		
	TV System (⇒ Seite 41)	● <u>PAL</u>	● <u>NTSC</u>		
	<b>AV1 Ausgang ( Scart )</b> Zur Wahl des Ausgangssignals der AV1-Buchse. "RGB ( ohne Component )" liefert ein RGB-Ausgangssignal. "Video ( mit Component )" oder "S-Video ( mit Component )" liefert ein Komponenten-Ausgangssignal.	● <u>Video ( mit Component )</u> ● <u>S-Video ( mit Component )</u> ● <u>RGB ( ohne Component )</u>			
<b>Einstellungen AV2</b> Nehmen Sie die Einstellung entsprechend des angeschlossenen Geräts vor. ● Drücken Sie [ENTER], um eine der folgenden Einstellungen zu wählen.					
	<b>AV2 Eingang</b> Wählen Sie "RGB (Kein NTSC)", wenn ein RGB-Videoausgangssignal von einem externen Gerät zugeleitet oder aufgenommen wird.	● <u>Video:</u> ● <u>S-Video</u> ● <u>RGB (Kein NTSC)</u>			
	<b>AV2 Buchse</b> Diese Einstellung wird auf "Ext" fixiert, wenn Sie "TV System" auf "NTSC" einstellen (⇒ Seite 41).	● <u>Decoder:</u> ● <u>Ext:</u>	Wenn ein Decoder angeschlossen ist. Wenn ein Videorecorder oder Satellitenreceiver angeschlossen ist.		
	<b>Ext Link</b> Die Einstellung ist verfügbar, wenn "TV System" auf "NTSC" eingestellt ist (⇒ Seite 41).	● <u>Ext Link 1:</u> ● <u>Ext Link 2:</u>	Wenn ein Digitalreceiver, der ein spezielles Aufnahme-Steuersignal ausgibt, über ein 21-poliges Scart-Kabel angeschlossen ist. Wenn ein externes Gerät mit Timerfunktion angeschlossen ist.		

Liste der Sprachencodes Geben Sie den Code mit den Zifferntasten ein.						
Abchasisch: 6566	Dänisch: 6865	Irish: 7165	Malagassi: 7771	Samoanisch: 8377	Telugu: 8469	
Afar: 6565	Deutsch: 6869	Italienisch: 7384	Malaiisch: 7783	Sanskrit: 8365	Thailändisch: 8472	
Afrikaans: 6570	Englisch: 6978	Japanisch: 7465	Malayalam: 7776	Schottisches Gälisch: 7168	Tibetisch: 6679	
Albanisch: 8381	Esperanto: 6979	Javanisch: 7487	Maltesisch: 7784	Serbisch: 8382	Tigrinya: 8473	
Amharisch: 6577	Estnisch: 6984	Jiddisch: 7473	Maori: 7773	Serbo-Kroatisch: 8372	Tongalesisch/ Tongaisch: 8479	
Arabisch: 6582	Faröisch: 7079	Kambodschanisch: 7577	Marathi: 7782	Shona: 8378	Tschechisch: 6783	
Armenisch: 7289	Fidschi/Fidschianisch: 7074	Kannada: 7578	Mazedonisch: 7775	Sindhi: 8368	Türkisch: 8482	
Aserbeidschanisch: 6590	Finnisch: 7073	Kasachisch: 7575	Moldauisch: 7779	Singhalesisch: 8373	Türkmenisch: 8475	
Assamesisch: 6583	Französisch: 7082	Kashmiri: 7583	Mongolisch: 7778	Slowakisch: 8375	Twi: 8487	
Aymara: 6588	Friesisch: 7089	Katalanisch: 6765	Nauru: 7865	Slowenisch: 8376	Ukrainisch: 8575	
Baschkir: 6665	Galizisch: 7176	Ketschua: 8185	Nepalesisch: 7869	Somalisch: 8379	Ungarisch: 7285	
Baskisch: 6985	Georgisch: 7565	Kirgisisch: 7589	Niederländisch: 7876	Spanisch: 6983	Urdu: 8582	
Belorussisch/ Weißrussisch: 6669	Griechisch: 6976	Koreanisch: 7579	Norwegisch: 7879	Suaheli: 8387	Uzbekisch: 8590	
Bengali; Bangla: 6678	Grönländisch: 7576	Korsisch: 6779	Orija: 7982	Schwedisch: 8386	Vietnamesisch: 8673	
Bhutani: 6890	Guarani: 7178	Kroatisch: 7282	Paschtu: 8083	Sundanesisch: 8385	Volapük: 8679	
Bihari: 6672	Gujarati: 7185	Kurdisch: 7585	Persisch: 7065	Tadschikisch: 8471	Walisisch: 6789	
Bretonisch: 6682	Hausa: 7265	Laotisch: 7679	Polnisch: 8076	Tagalog: 8476	Wolof: 8779	
Bulgarisch: 6671	Hebräisch: 7387	Lateinisch: 7665	Portugiesisch: 8084	Tamil: 8465	Xhosa: 8872	
Burmesisch: 7789	Hindi: 7273	Lettisch: 7686	Punjabi: 8065	Tatarisch: 8484	Yoruba: 8979	
Chinesisch: 9072	Indonesisch: 7378	Lingala: 7678	Rhäto-Romanisch: 8277		Zulu: 9085	
	Interlingua: 7365	Litauisch: 7684	Rumänisch: 8279			
			Russisch: 8285			

Siehe die Bedienungselemente auf Seite 36.

## Sendertabelle

- Im Stoppmodus Drücken Sie [FUNCTIONS].
- Wählen Sie mit [▲, ▼, ◀, ▶] die Option "SETUP", und drücken Sie [ENTER].
- Wählen Sie mit [▲, ▼] die Option "Sendertabelle", und drücken Sie [▶].

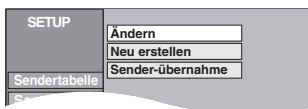

### Ändern

Sie können Kanäle hinzufügen oder löschen oder Programmpositionen ändern.

- Wählen Sie mit [▲, ▼] die Option "Ändern", und drücken Sie [ENTER].

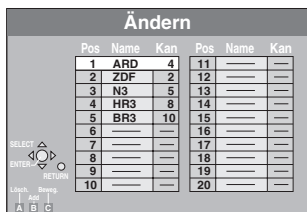

#### Zum Löschen einer Programmposition

Wählen Sie mit [▲, ▼, ◀, ▶] die Programmposition, und drücken Sie [A].

#### Zum Einfügen einer leeren Programmposition

Wählen Sie mit [▲, ▼, ◀, ▶] die Programmposition, und drücken Sie [B].

#### Zum Verschieben eines Fernsehenders zu einer anderen Programmposition

- Wählen Sie mit [▲, ▼, ◀, ▶] die Programmposition, und drücken Sie [C].
- Wählen Sie mit [▲, ▼, ◀, ▶] die neue Programmposition, die Sie dem Fernsehender zuweisen wollen, und drücken Sie [ENTER].

#### Hinweis

Wenn Sie einen Sender-Übernahme (→ Seite 10) ausgeführt haben, kann die Programmposition nur gelöscht werden.

## ■ Ändern der Einstellungen einzelner Programmpositionen

- Wählen Sie mit [▲, ▼, ◀, ▶] die Programmposition, und drücken Sie [ENTER].

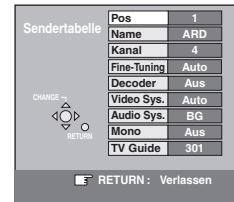

Wählen Sie mit [▲, ▼] einen Posten aus, und drücken Sie [▶].

<b>Pos</b>	<b>Zum Ändern der Programmposition eines Fernsehenders</b> Drücken Sie [▲, ▼] oder die Zifferntasten, um die gewünschte Programmposition zu wählen, und drücken Sie dann [ENTER].
<b>Name</b>	<b>Zum Eingeben oder Ändern des Namens eines Fernsehenders</b> Geben Sie mit [▲, ▼, ◀, ▶] den Sendernamen ein, und drücken Sie [ENTER]. Wenn eine Leerstelle in den Sendernamen eingefügt werden soll, wählen Sie die Leerstelle zwischen "Z" und "*".
<b>Kanal</b>	<b>Zum Eingeben eines neuen Fernsehenders oder zum Ändern der Kanalnummer eines bereits eingestellten Fernsehenders</b> Geben Sie mit [▲, ▼] oder den Zifferntasten die Kanalnummer des gewünschten Fernsehenders ein. Warten Sie einen Moment, bis auf den Fernsehender abgestimmt worden ist. Drücken Sie anschließend [ENTER].
<b>Fein-Tuning</b>	<b>Zur Feinabstimmung</b> Stellen Sie den Fernsehender mit [▲, ▼] optimal ein, und drücken Sie [ENTER]. ● Drücken Sie [▶], um auf "Auto" zurückzuschalten.
<b>Decoder</b>	<b>Zur Voreinstellung von Pay-TV-Sendern</b> Wählen Sie mit [▲, ▼] die Option "Ein", und drücken Sie [ENTER].
<b>Video Sys.</b>	<b>Zur Wahl des Videosystems</b> Wenn das Bild keine Farben besitzt, schalten Sie mit [▲, ▼] die auf "PAL" bzw. "SECAM" um und drücken Sie [ENTER]. Auto: Das Gerät erkennt selbstständig, ob es sich um ein PAL- und SECAM-Signal handelt. PAL: Zum Empfang von PAL-Signalen. SECAM: Zum Empfang von SECAM-Signalen.
<b>Audio Sys.</b>	<b>Zur Wahl des Ton-Empfangsart</b> Bei schlechter Tonqualität schalten Sie durch Drücken von [▲, ▼] auf "BG" oder "L" und drücken Sie dann [ENTER]. BG: PAL B.G.H/SECAM B.G L: SECAM L, L/PAL L
<b>Mono</b>	<b>Zum Wahl des Tonaufnahmemodus</b> Schalten Sie durch Drücken von [▲, ▼] auf "Ein", wenn der Stereo-Ton aufgrund ungünstiger Empfangsbedingungen verzerrt ist, oder wenn Sie bei einer Stereo-, Zweikanalton- oder NICAM-Sendung normalen (monauralen) Ton aufnehmen wollen, und drücken Sie dann [ENTER].
<b>TV Guide</b>	<b>Zur Eingabe der Videotext-Titelseite für einen Kanal.</b> Wenn Sie eine Titelseitennummer eingeben, kann das Gerät automatisch den Namen des Programms und des Senders aufnehmen. Geben Sie die Nummer mit [▲, ▼] oder den Zifferntasten und drücken Sie [ENTER]. Die korrekte Titelseite des Senders finden Sie im Videotext-TV-Guide.

Wenn Sie im Schritt 4 den externen Eingangskanal (AV1, AV2, AV3, AV4) wählen, stehen die folgenden beiden Optionen zur Auswahl.

- Video Sys. (Auto/PAL/SECAM)
- Wählen Sie eine für das angeschlossene Gerät geeignete Einstellung, damit die Aufnahme richtig ausgeführt wird.
- TV Guide (Auto/Aus)



**Neu erstellen, Sender-Übernahme**

Wenn Sender-Übernahme or Autom. Einstellung (→ Seite 10, 11) aus bestimmten Gründen nicht richtig ausgeführt wurde, können Sie wie folgt eine erneute automatische Kanalbelegung vornehmen.

**■ Neu erstellen**

**4 Wählen Sie mit [▲, ▼] die Option “Neu erstellen”, und drücken Sie [ENTER].**

Der Bestätigungsbildschirm erscheint.

**5 Wählen Sie mit [◀, ▶] die Option “Ja”, und drücken Sie [ENTER].**

Das Länderauswahlmenü erscheint.

**6 Wählen Sie mit [▲, ▼, ▶, ▶] das Land aus, und drücken Sie [ENTER].**

Der Autom. Einstellung-Vorgang beginnt.

**■ Sender-Übernahme**

**4 Wählen Sie mit [▲, ▼] die Option “Sender-Übernahme”, und drücken Sie [ENTER].**

Der Bestätigungsbildschirm erscheint.

**5 Wählen Sie mit [◀, ▶] die Option “Ja”, und drücken Sie [ENTER].**

Der Sender-Übernahme beginnt.

**So wird das Menü verlassen**

Drücken Sie wiederholt [RETURN].

**So kehren Sie zum vorhergehenden Bildschirm zurück**

Drücken Sie [RETURN].

**TV System**

Ändern Sie diese Einstellung, wenn Sie einen NTSC-Fernseher anschließen oder eine NTSC-Videosignal von einem anderen Gerät aufnehmen.

**1 Im Stoppmodus Drücken Sie [FUNCTIONS].**

**2 Wählen Sie mit [▲, ▼, ▶, ▶] die Option “SETUP”, und drücken Sie [ENTER].**

**3 Wählen Sie mit [▲, ▼] die Option “Anschluss”, und drücken Sie [▶].**

**4 Wählen Sie mit [▲, ▼] die Option “TV System”, und drücken Sie [ENTER].**

**5 Wählen Sie mit [▲, ▼] das Fernsehsystem, und drücken Sie [ENTER].**

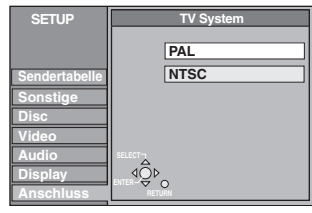

- **PAL** (werksseitige Voreinstellung)
  - Wählen Sie diese Option, wenn ein PAL- oder Mehrnormen-Fernsehgerät angeschlossen ist. In NTSC aufgenommene Programme werden im PAL60-Modus wiedergegeben.
  - Wählen Sie diese Option, um Fernsehprogramme und PAL-Eingangssignale von externen Geräten aufzunehmen.
- **NTSC**
  - Wählen Sie diese Option, wenn ein NTSC-Fernsehgerät angeschlossen ist. Fernsehprogramme können nicht richtig aufgenommen werden.
  - Wählen Sie diese Option, um NTSC-Eingangssignale von externen Geräten aufzunehmen.

Der Bestätigungsbildschirm erscheint.

**6 Wählen Sie mit [◀, ▶] die Option “Ja”, und drücken Sie [ENTER].**

**So wird das Menü verlassen**

Drücken Sie wiederholt [RETURN].

**So kehren Sie zum vorhergehenden Bildschirm zurück**

Drücken Sie [RETURN].

**■ Gleichzeitiges Ändern aller Einstellungen (PAL↔NTSC)**

Halten Sie im Stoppzustand [■] und [▲ OPEN/CLOSE] am Gerät mindestens 5 Sekunden lang gedrückt.

**Liste der Fernsehempfangskanäle**

Kanalanzeige	Fernsehsystem		
	Deutschland/Italien	Frankreich	Andere Länder
2 – 4	E2 – E10	2 – 4	E2 – E12
5 – 10		5 – 10, G – J (172,00 – 220,00 MHz) (INTER BANDE)	
11 – 12	E11 – E12 (Deutschland) H1 – H2 (Italien)	—	—
13 – 20	A – H (nur Italien)	—	
21 – 69	E21 – E69	E21 – E69	E21 – E69
74 – 78	S01 – S05	—	S1 – S5
80	S1	—	M1
81 – 89	S2 – S10	B – F (100,00 – 172,00 MHz) (INTER BANDE)	M2 – M10
90 – 99	S11 – S20	K – Q (220,00 – 300,00 MHz) (INTER BANDE)	U1 – U10
121 – 141	S21 – S41* (Hyperband)	S21 – S41 (299,25 – 467,25 MHz) (INTER BANDE)	S21 – S41 (Hyperband)

\* Nur für 8-MHz-Kanalraster

Siehe die Bedienungselemente auf Seite 36.

## Uhreinstellung

Normalerweise wird die Uhr durch die Funktion Sender-Übernahme oder Autom. Einstellung des Geräts automatisch richtig eingestellt (→ Seite 10, 11). Unter bestimmten Empfangsbedingungen kann das Gerät jedoch die Uhr nicht automatisch einstellen.

Führen Sie in diesem Fall die folgenden Bedienungsschritte aus, um die Uhr manuell einzustellen.

- Bei einem Stromausfall bleibt die Uhreinstellung noch etwa 60 Minuten gespeichert.

- 1** Im Stoppmodus  
Drücken Sie [FUNCTIONS].
- 2** Wählen Sie mit [▲, ▼, ◀, ▶] die Option "SETUP", und drücken Sie [ENTER].
- 3** Wählen Sie mit [▲, ▼] die Option "Sonstige", und drücken Sie [▶].
- 4** Wählen Sie mit [▲, ▼] die Option "Datum / Zeit", und drücken Sie [ENTER].

### Automatische Uhreinstellung

Wenn der Fernsehsender ein Uhrzeitsignal ausstrahlt und "Automatisch" im Uhreinstellmenü auf "Ein" gesetzt ist, überprüft das Gerät automatisch die Uhr und stellt sie gegebenenfalls mehrmals am Tag nach.

- 5** Wählen Sie mit [▲, ▼] für "Automatik" die Option "Ein", und drücken Sie [ENTER].

Die automatische Uhreinstellung beginnt.

Der folgende Bildschirm erscheint, wenn die Einstellung beendet ist.

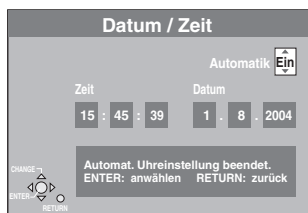

**So wird der Vorgang abgebrochen**  
Drücken Sie [RETURN].

### Manuelle Uhreinstellung

- 5** Wählen Sie mit [▲, ▼] für "Automatik" die Option "Aus", und drücken Sie [ENTER].

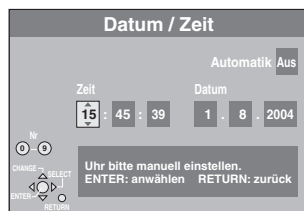

- 6** Fahren Sie mit [◀, ▶] den zu ändernden Posten an.

Die Posten ändern sich wie folgt:

Stunde ↔ Minute ↔ Sekunde ↔ Tag ↔ Monat ↔ Jahr

- 7** Ändern Sie die Einstellung mit [▲, ▼].

Sie können auch die Zifferntasten für die Einstellung verwenden.

- 8** Drücken Sie am Ende der Einstellungen [ENTER].

Die Uhr startet.

**So wird das Menü verlassen**

Drücken Sie wiederholt [RETURN].

**So kehren Sie zum vorhergehenden Bildschirm zurück**

Drücken Sie [RETURN].

## Kindersicherung

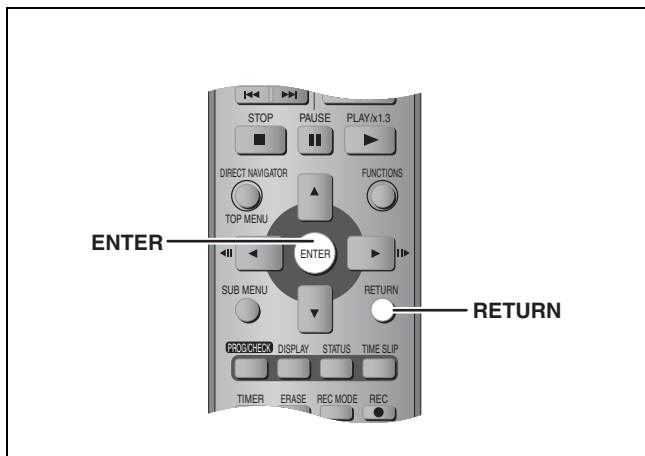

Die Kindersicherung deaktiviert alle Tasten am Gerät und an der Fernbedienung. Benutzen Sie diese Funktion, um zu verhindern, dass andere Personen das Gerät bedienen.

**Halten Sie [ENTER] und [RETURN] gleichzeitig gedrückt, bis "X HOLD" im Display des Geräts erscheint.**



Wird bei aktivierter Kindersicherung eine Taste gedrückt, erscheint "X HOLD" im Display des Geräts, und es ist keine Bedienung möglich.

**Deaktivieren der Kindersicherung**

Halten Sie [ENTER] und [RETURN] gleichzeitig gedrückt, bis "X HOLD" verschwindet.

**Aufnahmesystem:** DVD-Video-Aufnahmeformat (DVD-RAM), DVD-Videoformat (DVD-R)

**Bespielbare Discs**  
 DVD-RAM: 12 cm 4,7 GB, 12 cm 9,4 GB, 8 cm 2,8 GB  
 DVD-R: 12 cm 4,7 GB, 8 cm 1,4 GB (für General Ver. 2.0)  
 12 cm 4,7 GB (für General Ver. 2,0/4x-SPEED DVD-R Revision 1.0)

**Aufnahmezeit**  
 Maximal 8 Stunden (mit 4,7-GB-Disc)  
 XP: ca. 1 Stunde, SP: ca. 2 Stunden  
 LP: ca. 4 Stunde, EP: ca. 6 Stunden/8 Stunden

**Abspielbare Discs**  
 DVD-RAM: 12 cm 4,7 GB, 12 cm 9,4 GB, 8 cm 2,8 GB  
 DVD-R: 12 cm 4,7 GB, 8 cm 1,4 GB (für General Ver. 2.0)  
 12 cm 4,7 GB (für General Ver. 2,0/4x-SPEED DVD-R Revision 1.0)  
 DVD-Video, DVD-Audio, Video CD, CD-Audio (CD-DA)  
 CD-R/RW (MP3, CD-DA, Video-CD formatierte Discs)

**LASER-Spezifikation**

Laserprodukt der Klasse I (Abtaster)  
 Wellenlänge: 795 nm, 658 nm  
 Laserleistung: Keine gefährlichen Strahlung, Sicherheitsschutz

**Audio**

Aufnahmesystem: Dolby Digital 2ch  
 Audio in: AV1/AV2 (21-polig), AV3/AV4 (Stiftbuchse)  
 Eingangspiegel: Standard: 0,5 Vrms, Ganzer Bereich: 2,0 Vrms bei 1 kHz  
 Eingangsimpedanz: über 10 kΩ  
 Audio out: AV1/AV2 (21-polig), Audio Out (Stiftbuchse)  
 Ausgangspiegel: Standard: 0,5 Vrms, Ganzer Bereich: 2,0 Vrms bei 1 kHz  
 Ausgangsimpedanz: unter 1 kΩ  
 Digital audio out: Optobuchse (PCM, Dolby Digital, DTS, MPEG)

**Fernsehsystem**

Tunersystem	Kanalbereich
PAL-BGH	VHF: CH E2-E12, A-H2 (Italien) UHF: CH 21-69 CATV: CH S01-S05 (S1-S3), S1-S20 (M1-U10), S21-S41
SECAM-L, L'	VHF: CH 2-10 UHF: CH 21-69 CATV: CH B-Q (100,5-299,5 MHz), S21-S41 (299,25-467,25 MHz)

HF-Konverterausgang: Nicht vorhanden

**Video**

Video system: SECAM (nur Eingang)/PAL-Farbsignal, 625 Zeilen, 50 Halbbilder  
 NTSC-Farbsignal, 525 Zeilen, 60 Halbbilder  
 Aufnahmesystem: DMR-E55: MPEG2 (Hybrid VBR)  
 DMR-E53: MPEG2 (Normal-HVBR)  
 Video in (SECAM/PAL/NTSC):  
 AV1/AV2 (21-polig), AV3/AV4 (Stiftbuchse) 1 Vss, 75 Ω, Abschluss  
 S-Video in (SECAM/PAL/NTSC):  
 AV2 (21-polig), AV3/AV4 (S-Buchse) 1 Vss, 75 Ω, Abschluss  
 RGB in (PAL):  
 AV2 (21-polig) 0,7 Vss (PAL) 75 Ω, Abschluss  
 Video out (PAL/NTSC):  
 AV1/AV2 (21-polig), Video Out (Stiftbuchse) 1 Vss, 75 Ω, Abschluss  
 S-Video out (PAL/NTSC):  
 AV1 (21-polig), S-Video Out (S-Buchse) 1 Vss, 75 Ω, Abschluss  
 RGB out (PAL/NTSC):  
 AV1 (21-polig) 0,7 Vss (PAL) 75 Ω, Abschluss  
 Komponenten-Videoausgang (NTSC 480P/480I, PAL 576P/576I)  
 Y: 1,0 Vss 75 Ω, Abschluss  
 Pb: 0,7 Vss 75 Ω, Abschluss  
 Pr: 0,7 Vss 75 Ω, Abschluss

**Sonstiges**

Regionalcode # 2  
 Betriebstemperatur: 5-40 °C  
 Betriebsluftfeuchtigkeitsbereich: 10 % - 80 % RH (keine Kondensation)  
 Stromversorgung: 220-240 V Wechselspannung, 50 Hz  
 Leistungsaufnahme: 29 W  
 Abmessungen (B×T×H): ca. 430×274×79 mm  
 Gewicht: ca. 3,5 kg

**Leistungsaufnahme im Bereitschaftsmodus:**  
 ca. 3 W (im Stromsparmomodus)

**Hinweis**

Änderungen der technischen Daten jederzeit vorbehalten.  
 Die angegebenen Gewichts- und Abmessungsdaten sind ungefähre Werte.

## Glossar

**Bitstream**

Digitale Mehrkanal-Audiodaten (beispielsweise 5.1-Kanal) vor der Decodierung in die einzelnen Kanäle.

**CPRM (Content Protection for Recordable Media)**

CPRM ist ein Kopierschutzsystem von Rundfunkprogrammen, das nur ein einmaliges Aufnehmen freigibt. Geschützte Sendungen können nur aufgenommen werden, wenn Recorder und Disc CPRM-kompatibel sind.

**Heruntermischen**

Die auf einigen Discs aufgezeichneten Mehrkanal-Tonsignale werden neu abgemischt, so dass sich zwei Kanäle für den Stereoausgang ergeben. Dies ist beispielsweise dann vorteilhaft, wenn Sie den 5.1-Kanal-Ton einer DVD über die Lautsprecher Ihres Fernsehers wiedergeben wollen. Einige Discs unterbinden jedoch das Heruntermischen, so dass nur die beiden Frontkanäle zu hören sind.

**Dynamikumfang**

Hierunter versteht man den Unterschied zwischen dem niedrigsten Pegel, der sich gerade noch vom Grundrauschen des Geräts abhebt und dem höchsten Pegel, bei dem gerade noch keine Verzerrung einsetzt. Ein Dynamikkompressor reduziert den Unterschied zwischen den leisesten und höchsten Pegeln. Bei gering eingestellter Lautstärke gewährleistet die Dynamikkompression eine bessere Verständlichkeit der Dialoge.

**Film und Video**

DVD-Videos enthalten entweder Film- oder Videoaufnahmen. Dieses Gerät erkennt den Typ selbstständig und liefert ein geeignetes Signal am Progressive-Ausgang.

Bei PAL

Filme bestehen aus 25 Bildern pro Sekunde.

Videos bestehen aus 50 Halbbildern pro Sekunde (zwei Halbbilder bilden ein Vollbild).

Bei NTSC

Filme bestehen aus 24 oder 30 Bildern pro Sekunde, Kinofilme meist aus 24 Bildern pro Sekunde.

Videos bestehen aus 60 Halbbildern pro Sekunde (zwei Halbbilder bilden ein Vollbild).

**Finalisieren**

Erst wenn die Aufnahme finalisiert wurde, kann die CD-R, CD-RW or DVD-R usw. auf einem für diese Speichermedien ausgelegten Gerät wiedergegeben werden. Mit diesem Gerät können DVD-Rs finalisiert werden. Finalisierte Discs können nicht mehr bespielt oder editiert werden.

**Formatieren**

Durch das Formatieren werden Medien wie eine beschreibbare DVD-RAM für den Aufnahmebetrieb vorbereitet.

Mit diesem Gerät können Sie eine DVD-RAM formatieren. Beim Formatieren werden alle Aufzeichnungen auf der Disc unwiderruflich gelöscht.

**Vollbilder und Halbbilder**

Das Bild auf dem Fernsehschirm besteht aus aufeinander folgenden so genannten Vollbildern. Jedes Vollbild setzt sich aus zwei Halbbildern zusammen.

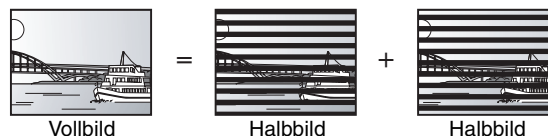

- Wird ein Vollbild als Standbild betrachtet, kann es aufgrund der beiden zeitlich etwas versetzten Halbbilder Bewegungsunschärfen aufweisen, es besitzt jedoch eine hohe Auflösung.
- Ein Halbbild besitzt solche Bewegungsunschärfen nicht, es enthält aber weniger Bildinformationen.

**MP3 (MPEG Audio Layer 3)**

Ein Audio-Kompressionsverfahren, das die Audiodaten auf etwa ein Zehntel reduziert, ohne dass sich die Tonqualität wesentlich verringert. Mit diesem Gerät können Sie MP3-Dateien, die Sie auf CD-R- und CD-RW-Discs aufgenommen haben, wiedergeben.

**Pan&Scan/Letterbox**

DVD-Videos sind normalerweise für die Wiedergabe auf einem Breitbild-Fernseher (Seitenverhältnis 16:9) konzipiert; das Bild passt nicht auf den Schirm eines herkömmlichen Fernsehers (Seitenverhältnis 4.3). Abhilfe schaffen hier die Modi "Pan & Scan" und "Letterbox".

**Pan & Scan:** Die Seiten werden abgeschnitten, so dass das Bild den Bildschirm ausfüllt.



**Letterbox:** Schwarze Balken erscheinen am oberen und unteren Bildrand, so dass das Bild selbst mit einem Seitenverhältnis von 16:9 erscheint.

**Wiedergabesteuerung (PBC)**

Bei einer Video-CD, die über Wiedergabesteuerung verfügt, können Sie Szenen und Informationen mit Menüs auswählen. (Dieses Gerät ist mit Version 2.0 und 1.1 kompatibel.)

**Q Link**

Q Link kann nur dann verwendet werden, wenn das Gerät über ein voll verdrahtetes 21-poliges Scart-Kabel an ein Fernsehgerät angeschlossen ist, das mit Q Link oder einer ähnlichen Funktion ausgestattet ist.

Q Link bietet die folgenden Funktionen:

**•Download vom Fernsehgerät\***

Wenn Sie dieses Gerät an ein Fernsehgerät anschließen, werden die Senderlisten automatisch vom Fernsehgerät heruntergeladen und die Programmpositionen dieses Gerät mit denselben Sendern belegt wie im Fernsehgerät.

**•TV-Direktaufnahme**

Durch einfaches Drücken von [● DIRECT TV REC] können Sie das momentan auf dem Fernsehgerät laufende Programm sofort aufnehmen.

**•TV/DVD-Einschaltautomatik\***

Selbst wenn das Fernsehgerät und dieses Gerät ausgeschaltet sind (Bereitschaftsmodus), wird durch Drücken von [▶] (PLAY), [DIRECT NAVIGATOR, TOP MENU], [ShowView] oder [PROG/CHECK] automatisch sowohl das Fernsehgerät als auch das Gerät eingeschaltet. Ist das Fernsehgerät ausgeschaltet (Bereitschaftsmodus) und dieses Gerät eingeschaltet, wird das Fernsehgerät bei Drücken von [FUNCTIONS] oder [▶] (PLAY) oder Einlegen einer Disc (außer DVD-RAM und DVD-R) automatisch eingeschaltet.

**•DVD-Abschaltautomatik\***

Wenn Sie das Fernsehgerät ausschalten, wird dieses Gerät ebenfalls ausgeschaltet. Im Stoppmodus arbeitet diese Funktion jedoch. Beim Ausführen folgender Operationen arbeitet die Funktion nicht: Sender-Übernahme, Autom. Einstellung, Automatische Uhreinstellung und Manuelle Abstimmung. Darüber hinaus arbeitet sie auch nicht, wenn eine Audio-CD eingelegt ist.

**VPS (Video Programme System)/PDC (Programme Delivery Control)**

Die praktischen Funktionen VPS und PDC sorgen dafür, dass die am Timer programmierte Fernsehsendung auch bei einer Sendezeitverzögerung oder Verlängerung vollständig aufgezeichnet wird. Wenn eine Sendung z.B. durch eine Sondermeldung unterbrochen wird, wird die Aufnahme ebenfalls automatisch unterbrochen und nach der Durchsage fortgesetzt.

Je nach den von den Fernsehsendern ausgestrahlten Signalen funktioniert das VPS/PDC-System u.U. nicht richtig, selbst wenn "VPS/PDC" auf "Ein" eingestellt worden ist.

Bitte wenden Sie sich bezüglich weiterer Einzelheiten an die Sendeanstalten in Ihrem Gebiet.

**•Verwenden Sie für VPS/PDC-Aufnahmen von Fernsehprogrammen die korrekte Zeit (VPS/PDC-Zeit).**

Stellen Sie "VPS/PDC" auf "Aus" ein, wenn die Aufnahmezeit nicht die korrekte Zeit (VPS/PDC-Zeit) ist.

Wenn die Zeit (VPS/PDC-Zeit) auch nur um eine Minute abweicht, wird keine VPS/PDC-Aufnahme durchgeführt. Die korrekte Zeit (VPS/PDC-Zeit) finden Sie im Videotext, in Zeitungen, Zeitschriften usw.

• Falls die tatsächlichen Zeiten von Timeraufnahmen (sowohl bei VPS/PDC-Steuerung als auch ohne) sich überschneiden, erhält die zuerst gestartete Aufnahme immer den Vorrang, und die Aufnahme des nachfolgenden Programms beginnt erst, nachdem die erste Timeraufnahme beendet ist.

• Wenn das VPS/PDC-Signal wegen eines schwachen Sendesignals nicht richtig empfangen werden kann, oder wenn ein Fernsehsender kein reguläres VPS/PDC-Signal überträgt, wird die VPS/PDC-Timeraufnahme im normalen Modus (ohne VPS/PDC) durchgeführt.

In diesem Fall wird der Programminhalt nicht zu der bestimmten Zeit, sondern am übernächsten Tag um 4:00 Uhr morgens annulliert, selbst wenn die Timeraufnahme durchgeführt wird.

• Die in den Zeitungen oder Programmzeitschriften aufgelisteten planmäßigen Startzeiten der Programme können zu einem späteren Zeitpunkt geändert worden sein. Stellen Sie "VPS/PDC" auf "Aus" ein, wenn Sie eine Timeraufnahme programmieren, deren Startzeit nachträglich geändert worden ist. Besondere Aufmerksamkeit muss in dieser Hinsicht der ShowView-Programmierung geschenkt werden, da "VPS/PDC" in einigen Ländern automatisch auf "Ein" eingestellt wird (→ unten).

• Falls ein in einer Zeitung oder Zeitschrift angegebenes Programm zwei ShowView-Nummern hat, verwenden Sie die ShowView-Nummer für VPS/PDC, wenn Sie die VPS/PDC-Aufnahme mit der ShowView-Programmierung durchführen wollen.

• Die Standardeinstellungen für "VPS/PDC" hängen von jeweiligen Land ab. Siehe hierzu die folgende Tabelle.

	Bei SHOWVIEW-Programmierung	Wenn sich die SHOWVIEW-Programm-Startzeit ändert	Manuelle Programmierung
Belgien, Niederlande, Schweden, Dänemark, Finnland, Norwegen, Frankreich	Ein	Aus	Aus
Deutschland, Schweiz, Österreich	Ein	Ein	Ein
Italien, Spanien, Portugal, Griechenland und andere Länder	Aus	Aus	Aus

• Falls der Sender keine VPS/PDC-Signale überträgt, erscheint im Menü für Timerprogrammierung "—" unter "VPS/PDC".

• In einigen Fällen wird der Anfang einer Aufnahme nicht korrekt aufgezeichnet.

**Progressive/Interlace**

Das PAL-Video-Signal besteht aus 576 (oder 625) Zeilen, die im Interlacemodus (I) verschachtelt sind. Im Progressive Scan-Modus 576P (oder 625P) ist die Zeilenanzahl doppelt so hoch. Bei NTSC spricht man von 480I (oder 525I) bzw. 480P (or 525P). Über den Progressiv-Ausgang können Sie Videos einer DVD-Video-Disc mit hoher Auflösung wiedergeben.

Voraussetzung ist, dass Ihr Fernseher Progressiv Video-tauglich ist.

**Löschschutz**

Durch Aktivieren des Lösch- oder Schreibschutzes können Sie ein versehentliches Löschen verhindern.

**Abtastfrequenz**

Beim Abtasten wird das (analoge) Tonsignal in festen Zeitintervallen gemessen, so dass man diskrete Werte erhält (Digitalwandlung). Die Abtastfrequenz ist die Anzahl der Abtastwerte (Samples) pro Sekunde. Je höher die Abtastfrequenz, um so besser wird der Originalton reproduziert.

**VBR (Variable Bitrate)**

Bei diesem Videoaufnahmeverfahren wird die Bitrate entsprechend dem Videosignal variiert.

**•Bildschirmanzeigen\***

Wenn Sie ein Fernsehprogramm ansehen, erscheinen die folgenden Meldungen auf dem Fernsehschirm, um Sie über den Zustand des Geräts zu informieren:

Meldung	Anzeigebedingung:
Timer Aufnahme hat begonnen	Eine Timeraufnahme hat soeben begonnen.
Timer-Aufnahme-Modus einstellen	Das Gerät befindet sich 10 Minuten vor der programmierten Aufnahme-Startzeit noch nicht im Timeraufnahme-Bereitschaftsmodus (die Meldung erscheint während dieser 10 Minuten in 1-Minuten-Abständen).
DVD ist im Timer-Aufnahme-Modus	[● REC] oder [ShowView] wurde gedrückt, während sich das Gerät im Timeraufnahmemodus befindet.

Je nach dem Typ des verwendeten Fernsehgeräts werden die obigen Meldungen u.U. nicht korrekt angezeigt.

\* Diese Operationen sind nur dann verfügbar, wenn das Gerät an ein Fernsehgerät mit der Q Link-Funktion angeschlossen ist.

**Hinweis**

Wird "Power Save" auf "Ein" eingestellt, arbeitet die TV-Direktaufnahme bei ausgeschaltetem Gerät (Bereitschaftsmodus) nicht.

Anlage		Seite
Welche Geräte werden für Mehrkanal-Surroundton benötigt?	<ul style="list-style-type: none"> <li>●DVD-Video: DVD-Video-Mehrkanal-Surroundton kann wiedergegeben werden, wenn ein mit Dolby Digital-, DTS- oder MPEG-Decoder ausgestatteter Verstärker digital angeschlossen wird.</li> <li>●DVD-Audio: Dieses Gerät gibt DVD-Audio im 2-Kanal-Modus wieder. Mehrkanal-Surroundton kann nicht wiedergegeben werden.</li> </ul>	9 —
Können Kopfhörer und Lautsprecher direkt an dieses Gerät angeschlossen werden?	<ul style="list-style-type: none"> <li>●Nein, das ist nicht möglich. Schließen Sie sie über einen Verstärker usw. an.</li> </ul>	9
Der Fernseher besitzt eine Scart-Buchse und Komponenten-Videoeingangsbuchsen. Welche Buchsen soll ich verwenden?	<ul style="list-style-type: none"> <li>●Bei einem herkömmlichen Röhrenfernseher empfehlen wir, den Scart-Anschluss zu verwenden. Mit einem RGB-kompatiblen Fernseher erhalten Sie ein hochqualitatives RGB-Videobild. Wenn Sie einen LCD-/Plasma-Fernseher oder LCD-Projektor verwenden wollen, schließen Sie ihn an die Komponenten-Videoeingangsbuchsen an, um ein hochqualitatives Progressiv-Videobild zu erhalten. Bei allen Röhrenfernsehern, selbst bei Progressiv-Scan-tauglichen, raten wir davon ab, den Progressiv-Ausgang zu verwenden, da es zu Flimmern kommen kann.</li> </ul>	7, 8
Eignet sich mein Fernseher für einen Progressiv-Anschluss?	<ul style="list-style-type: none"> <li>●Alle Panasonic-Fernseher mit 576P (625P)/480P (525P)-Eingang sind kompatibel. Bei anderen Fernsehern fragen Sie bitte beim Hersteller nach.</li> </ul>	—

Disc		
Können in anderen Ländern gekaufte DVD-Video-, DVD-Audio- und Video-CDs abgespielt werden?	<ul style="list-style-type: none"> <li>●Eine DVD-Video-Disc kann nur dann abgespielt werden, wenn der Regionalcode "2" oder "All" enthält.</li> </ul>	Einband
Kann eine DVD-Video-Disc ohne Regionalcode abgespielt werden?	<ul style="list-style-type: none"> <li>●Der Regionalcode einer DVD-Video-Disc gibt den Standard der Disc an. Discs ohne Regionalcode können nicht abgespielt werden.</li> </ul>	—
Ist das Gerät DVD-R- und DVD-RW-kompatibel?	<ul style="list-style-type: none"> <li>●DVD-Rs können mit diesem Gerät aufgenommen und wiedergegeben werden. Nach dem Finalisieren einer DVD-R kann jedoch nicht mehr aufgenommen werden.</li> <li>●Auch 1×–4× DVD-Rs können mit diesem Gerät aufgenommen und wiedergegeben werden.</li> <li>●DVD-RWs können weder aufgenommen noch wiedergegeben werden.</li> </ul>	— — —
Ist das Gerät CD-R- und CD-RW-kompatibel?	<ul style="list-style-type: none"> <li>●CD-Rs und CD-RWs können mit diesem Gerät wiedergegeben werden, wenn sie ein kompatibles Format verwenden.</li> <li>●Eine CD-R oder CD-RW kann jedoch nicht mit diesem Gerät beschrieben werden.</li> </ul>	14, 25 —

Aufnahme		
Kann ich eine gekaufte Videocassette oder DVD kopieren?	<ul style="list-style-type: none"> <li>●Nein, dies ist normalerweise nicht möglich, da gekaufte Videocassetten und DVDs einen Kopierschutz besitzen.</li> </ul>	—
Kann eine mit diesem Gerät bespielte DVD-R auf einem anderen Gerät wiedergegeben werden?	<ul style="list-style-type: none"> <li>●Nach dem Finalisieren kann die Disc auf einem DVD-R-kompatiblen Player wiedergegeben werden. Je nach dem Zustand der Aufnahme ist jedoch manchmal auch keine Wiedergabe möglich.</li> </ul>	33
Wie oft kann eine DVD-RAM-Disc beschrieben werden?	<ul style="list-style-type: none"> <li>●Im Allgemeinen etwa 100.000 Mal. Die genaue Zahl hängt davon ab, wie die Disc verwendet wurde.</li> </ul>	—
Kann ich mit diesem Gerät Digitalton aufnehmen?	<ul style="list-style-type: none"> <li>●Nein, digitale Tonsignale können nicht aufgenommen werden. Das Gerät besitzt nur digitale Audio-Ausgangsbuchsen.</li> </ul>	—
Kann Digitalton von diesem Gerät mit einem anderen Gerät aufgenommen werden?	<ul style="list-style-type: none"> <li>●Ja, wenn es sich um ein PCM-Signal handelt. Im Falle einer DVD ändern Sie die "Digital Audio Ausgang"-Einstellungen im SETUP-Menü wie folgt. –PCM-Abwärtswandlung: Ein –Dolby Digital/DTS/MPEG: PCM Ein Aufnehmen ist jedoch nur möglich, wenn die Disc ein digitales Überspielen erlaubt und das Aufnahmegerät mit der Abtastfrequenz 48 kHz kompatibel ist.</li> <li>●MP3-Signale können nicht aufgenommen werden.</li> </ul>	38 —
Kann ich während der Aufnahme auf ein Zweitprogramm umschalten?	<ul style="list-style-type: none"> <li>●Bei einer DVD-RAM ist dies möglich. Drücken Sie einfach [AUDIO].</li> <li>●Bei einer DVD-R ist dies nicht möglich. Wählen Sie den Kanal vor der Aufnahme im SETUP-Menü mit "Sprachauswahl".</li> </ul>	24 38

## Am Fernsehgerät

Seite

Aufnahme kann nicht beendet werden.	<ul style="list-style-type: none"> <li>•Das Programm war kopiergeschützt.</li> <li>•Die Disc ist möglicherweise voll.</li> </ul>	—
Aufnahme auf die Disc nicht möglich.	<ul style="list-style-type: none"> <li>•Die Disc ist möglicherweise verschmutzt oder verkratzt.</li> </ul>	15
Bitte Disc prüfen.		
Keine Formatierung möglich.		
Aufnahme nicht möglich. Disc voll.	<ul style="list-style-type: none"> <li>•Schaffen Sie Platz, indem Sie unerwünschte Titel löschen. <b>RAM</b></li> <li>•Verwenden Sie eine neue Disc. <b>RAM DVD-R</b></li> </ul>	24, 29, 33 —
Aufnahme nicht möglich. Maximale Titelanzahl aufgenommen.		
Unbekannter Fehler aufgetreten. Bitte ENTER drücken.	<ul style="list-style-type: none"> <li>•Drücken Sie [ENTER], um den Wiederherstellungsprozess zu starten. Während des Wiederherstellungsprozess ("SELF CHECK" erscheint im Display) kann das Gerät nicht bedient werden.</li> </ul>	—
Keine Disc	<ul style="list-style-type: none"> <li>•Die Disc ist möglicherweise falsch herum eingelegt.</li> </ul>	—
Bitte Disc wechseln.	<ul style="list-style-type: none"> <li>•Die Disc ist nicht einwandfrei. Drücken Sie [<b>▲</b> OPEN/CLOSE] am Gerät, nehmen Sie die Disc heraus und überprüfen Sie sie auf Kratzer und Schmutz. (Nach dem Öffnen der Lade schaltet sich das Gerät automatisch aus.)</li> </ul>	15
Keine Aufnahmedisc.	<ul style="list-style-type: none"> <li>•Die eingelegte Disc kann nicht bespielt werden. Legen Sie eine DVD-RAM oder eine nicht finalisierte DVD-R ein.</li> <li>•Sie haben eine nicht formatierte DVD-RAM eingelegt. Formatieren Sie die Disc mit diesem Gerät.</li> </ul>	—
Diese Disc ist nicht korrekt formatiert. Bitte über DISC MANAGEMENT formatieren.		33
	<ul style="list-style-type: none"> <li>•Das Gerät oder die Disc verbietet den Vorgang.</li> </ul>	—

## Im Display des Geräts

HARD ERR	<ul style="list-style-type: none"> <li>•Ist das Problem nach dem Aus- und Einschalten nicht behoben, wenden Sie sich an Ihren Händler.</li> </ul>	—
NO READ	<ul style="list-style-type: none"> <li>•Die Disc ist verschmutzt oder stark verkratzt. Mit dem Gerät kann nicht aufgenommen, wiedergegeben oder editiert werden.</li> <li>•Sie haben einen DVD-RAM/PD-Linsenreiniger verwendet, und der Vorgang ist beendet. Drücken Sie [<b>▲</b> OPEN/CLOSE] am Gerät, um die Disc auszuwerfen.</li> </ul>	15
PROG FULL		21
REMOTE DVD <input type="checkbox"/> (“ <input type="checkbox"/> ” steht für eine Nummer.)	<ul style="list-style-type: none"> <li>•Fernbedienung und Gerät verwenden unterschiedliche Codes. Ändern Sie den Code an der Fernbedienung.</li> </ul>  <ul style="list-style-type: none"> <li>•Halten Sie [ENTER] und die angegebene Zifferntaste gleichzeitig mindestens 2 Sekunden lang gedrückt.</li> </ul>	13
SELF CHECK	<ul style="list-style-type: none"> <li>•Das Gerät startet hoch. Warten Sie, bis die Meldung verschwindet.</li> </ul>	—
U14	<ul style="list-style-type: none"> <li>•Das Gerät ist heiß. Das Gerät schaltet aus Sicherheitsgründen auf Bereitschaft. Warten Sie etwa 30 Minuten, bis die Meldung verschwindet. Stellen Sie das Gerät an einem gut belüfteten Platz auf. Blockieren Sie nicht den Lüfter auf der Rückseite des Geräts.</li> </ul>	—
U99	<ul style="list-style-type: none"> <li>•Das Gerät funktioniert nicht einwandfrei. Drücken Sie [<b>⏻</b>/I] am Gerät, um es auf Bereitschaft zu schalten. Drücken Sie [<b>⏻</b>/I] am Gerät, um es einzuschalten.</li> </ul>	—
UNSUPPORT	<ul style="list-style-type: none"> <li>•Sie haben eine Disc eingelegt, die weder wiedergegeben noch bespielt werden kann.</li> </ul>	14
X HOLD	<ul style="list-style-type: none"> <li>•Die Kindersicherungsfunktion ist aktiviert. Halten Sie [ENTER] und [RETURN] gleichzeitig gedrückt, bis "X HOLD" verschwindet.</li> </ul>	42

## Pflege

Die Präzisionsteile in diesem Gerät reagieren empfindlich auf Umgebungseinflüsse, insbesondere Temperatur, Luftfeuchtigkeit und Staub. Zigarettenrauch kann ebenfalls eine Funktionsstörung oder einen Ausfall verursachen.

Wischen Sie dieses Gerät zum Reinigen mit einem weichen, trockenen Tuch ab.

- Verwenden Sie auf keinen Fall Alkohol, Lackverdünner oder Benzin zum Reinigen dieses Geräts.
- Bevor Sie ein chemisch behandeltes Tuch benutzen, lesen Sie bitte die Gebrauchsanleitung des Tuchs sorgfältig durch.

Beachten Sie die folgenden Punkte, um fortgesetzten Hör- und Sehgenuss zu erhalten.

Staub und Schmutz können sich im Laufe der Zeit auf der Linse des Geräts ansammeln, wodurch die Aufnahme oder Wiedergabe von Discs unmöglich wird.

Verwenden Sie den **DVD-RAM/PD-Linsenreiniger (LF-K123LCA1, wenn erhältlich)** je nach Benutzungshäufigkeit und Betriebsumgebung etwa einmal pro Jahr. Lesen Sie die Gebrauchsanleitung des Linsenreinigers vor Gebrauch sorgfältig durch.

Führen Sie die folgenden Kontrollen durch, bevor Sie den Kundendienst anrufen. Falls Sie Zweifel bei einigen Prüfpunkten haben oder das Problem sich durch die in der Tabelle vorgeschlagenen Abhilfemaßnahmen nicht beheben lässt, wenden Sie sich an Ihren Händler.

**Folgendes deutet nicht auf einen Defekt des Geräts hin:**

<ul style="list-style-type: none"> <li>• Normales Rotationsgeräusch der Disc. Das Rotationsgeräusch kann manchmal stärker werden, insbesondere beim Finalisieren einer DVD-R.</li> <li>• Atmosphärische Störungen beim Empfang.</li> </ul>	<ul style="list-style-type: none"> <li>• Bildstörungen beim Suchlauf.</li> <li>• Manchmal kein Satellitenempfang möglich (Satellitenprogramm ist nur zu bestimmten zu empfangen).</li> </ul>
--	--

**Stromversorgung**

**Seite**

<b>Kein Strom.</b>	• Schließen Sie das Netzkabel richtig an eine funktionierende Steckdose an.	<b>7, 8</b>
<b>Das Gerät schaltet in den Bereitschaftsmodus.</b>	• Möglicherweise ist eine der Sicherheitsvorrichtungen des Geräts aktiviert worden. Drücken Sie [⏻/⏪] am Gerät, um es einzuschalten.	—

**Anzeigen**

<b>Die Display-Helligkeit ist verringert.</b>	• Ändern Sie "Helligkeit des Anzeigefeldes" im SETUP-Menü.	<b>38</b>
<b>"0:00" blinkt im Display des Geräts.</b>	• Stellen Sie die Uhr.	<b>42</b>
<b>Die Zeit der existierenden Aufnahme und die noch verfügbare Zeit summieren sich nicht auf.</b>	• Die angezeigte Zeit stimmt nicht mit der tatsächlichen Zeit überein.	—
<b>Die bei MP3 angezeigte Spielzeit stimmt nicht mit der tatsächlichen Zeit überein.</b>	• Nachdem die DVD-R bereits 200 Mal oder mehr bespielt oder editiert wurde, benötigt die Aufnahme mehr Platz auf der Disc als es der tatsächlichen Aufnahmelänge entsprechen würde.	—
	• Während des Suchvorgangs wird die verstrichene Spielzeit möglicherweise nicht korrekt angezeigt.	—
	• Obwohl Teile auf der DVD-R gelöscht wurden, hat sich der freie Platz auf der Disc nicht vergrößert.	—
<b>Die Uhr stimmt nicht.</b>	• Unter ungünstigen Empfangsbedingungen usw. funktioniert die automatische Zeitkorrekturfunktion eventuell nicht. In einem solchen Fall wird "Automatisch" automatisch auf "Aus" gesetzt. Wenn die Uhr auch nach dem Zurückstellen auf automatische Einstellung nicht richtig eingestellt wird, stellen Sie sie manuell ein.	<b>42</b>

**Fernsehschirm und Videobetrieb**

<b>Der Fernsehempfang verschlechtert sich nach dem Anschluss des Geräts.</b>	• Dies kann auftreten, weil die Signale zwischen diesem Gerät und dem Fernsehgerät aufgeteilt werden. Das Problem kann durch Verwendung eines im AV-Fachhandel erhältlichen Signalverstärkers behoben werden.	—
<b>Die Statusmeldungen erscheinen nicht.</b>	• Setzen Sie "Bildschirm-Einblendungen" im SETUP-Menü auf "Automatisch".	<b>38</b>
<b>Der graue Hintergrund erscheint nicht.</b>	• Setzen Sie "Grauer Hintergrund" im SETUP-Menü auf "Ein".	<b>38</b>
<b>Das 4:3-Bild erstreckt sich über den linken und rechten Rand hinaus.</b>	• Ändern Sie das Seitenverhältnis am Fernseher. Wenn dies bei Ihrem Fernseher nicht möglich ist, setzen Sie "Progressive" im Video-Menü auf "Aus".	<b>27</b>
<b>Das Bildschirmformat stimmt nicht.</b>	• Überprüfen Sie im SETUP-Menü die Einstellung von "TV Bildschirmformat".	<b>12</b>
<b>Ausgeprägte doppelte Konturen bei der Videowiedergabe.</b>	• Setzen Sie "Bildschärfe" im Video-Menü auf "Aus".	<b>27</b>
<b>Bei der Wiedergabe einer DVD-Video-Disc können Bildteile manchmal doppelte Konturen aufweisen.</b>	• Setzen Sie "Progressive" im Video-Menü auf "Aus". Dieses Problem ist durch das Editierverfahren und die auf der DVD-Video-Disc vorhandene Aufzeichnung bedingt und lässt sich durch Verwendung des Zeilensprung-Ausgangs (Interlace) vermeiden.	<b>27</b>
<b>Im Bildschirmmenü Video lässt sich die Bildqualität nicht ändern.</b>	• Bei einigen Videos hat diese Einstellung kaum einen Einfluss auf das Bild.	—
<b>Das Bild von diesem Gerät erscheint nicht auf dem Fernsehgerät.</b>	• Vergewissern Sie sich, dass der Fernseher an die Buchsen AV1, VIDEO OUT, S-VIDEO OUT oder COMPONENT VIDEO OUT dieses Geräts angeschlossen ist.	<b>7, 8</b>
	• Vergewissern Sie sich, dass der Eingang des Fernsehgeräts (z.B. AV 1) korrekt eingestellt ist.	—
<b>Das Bild ist gestört.</b>	• Der Fernseher ist nicht mit Progressiv-Signalen kompatibel. Halten Sie gleichzeitig [■] und [TIME SLIP] am Gerät etwa 5 Sekunden gedrückt. Dadurch wird auf Interlace (Zeilensprung) umgeschaltet.	—

**Ton**

<b>Kein Ton. Schwache Lautstärke. Tonverzerrungen. Der gewünschte Audiotyp wird nicht wiedergegeben.</b>	<ul style="list-style-type: none"> <li>• Überprüfen Sie die Anschlüsse und Einstellungen. Falls ein Verstärker angeschlossen ist, überprüfen Sie den Eingangsmodus am Verstärker.</li> <li>• Drücken Sie [AUDIO] zur Wahl des Tons.</li> <li>• Schalten Sie V.S.S. in folgenden Fällen aus. <ul style="list-style-type: none"> <li>– Bei Discs ohne Surroundtoneffekt wie beispielsweise Karaoke-Discs.</li> <li>– Bei der Wiedergabe eines Zweittonprogramms.</li> </ul> </li> <li>• Bei der Disc unterliegt die Tonausgabe möglicherweise Beschränkungen. Wenn bei der Wiedergabe einer DVD-Audio mit Mehrkanalton die Anzeige "D.MIX" nicht erscheint, werden nur die beiden Frontkanäle ausgegeben. Lesen Sie auch die Angaben auf der Schachtel der Disc.</li> </ul>	<b>7–9, 38</b>  <b>24</b> <b>27</b>  —
<b>Der Ton kann nicht umgeschaltet werden.</b>	<ul style="list-style-type: none"> <li>• Der Audiotyp kann nicht geändert werden, wenn sich eine DVD-R in der Disc-Lade befindet.</li> <li>• Es wurde ein Digitalanschluss vorgenommen. Stellen Sie "Dolby Digital" auf "PCM" oder schließen Sie Audiokabel an (Analoganschluss).</li> <li>• Einige Discs enthalten Aufnahmen, die keine Umschaltung des Tons ermöglichen.</li> </ul>	— <b>38, 9</b> —

Betrieb		Seite
Das Fernsehgerät lässt sich nicht bedienen. Die Fernbedienung funktioniert nicht.	<ul style="list-style-type: none"> <li>• Ändern Sie den Herstellercode. Einige Fernsehgeräte lassen sich auch nach dem Ändern des Codes nicht bedienen.</li> <li>• Fernbedienung und Gerät verwenden unterschiedliche Codes. Ändern Sie den Code an der Fernbedienung.</li> </ul>	13
	 Halten Sie [ENTER] und die angegebene Zifferntaste gleichzeitig mindestens 2 Sekunden lang gedrückt.	13
	<ul style="list-style-type: none"> <li>• Die Batterien sind erschöpft. Ersetzen Sie die Batterien durch neue.</li> <li>• Farbiges Glas kann die Signalübertragung behindern.</li> <li>• Der Signalsensor darf keinem direkten Sonnenlicht ausgesetzt sein.</li> <li>• Die Kindersicherungsfunktion ist aktiviert.</li> </ul>	4 — — 42
	<ul style="list-style-type: none"> <li>• Bei manchen Discs sind bestimmte Bedienungsvorgänge u.U. gesperrt.</li> <li>• Das Gerät ist heiß ("U14" erscheint im Display). Warten Sie, bis "U14" verschwindet.</li> <li>• Möglicherweise ist eine der Sicherheitsvorrichtungen des Geräts aktiviert worden. Setzen Sie das Gerät wie folgt zurück: Drücken Sie [⏻/⏪] am Gerät, um es auf Bereitschaft zu schalten. Schaltet das Gerät nicht auf Bereitschaft, halten Sie [⏻/⏪] am Gerät etwa 10 Sekunden lang gedrückt. Dadurch wird das Gerät zwangsweise auf Bereitschaft geschaltet. Oder ziehen Sie das Netzkabel ab, und schließen Sie es nach einer Minute wieder an.</li> </ul>	— — —
Die Disc kann nicht ausgeworfen werden.	<ul style="list-style-type: none"> <li>• Das Gerät ist gestört. Halten Sie bei ausgeschaltetem Gerät gleichzeitig [■] und [CH ⏮] am Gerät etwa 5 Sekunden gedrückt. Nehmen Sie die Disc heraus und wenden Sie sich an Ihren Händler. Bei aktivierter Kindersicherung kann der obige Vorgang nicht ausgeführt werden. Schalten Sie die Kindersicherung aus.</li> </ul>	42
Es kann nicht auf einen Kanal abgestimmt werden. Die Kanalbelegung kann nicht heruntergeladen werden.	<ul style="list-style-type: none"> <li>• Überprüfen Sie die Anschlüsse.</li> <li>• Zum Herunterladen der Kanalbelegung muss ein Fernseher mit Q Link-Funktion über ein voll verdrahtetes 21-poliges Scart-Kabel angeschlossen werden.</li> </ul>	7, 8 —

## Aufnahme und Timeraufnahme

Aufnahme nicht möglich.	<ul style="list-style-type: none"> <li>• Sie haben keine Disc eingelegt, oder die eingelegte Disc ist nicht bespielbar. Legen Sie eine Disc ein, die in diesem Gerät bespielt werden kann.</li> </ul>	14
	<ul style="list-style-type: none"> <li>• Die Disc ist nicht formatiert. Formatieren Sie die Disc. <b>RAM</b></li> </ul>	33
	<ul style="list-style-type: none"> <li>• Die Schreibschutzlasche der Cartridge steht auf PROTECT oder die Disc wird durch das DISC MANAGEMENT geschützt.</li> </ul>	14, 33
	<ul style="list-style-type: none"> <li>• Bei einigen Programmen ist die Anzahl der möglichen Aufnahmen beschränkt (CPRM).</li> </ul>	43
	<ul style="list-style-type: none"> <li>• Die Disc ist ganz oder nahezu voll. Löschen Sie nichtbenötigte Titel oder verwenden Sie eine andere Disc.</li> </ul>	24, 29, 33
	<ul style="list-style-type: none"> <li>• Finalisierte DVD-R-Discs können nicht bespielt werden.</li> </ul>	—
	<ul style="list-style-type: none"> <li>• Aufgrund der Charakteristik der DVD-R ist möglicherweise keine Aufnahme möglich, wenn Sie mehr als fünfzig Mal die Disc herausnehmen und wieder einlegen oder das Gerät bei eingelegter Disc ein- oder ausschalten.</li> <li>• Eine mit diesem Gerät bespielte DVD-R kann möglicherweise nicht mehr mit einem anderen Panasonic DVD-Recorder bespielt werden.</li> </ul>	—
Die Timeraufnahme funktioniert nicht richtig. Die SHOWVIEW-Programmierung funktioniert nicht richtig.	<ul style="list-style-type: none"> <li>• Die Timeraufnahme wurde falsch programmiert oder Timeraufnahmeprozesse überlappen sich. Ändern Sie die Programmierung.</li> </ul>	21
	<ul style="list-style-type: none"> <li>• Das Gerät ist nicht auf Timeraufnahme-Bereitschaft geschaltet ("⊙" erscheint nicht im Display des Geräts). Drücken Sie [⊙ TIMER].</li> <li>• Stellen Sie die Uhr.</li> </ul>	19, 20 42
Die Timeraufnahme lässt sich nicht durch Drücken von [■] stoppen.	<ul style="list-style-type: none"> <li>• Drücken Sie während der Timeraufnahme [⊙ TIMER]. ("⊙" erlischt.)</li> <li>• Bei der mit einem externen Gerät verkoppelten Timeraufnahme drücken Sie [EXT LINK]. ("Ext Link" erlischt.)</li> </ul>	19, 20 21
Das Timerprogramm bleibt nach der Aufnahme erhalten.	<ul style="list-style-type: none"> <li>• Bei täglichem oder wöchentlichem Aufnahmebetrieb bleibt das Timerprogramm erhalten.</li> </ul>	20
Ein aufgenommener Titel ist teilweise oder ganz verloren gegangen.	<ul style="list-style-type: none"> <li>• Falls während der Aufnahme oder dem Editieren ein Stromausfall auftritt oder der Netzstecker von der Netzsteckdose abgezogen wird, kann der Titel verloren gehen oder die Disc unbrauchbar werden. Sie müssen die Disc dann neu formatieren (<b>RAM</b>) oder eine neue Disc verwenden. Für verloren gegangene Aufnahmen oder unbrauchbar gewordene Discs wird kein Ersatz geleistet.</li> </ul>	—



Wiedergabe		Seite
Die Wiedergabe beginnt nicht, obwohl [▶] (PLAY) gedrückt wurde. Die Wiedergabe startet, stoppt aber sofort wieder.	<ul style="list-style-type: none"> <li>• Legen Sie die Disc korrekt mit dem Etikett nach oben ein.</li> <li>• Es wurde versucht, eine leere DVD-RAM/DVD-R oder eine für dieses Gerät ungeeignete Disc wiederzugeben.</li> </ul>	22
		14
Eine DVD-Video kann nicht wiedergegeben werden.	<ul style="list-style-type: none"> <li>• Einige DVD-Video können nicht wiedergegeben werden, wenn die Sicherungsstufe geändert wird.</li> </ul>	37
Alternative Soundtracks und Untertitel können nicht gewählt werden.	<ul style="list-style-type: none"> <li>• Die Sprachen sind nicht auf der Disc aufgezeichnet.</li> <li>• Sie müssen eventuell die Menüs der Disc benutzen, um Sprachen zu wählen.</li> </ul>	—
Keine Untertitel.	<ul style="list-style-type: none"> <li>• Die Untertitel sind nicht auf der Disc aufgezeichnet.</li> <li>• Schalten Sie die Einblendung der Untertitel ein.</li> </ul>	—
		26
Der Blickwinkel kann nicht geändert werden.	<ul style="list-style-type: none"> <li>• Der Blickwinkel kann nur bei Szenen geändert werden, für die verschiedene Blickwinkel aufgenommen wurden.</li> </ul>	—
Sie haben das Sicherungspasswort vergessen.	<ul style="list-style-type: none"> <li>• Halten Sie [◀◀/▶▶] und [▶▶/▶▶1] am Gerät bei ausgefahrener Disc-Lade gleichzeitig mindestens 5 Sekunden lang gedrückt.</li> </ul>	—
Quick View funktioniert nicht.	<ul style="list-style-type: none"> <li>• Diese Funktion arbeitet nicht, wenn "Suchlauf für ×1.3-Play" auf "Aus" gesetzt ist.</li> <li>• Diese Funktion arbeitet nur mit Dolby Digital-Ton.</li> <li>• Diese Funktion arbeitet nicht, wenn im Modus XP oder FR aufgenommen wird.</li> </ul>	38
		—
		—
Die Resume-Funktion arbeitet nicht.	<ul style="list-style-type: none"> <li>• Diese Funktion arbeitet nur, wenn die rechts gezeigte Anzeige im Display des Geräts erscheint.</li> <li>• Die gespeicherten Stellen werden beim Ausschalten des Geräts sowie beim Öffnen der Lade gelöscht. Außerdem wird auch die gespeicherte Playlisten-Stelle gelöscht, wenn Playliste oder Titel editiert werden.</li> </ul>	—
		—
Das Bild einer Video-CD wird nicht richtig angezeigt.	<ul style="list-style-type: none"> <li>• Wenn ein Mehrnormen-Fernsehgerät angeschlossen ist, setzen Sie "TV System" im SETUP-Menü auf "NTSC".</li> <li>• Wenn ein PAL-Fernsehgerät angeschlossen ist, wird der untere Bildteil während des Suchlaufs nicht korrekt angezeigt.</li> </ul>	41
		—
Die Time Slip-Funktion arbeitet nicht.	<ul style="list-style-type: none"> <li>• Time Slip arbeitet nicht, wenn die Einstellung von "TV System" am Gerät nicht mit dem auf der Disc aufgezeichneten Titel übereinstimmt.</li> </ul>	41



Editieren		Seite
Es ist kein Formatieren möglich.	<ul style="list-style-type: none"> <li>• Die Disc ist verschmutzt. Reinigen Sie die Disc mit einem Spezialreiniger.</li> <li>• Es wurde versucht, eine Disc zu formatieren, die nicht mit diesem Gerät kompatibel ist.</li> </ul>	15
		14
Es können keine Kapitel erstellt werden.	<ul style="list-style-type: none"> <li>• Wenn das Gerät ausgeschaltet oder die Disc herausgenommen wird, schreibt das Gerät die Kapitelinformation auf die Disc. Tritt dabei ein Stromausfall auf, werden die Informationen nicht aufgezeichnet.</li> </ul>	—
Beim "Teile löschen"-Vorgang können keine Start- und Endpunkte gesetzt werden.	<ul style="list-style-type: none"> <li>• Bei Standbildern ist dies nicht möglich.</li> <li>• Es können keine sehr dicht beieinander liegende Punkte eingegeben werden. Der Endpunkt darf nicht vor dem Anfangspunkt liegen.</li> </ul>	—
		—
Kapitel können nicht gelöscht werden.	<ul style="list-style-type: none"> <li>• Wenn das Kapitel für das Löschen zu kurz ist, verlängern Sie es mit "Kapitel zusammenf.".</li> </ul>	29
Die verfügbare Aufnahmezeit nimmt nicht zu, obwohl Aufnahmen auf der Disc gelöscht wurden.	<ul style="list-style-type: none"> <li>• Der verfügbare Speicherplatz auf einer DVD-R nimmt nicht zu, obwohl Titel gelöscht wurden.</li> </ul>	—
Es kann keine Playliste erstellt werden.	<ul style="list-style-type: none"> <li>• Wenn ein Titel auch Standbilder enthält, können nicht alle Kapitel eines Titel in einem Schritt gewählt werden. Wählen Sie sie einzeln.</li> </ul>	—

## Sicherheitsmaßnahmen

### Aufstellung

Stellen Sie das Gerät auf einer ebenen Oberfläche so auf, dass es von direkter Sonneneinstrahlung, hohen Temperaturen, hoher Luftfeuchtigkeit und starken Erschütterungen ferngehalten wird. Diese Gegebenheiten können das Gehäuse und andere Bauteile beschädigen, wodurch die Lebensdauer des Geräts verkürzt wird. Keine schweren Gegenstände auf das Gerät stellen.

### Spannung

Keine Stromquellen mit Hochspannung verwenden. Dies kann das Gerät überlasten und einen Brand verursachen. Keine Gleichstromquelle verwenden. Die Stromquelle sorgfältig prüfen, wenn Sie das Gerät auf einem Schiff oder an anderen Orten, die Gleichstrom verwenden, aufstellen.

### Netzkabelschutz

Sicherstellen, dass das Netzkabel korrekt angeschlossen ist und nicht beschädigt ist. Schlechte Anschlüsse und Beschädigungen des Kabels können einen Brand oder einen Stromschlag verursachen. Ziehen Sie nicht am Kabel, verbiegen Sie es nicht und stellen Sie keine schweren Gegenstände darauf. Fassen Sie beim Abziehen des Kabels den Stecker immer fest an. Durch Ziehen am Netzkabel könnten Sie einen Stromschlag erleiden. Fassen Sie den Stecker nicht mit nassen Händen an. Dies kann einen Stromschlag verursachen.

### Fremdgegenstände

Lassen Sie keine Metallgegenstände in das Gerät fallen. Dies kann einen Stromschlag oder eine Fehlfunktionen verursachen. Verschütten Sie keine Flüssigkeiten in das Gerät. Dies kann einen Stromschlag oder eine Fehlfunktionen verursachen. Wenn dies geschieht, trennen Sie das Gerät sofort von der Stromversorgung und wenden Sie sich an Ihren Fachhändler. Versprühen Sie keine Insektizide auf oder in das Gerät. Diese enthalten entzündliche Gase, die einen Brand auslösen können, wenn sie in das Gerät gesprüht werden.

### Wartung

Versuchen Sie nicht, das Gerät selbst zu reparieren. Wenn der Ton ausfällt, die Anzeigen nicht leuchten, Rauch auftritt oder ein anderes Problem auftritt, das in dieser Bedienungsanleitung nicht beschrieben wird, trennen Sie das Netzkabel ab und wenden Sie sich an Ihren Fachhändler oder an eine autorisierte Kundendienststelle. Falls das Gerät von unqualifiziertem Personal repariert, auseinandergenommen oder wieder zusammengebaut wird, kann es zu einem Stromschlag oder zu Beschädigungen des Geräts kommen. Wenn Sie das Gerät lange Zeit nicht verwenden, ziehen Sie den Netzstecker ab, um die Lebensdauer des Geräts zu verlängern.

<b>Abstimmen</b>		<b>Fernbedienungscode</b> .....	13	<b>SHOWVIEW</b> .....	19
Autom. Einstellung .....	11	<b>Finalisierung</b> .....	33, 43	<b>Seitenverhältnis</b> .....	12
Manuell .....	40	<b>Flexible Recording</b> .....	18	<b>SETUP-Menü</b> .....	36
Sender-Übernahme .....	10	<b>Formatieren einer Disc</b> .....	33	<b>Sicherungsstufe</b> .....	37
<b>Anschluss</b>		<b>FUNCTIONS-Fenster</b> .....	35	<b>Simultanes Aufnehmen und Wiedergeben</b> .....	17
Antenne .....	7, 8	<b>Kanal</b>		<b>Sprache</b>	
AV3-Eingangsbuchsen .....	18	Audio .....	26	Audio .....	37
Decoder, Satellitenreceiver,		Autom. Einstellung .....	11	Bildschirmanzeige .....	36
Digitalreceiver .....	9	Sender-Übernahme .....	10	Codeliste .....	39
Fernseher .....	7, 8	<b>Kapitel</b> .....	24, 28	Tonspur .....	26, 37
Verstärker, Systemkomponenten .....	9	<b>Kapitel erstellen</b> .....	29	Untertitel .....	26, 37
Videocassettenrecorder .....	7, 8, 18	<b>Kindersicherung</b> .....	42	<b>Standardeinstellungen</b> .....	36
<b>Audio</b>		<b>Kopieren (playliste)</b> .....	31	<b>Statusmeldungen</b> .....	35
Attribut .....	26	<b>Ländereinstellung</b> .....	10, 11	<b>Teile löschen</b> .....	29
Empfang .....	35	<b>Löschen</b>		<b>Timeraufnahme</b> .....	19–21
Sprache .....	37	Kapitel .....	24, 29, 31	<b>Tonspur</b> .....	26
Wiedergabe .....	24	Playliste .....	24, 31	<b>Transfer</b> .....	27
<b>Aufnahme</b> .....	16	Titel .....	24, 29	<b>TV System (PAL/NTSC)</b> .....	41
EXT LINK .....	21	<b>Löschschutz</b>		<b>TV-Direktaufnahme</b> .....	17
Flexible Recording .....	18	Cartridge .....	14	<b>Uhreinstellung</b> .....	42
Modus .....	17	Disc .....	33	<b>Untertitel</b> .....	26
Timer .....	19–21	Titel .....	29	<b>V.S.S.</b> .....	27
TV-Direktaufnahme .....	17	<b>Manuelles Springen</b> .....	23	<b>Versetztes Wiedergeben</b> .....	17
<b>Bildeinstellungen</b> .....	27, 37	<b>Menü</b>		<b>Videotext</b> .....	16
<b>Bildschärfe</b> .....	27	Bildschirmanzeige .....	26	<b>Vorschau wechseln</b> .....	29
<b>Bildschirmanzeige</b>		MP3 .....	25	<b>VPS/PDC</b> .....	19, 44
Menüs .....	26	SETUP .....	36	<b>Wiedergabefortsetzungsfunktion</b> .....	23
Sprache .....	36	<b>Modus</b>		<b>Wiederholte Wiedergabe</b> .....	27
Statusmeldungen .....	35	Aufnahme .....	17	<b>Zeitsprung</b> .....	17, 23
<b>Bildschirmformat</b> .....	12	Standbild-Mode .....	37		
<b>Blickwinkel</b> .....	26	<b>MP3</b> .....	25		
<b>CPRM</b> .....	43	<b>PCM-Abwärtskonvertierung</b> .....	38		
<b>Daten löschen</b> .....	36	<b>Playliste</b> .....	30		
<b>Dialog-Anhebung</b> .....	27	<b>Power Save (Stromsparmmodus)</b> .....	36		
<b>Direct Navigator</b> .....	22, 28	<b>Progressive</b> .....	12, 27, 39, 44		
<b>DVD-RAM, DVD-R</b> .....	14	<b>Q Link</b> .....	6, 44		
<b>Eigenschaften</b>		<b>Quick View</b> .....	23		
Playliste .....	31	<b>Rauschreduzierung (NR)</b>			
Titel .....	29	AV-in NR .....	37		
<b>Eingabe von Namen</b>		Bildschärfe .....	27		
Disc .....	33	<b>Reinigen</b>			
Eingeben von Text .....	34	Disc .....	15		
Playliste .....	31	Gerät .....	46		
Titel .....	19, 20, 29	Linse .....	46		
<b>Erstellen einer Playliste</b> .....	30	<b>RGB</b>			
<b>Ext Link</b> .....	21, 39	Ausgang .....	7, 39		
		Eingang .....	39		

In Lizenz von Dolby Laboratories hergestellt. "Dolby" und das Doppel-D-Symbol sind Warenzeichen der Dolby Laboratories.

"DTS" und "DTS 2.0+Digital Out" sind Warenzeichen von Digital Theater Systems, Inc.

SHOWVIEW ist ein eingetragenes Warenzeichen der Gemstar Development Corporation. Das SHOWVIEW-System wurde hergestellt unter der Lizenz der Gemstar Development Corporation.

MPEG Layer-3 Audio-Dekodierungstechnologie mit Lizenz von Fraunhofer IIS und Thomson Multimedia.

Dieses Produkt ist mit einer Urheberschutz-Vorrichtung ausgestattet, deren Technologie durch US-Patente und geistige Eigentumsrechte im Besitz von Macrovision Corporation und anderen Inhabern von Urheberrechten geschützt ist. Der Gebrauch dieser Urheberschutz-Vorrichtung muss durch Macrovision Corporation genehmigt werden und ist ausschließlich für die private Nutzung vorgesehen, sofern dem Benutzer keine weitergehende Genehmigung von Macrovision Corporation erteilt worden ist. Untersuchungen dieses Gerätes zum Zweck eines unbefugten Nachbaus und Zerlegens sind untersagt.



**ATTENZIONE!**

QUESTO APPARECCHIO UTILIZZA UN LASER. L'USO DI APPARECCHI DI CONTROLLO O DI REGOLAZIONE, O PROCEDURE DI UTILIZZAZIONE DIVERSE DA QUELLE INDICATE IN QUESTO MANUALE DI ISTRUZIONI, POSSONO CAUSARE L'ESPOSIZIONE A RADIAZIONI PERICOLOSE. NON APRIRE I COPERCHI E NON CERCARE DI RIPARARE DA SOLI. PER QUALSIASI RIPARAZIONE RIVOLGERSI A PERSONALE QUALIFICATO.

**ATTENZIONE:**

PER RIDURRE IL RISCHIO D'INCENDIO, SCOSSE ELETTRICHE O DANNI ALL'UNITÀ, NON ESPORLA ALLA PIOGGIA, UMIDITÀ, GOCCIOLAMENTI O SPRUZZI E NON METTERVI SOPRA ALCUN OGGETTO CONTENENTE LIQUIDI, COME UN VASO DI FIORI.

**ATTENZIONE!**

- PER MANTENERE UNA BUONA VENTILAZIONE, NON INSTALLARE O SISTEMARE QUESTA UNITÀ IN UNO SCAFFALE DEI LIBRI, ARMADIETTO INCORPORATO OD ALTRO SPAZIO RISTRETTO. PER PREVENIRE I RISCHI DI SCOSSE O INCENDIO DOVUTI A SURRISCALDAMENTO, ACCERTARSI CHE TENDE OD ALTRO MATERIALE NON OSTRUISCANO LE CONDIZIONI DI VENTILAZIONE.
- NON OSTRUIRE LE APERTURE DI VENTILAZIONE DELL'UNITÀ CON GIORNALI, TOVAGLIE, TENDE ED ALTRI OGGETTI SIMILI.
- NON METTERE SULL'UNITÀ SORGENTI DI FIAMME NUDE, COME CANDELE ACCESE.
- DISFARSI DELLE PILE RISPETTANDO L'AMBIENTE.

QUESTA UNITÀ È PROGETTATA PER L'USO NEI PAESI CON CLIMA MITE.

Durante l'uso, questo prodotto potrebbe essere soggetto all'interferenza radio causata dal cellulare. Se si dovesse verificare tale interferenza, aumentare la distanza tra questo prodotto e il cellulare.

Questa unità deve essere sistemata vicino alla presa di corrente, e la spina del cavo di alimentazione deve essere facilmente accessibile in caso di problema.

Il produttore "Matsushita Electric Industrial Co., Ltd., 1-15 Matsuo-cho, Kadoma, Osaka 571-8505 Giappone" di questi modelli numero DMR-E55 e DMR-E53, dichiara che essi sono conformi al D.M. 28/08/1995 Nr. 548, ottemperando alle prescrizioni di cui al D.M. 25/06/1985 (paragrafo 3, Allegato A) e D.M. 27/08/1987 (paragrafo 3, Allegato I).



DANGER	- VISIBLE AND INVISIBLE LASER RADIATION WHEN OPEN. AVOID DIRECT EXPOSURE TO BEAM. (FDA 21 CFR)
CAUTION	- VISIBLE AND INVISIBLE LASER RADIATION WHEN OPEN. AVOID EXPOSURE TO BEAM. (IEC60825-1)
ATTENTION	- RAYONNEMENT LASER VISIBLE ET INVISIBLE EN CAS D'OUVERTURE. EXPOSITION DANGEREUSE AU FAISCEAU.
ADVARSEL	- SYNLIG OG USYNLIG LASERSTRÅLING VED ÅBNING. UNDGÅ UDSÆTTELSE FOR STRÅLING.
VARO!	- AVATTAESSA OLET ALTTIINA NÄKYVÄÄ JA NÄKYMÄTÖN LASERSÄTEILYLLÄ. ÄLÄ KATSO SÄTEESEEN.
VARNING	- SYNLIG OCH OSYNLIG LASERSTRÅLNING NÄR DENNA DEL ÄR ÖPPNAD. BETRakta EJ STRÅLEN.
ADVARSEL	- SYNLIG OG USYNLIG LASERSTRÅLING NÄR DEKSEL ÅPNES. UNNGÅ EKSPONERING FOR STRÅLEN.
VORSICHT	- SICHTBARE UND UNSICHTBARE LASERSTRÄHLUNG, WENN ABDECKUNG GEÖFFNET. NICHT DEM STRAHL AUSSETZEN.
注意	- 打开时有可见及不可见激光辐射。避免激光束照射。
注意	- ここを開くと可視及び不可視のレーザー光が出ます。ビームを直接見たり、触れたりしないでください。 RQLS0233

(All'interno del prodotto)

**Per cominciare**

**Caratteristiche utili** ..... 3  
**Accessori** ..... 4  
**Il telecomando** ..... 4  
**Guida ai comandi** ..... 5  
**FASE 1 Collegamenti** ..... 6  
**FASE 2 Sintonizzazione TV** ..... 10  
**FASE 3 Impostazioni per il televisore ed il telecomando** ..... 12  
 Per riprodurre segnale video a scansione progressiva ..... 12  
**Informazioni sul disco** ..... 14

**Registrazione**

**Registrazione di trasmissioni televisive** ..... 16  
 Modalità di registrazione e tempi approssimati di registrazione ..... 17  
 Registrazione TV diretta (Direct TV Recording) ..... 17  
 Riproduzione durante la registrazione ..... 17  
 Registrazione Flexible Recording ..... 18  
 Registrazione da unità esterne ..... 18  
**Registrazione via timer** ..... 19  
 Uso di numeri SHOWVIEW per fare registrazioni via timer ..... 19  
 Programmazione manuale di registrazioni via timer ..... 20  
 Controllo, modifica o cancellazione di un programma ..... 21  
 Registrazione via timer con componenti esterni (EXT LINK) ..... 21

**Riproduzione**

**Riproduzione di dischi** ..... 22  
 Operazioni durante la riproduzione ..... 23  
 Operazioni di editing durante la riproduzione ..... 24  
 Cambio di audio ..... 24  
**Uso di menu per riprodurre dischi MP3** ..... 25  
**Uso dei menu sullo schermo** ..... 26  
 Procedure comuni ..... 26  
 Menu Disco — Impostazione del contenuto del disco ..... 26  
 Menu Play — Modifica della sequenza di riproduzione ..... 27  
 Menu Video — Scelta della qualità delle immagini ..... 27  
 Menu Audio — Modifica degli effetti sonori ..... 27

**Editing**

**Editing di titoli/capitoli** ..... 28  
 Editing di titoli/capitoli e riproduzione di capitoli ..... 28  
 Operazioni sui titoli ..... 29  
 Operazioni su capitoli ..... 29  
**Creazione, editing ed uso di liste di riproduzione** ... 30  
 Creazione di liste di riproduzione ..... 30  
 Editing e riproduzione di liste di riproduzione/capitoli ..... 31  
 Operazioni con liste di riproduzione ..... 31  
 Operazioni su capitoli ..... 31

**Funzioni convenienti**

**DISC MANAGEMENT** ..... 32  
 Nome Disco ..... 33  
 Protezione disco ..... 33  
 Formattazione disco ..... 33  
 Selezione riproduz. Autom. .... 33  
 Finalizzazione ..... 33  
**Memorizzazione di testi** ..... 34  
**Finestra FUNCTIONS e messaggi di stato dell'apparecchio** ..... 35  
 Finestra FUNCTIONS ..... 35  
 Messaggi di stato dell'apparecchio ..... 35  
**Modifica delle impostazioni dell'unità** ..... 36  
 Procedure comuni ..... 36  
 Sommario delle impostazioni ..... 36  
 Sintonia ..... 40  
 Sistema TV ..... 41  
 Impostazione dell'orologio ..... 42  
**Funzione Child Lock** ..... 42

**Dati di riferimento**

**Dati tecnici** ..... 43  
**Glossario** ..... 43  
**Domande poste spesso** ..... 45  
**Messaggi di errore** ..... 46  
**Manutenzione** ..... 46  
**Diagnostica** ..... 47  
**Precauzioni di sicurezza** ..... 49  
**Indice** ..... Copertina posteriore

Per cominciare

**Caratteristiche utili**

Questo masterizzatore DVD registra immagini di alta qualità su supporti DVD-RAM capaci di accesso casuale rapido. Ciò ha permesso la realizzazione di molte nuove funzioni superiori a quelle del vecchio formato di registrazione a nastro. Le informazioni che seguono riassumono alcune di queste nuove caratteristiche.

**Registrazione istantanea**

Non è più necessario cercare spazi vuoti su disco. Premendo il pulsante di registrazione, quest'unità trova gli spazi disponibili per la registrazione ed inizia immediatamente la registrazione. Non dovere preoccuparvi di poter cancellare registrazioni precedenti.

**Riproduzione istantanea**

Non è necessario riavvolgere o fare avanzare il nastro. Direct Navigator vi porta all'inizio della registrazione video.



**Riproduzione in contemporanea**

Non dovete attendere che la registrazione sia finita. Senza fermarla, potete riprodurre un video dall'inizio mano a mano che viene registrato.



**Registrazione e riproduzione simultanee**

Durante la registrazione, potete riprodurre un programma video registrato precedente



**Salto della riproduzione**

Durante la riproduzione o la registrazione, potete saltare alla scena che volete vedere specificando la sua posizione nel tempo.

ITALIANO



Controllare ed identificare gli accessori seguenti, che devono essere tutti in dotazione.



1 Telecomando  
(EUR7720KA0)



1 Cavo di alimentazione a c.a.  
● Per l'uso esclusivo con quest'unità.  
Non usarlo con altri apparecchi.



1 Cavo coassiale RF

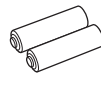

2 Batterie  
del telecomando



1 Cavo Audio/Video

## Il telecomando

### ■ Batterie

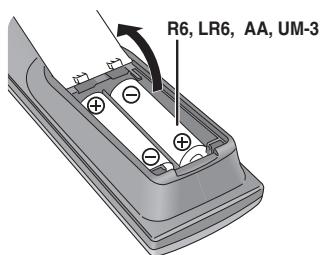

- Inserire le polarità (+ e -) in modo che corrispondano alle indicazioni del telecomando.
- Non usare pile ricaricabili.
- Non mescolare batterie vecchie e nuove.
- Non usare batterie di tipo diverso allo stesso tempo.
- Non riscaldare o esporre a fiamme le batterie.
- Non aprire o mettere in corto le batteria.
- Non tentare di ricaricare batterie alcaline o al manganese.
- Non usare batterie la cui guaina non è intatta.

L'uso scorretto delle batterie può causare perdite di elettrolito che possono danneggiare quanto entrano in contatto e causare incendi.

Rimuovere le batterie se il telecomando non deve venire usato per qualche tempo. Conservarle in un luogo fresco ed asciutto.

### Nota

Se non è possibile controllare quest'unità o un televisore con il telecomando dopo aver cambiato le batterie, ricaricare i codici di controllo relativi (➔ pag. 13).

### ■ Uso

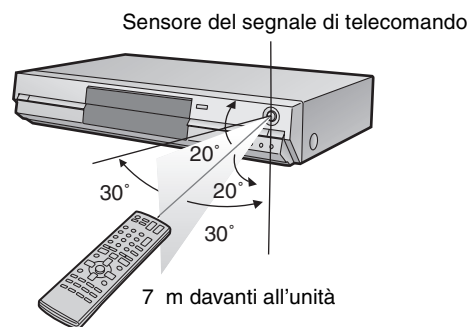

**Il fabbricante non accetta alcuna responsabilità e non offre alcun compenso per la perdita di materiale registrato o editato causata da problemi di quest'unità o dei supporti di registrazione, e non accetta responsabilità e non offre compensi per altri danni causati da simili perdite.**

**Esempi di simili perdite sono:**

- Dischi registrati ed editati con quest'unità riprodotti da un registratore DVD o unità disco di computer di altra marca.
- Dischi usati nel modo descritto qui sopra e poi riprodotti di nuovo con quest'unità.
- Dischi registrati ed editati da un registratore DVD o unità disco di computer di altra marca vengono riprodotti con quest'unità.

## Telecomando

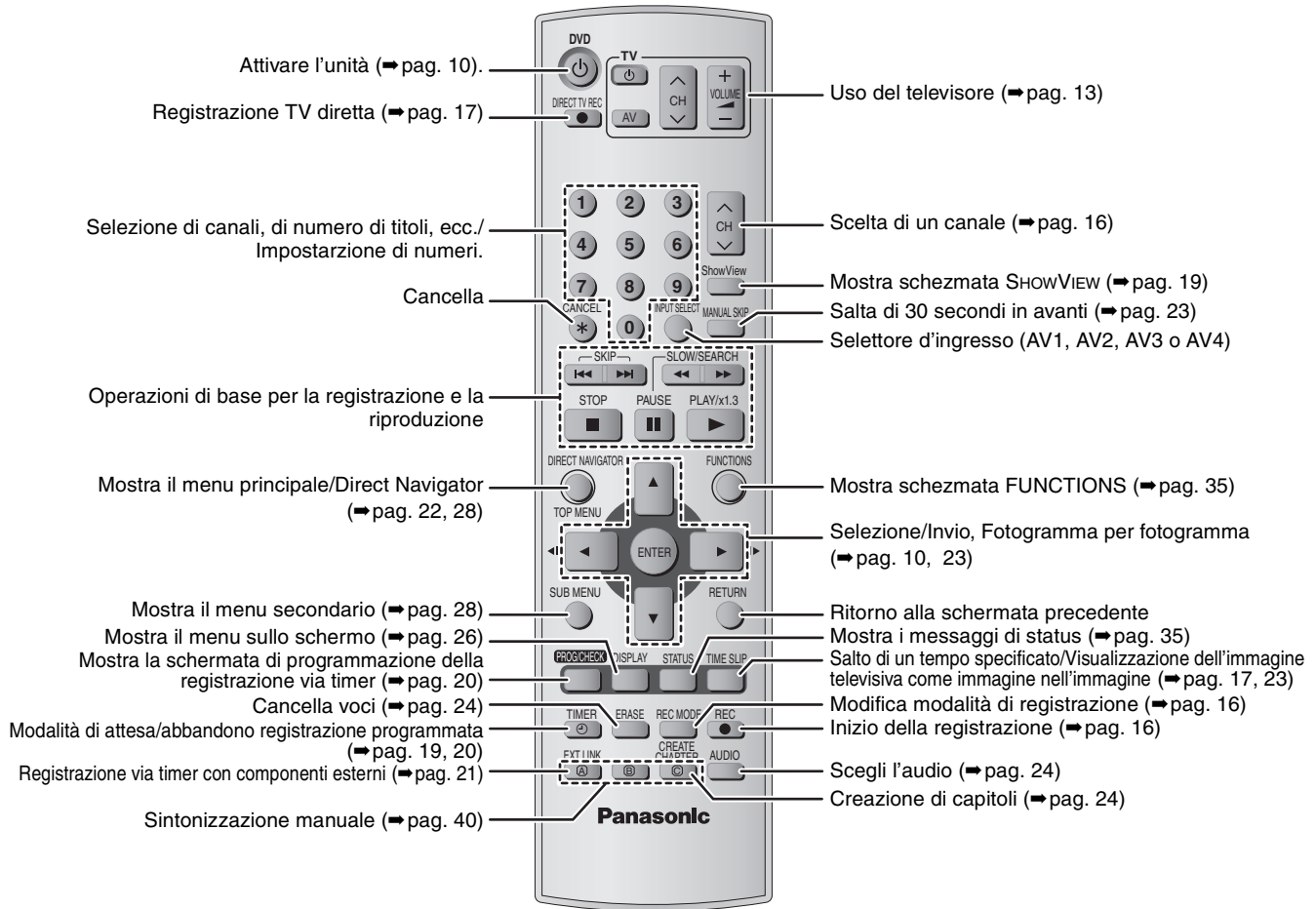

Per cominciare

## Unità principale

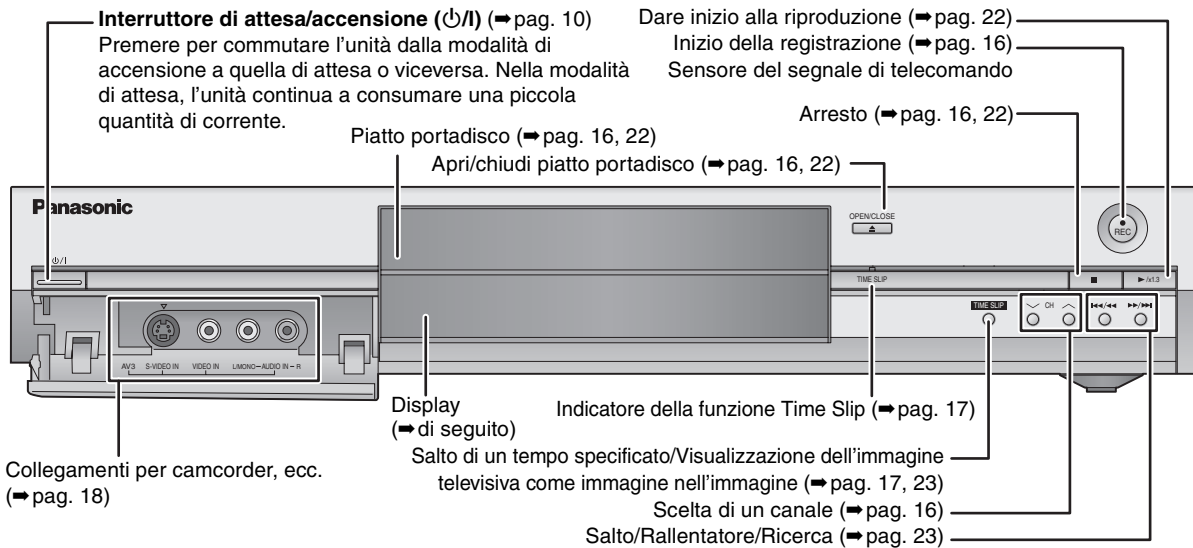

Terminali del pannello posteriore (⇒ pag. 7, 8)

## Display di quest'unità

Indicatore di registrazione via  
 timer con componenti esterni

D.MIX (solo DVD-Audio multicanale)

Se acceso: viene riprodotto un audio rimissato.

Se spento: il disco previene il rimissaggio in modo che i due canali  
 anteriori possono venire riprodotti.

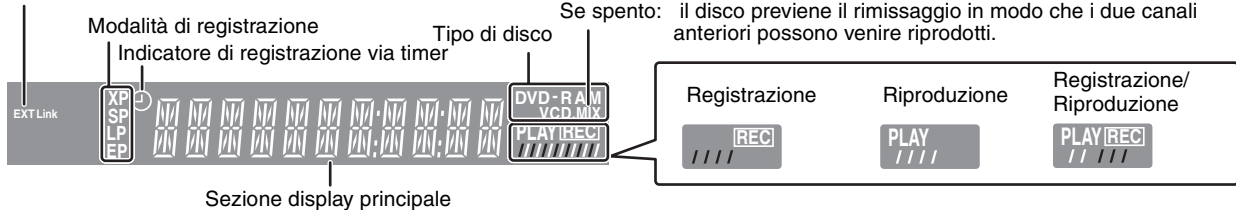





ITALIANO

# FASE 1 Collegamenti

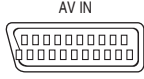
- I collegamenti visti in questa pagina sono solo degli esempi.
- Prima di fare i collegamenti, spegnere tutte le unità e leggere i manuali dei vari apparecchi.
- Le periferiche ed i cavi, salvo indicazione contraria, sono da procurarsi opzionalmente.

## ■ Collegamenti raccomandati per il televisore

Che terminali d'ingresso possiede il vostro televisore?			Cavi richiesti	N° di pagina per i collegamenti	N° di pagina per le impostazioni TV
Scart		Collegamento caldamente raccomandato <ul style="list-style-type: none"> <li>• Facendo uso di un televisore con esso compatibile, potrete riprodurre segnale video di RGB di alta qualità con quest'unità.</li> <li>• Se il vostro televisore possiede una funzione Q Link, avete a disposizione una grande quantità di utili funzioni.</li> </ul>	Cavo Scart a 21 piedini a cablaggio completo	➔ 7	➔ 11 <ul style="list-style-type: none"> <li>• Se è un televisore Q Link ➔ 10</li> </ul>
Video Component		Questi terminali forniscono un'immagine migliore di quella dei terminali S-Video. <ul style="list-style-type: none"> <li>• Se il vostro televisore è compatibile con la scansione progressiva, potete riprodurre video a scansione progressiva di alta qualità.</li> </ul> Se si possiede un televisore con tubo a raggi catodici compatibile col formato a scansione progressiva, non si raccomanda l'uso di questo tipo di collegamento, dato che può causare sfarfallii.	3 cavi video	➔ 8	➔ 11
Terminale S-Video		Questo terminale produce immagini più vivide di quello video normale.	Cavo S-Video	➔ 8	➔ 11
Terminali Audio/Video		Il collegamento più comune.	Cavo Audio/Video (incluso)	➔ 8	➔ 11

### Funzioni Q Link

Q Link offre una gamma di funzioni convenienti (per maggiori dettagli, vedi ➔ pag. 44). Se si fa uso della funzione Q Link, controllare di avere collegato al televisore un cavo Scart a 21 piedini.

I seguenti sistemi seguenti di altri fabbricanti hanno funzioni simili alla Q Link di Panasonic. Per maggiori dettagli, consultare il manuale del proprio televisore o il proprio negoziante di fiducia.

- Q Link (marchio di fabbrica Panasonic)
- DATA LOGIC (marchio di fabbrica Metz)
- Easy Link (marchio di fabbrica Philips)
- Megalogic (marchio di fabbrica Grundig)
- SMARTLINK (marchio di fabbrica Sony)

### ■ Esempio di componenti collegabili con i terminali di quest'unità

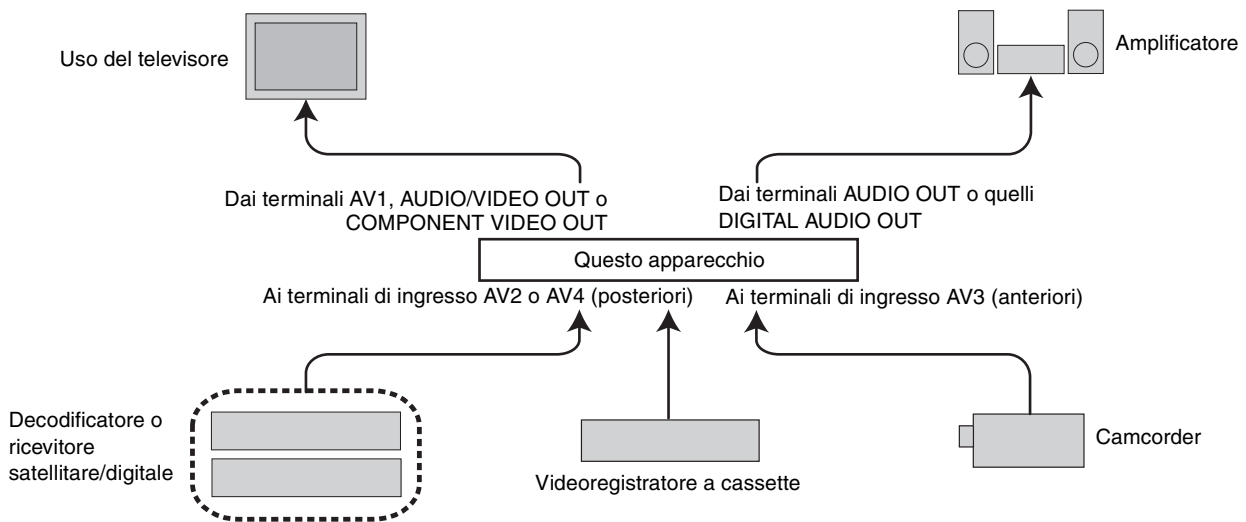

### ■ Non collegare quest'unità attraverso un videoregistratore a cassette.

I segnali video che passano per videoregistratori a cassette vengono influenzati da sistemi di protezione dei diritti d'autore e la riproduzione video sullo schermo non ha quindi luogo normalmente.

- Se si usa un televisore con videoregistratore incorporato, collegare i terminali di ingresso al televisore e non al videoregistratore.

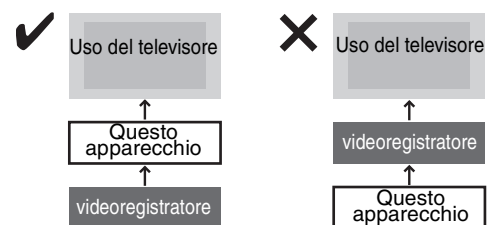

### ■ Se si prevede di non dovere usare l'unità per qualche tempo

Per risparmiare corrente, scollegare la spina dalla presa di corrente. Quest'unità consuma una piccola quantità di corrente anche da spenta (circa 3 W).

**Prima di spostare quest'unità, controllare che non contenga dischi. Non facendolo si corre il rischio di danneggiare seriamente il disco e quest'unità.**



# Collegamenti di un televisore con terminale Scart da 21 piedini e di un videoregistratore

Se il televisore possiede un terminale Scart a 21 piedini (➔ pag. 8)

— indicate accessori inclusi.

— indicate accessori non inclusi.

1 — 4 sono collegamenti necessari. Colregarli in ordine numerico.

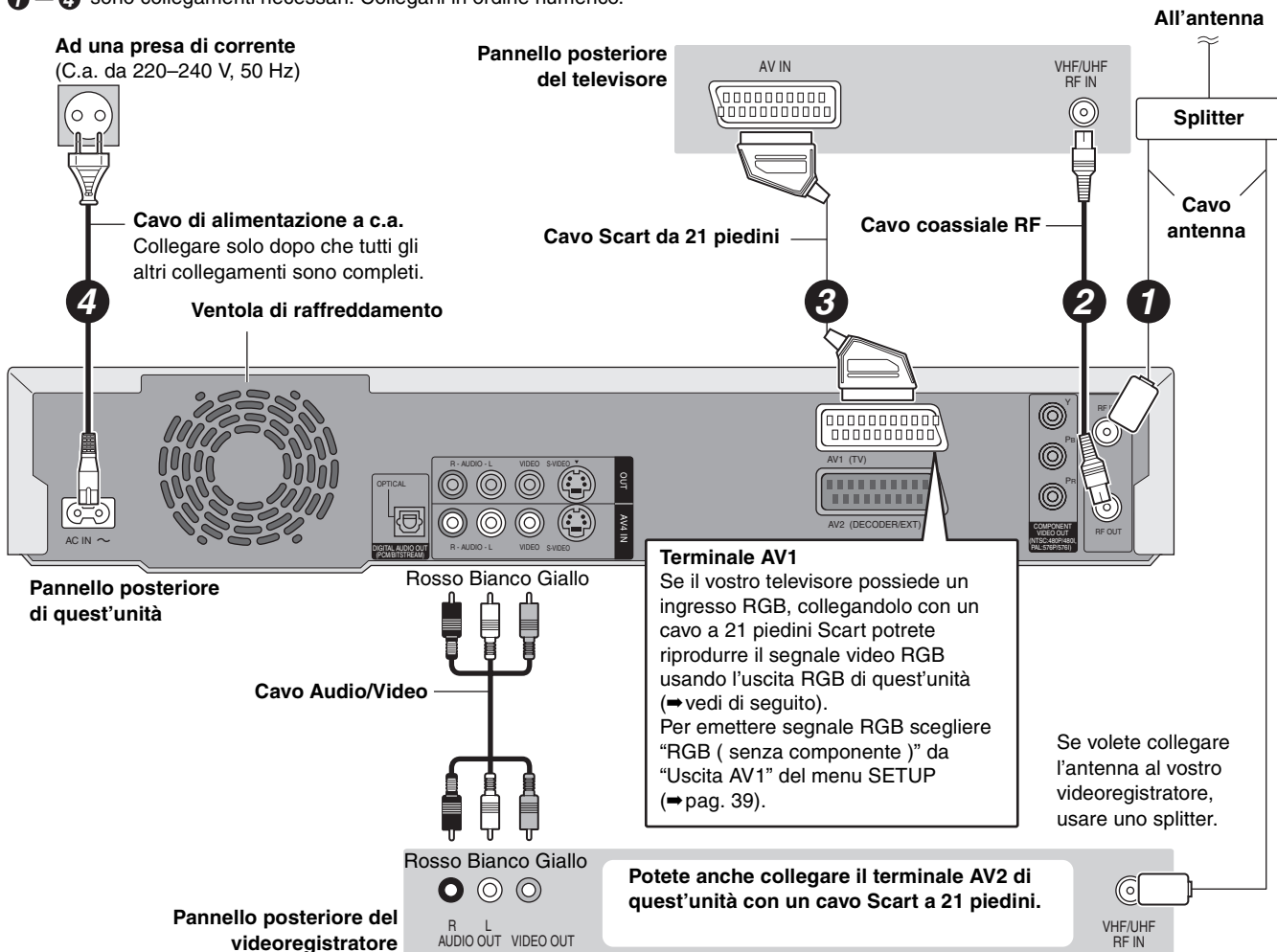

## ■ RGB

Il termine si riferisce ai tre colori primari che compongono la luce, il rosso (R), il verde (G) ed il blu (B), oltre che al metodo di riprodurre il video che ne fa uso. Dividendo il segnale video in tre colori prima di trasmetterlo, il rumore viene ridotto permettendo l'ottenimento di una qualità dell'immagine superiore.

Per cominciare

ITALIANO

## Collegamento ad un televisore con i terminali AUDIO/VIDEO, S-VIDEO o COMPONENT VIDEO ed un videoregistratore

Collegamento ad un televisore usando cavi Scart a 21 piedini (➔ pag. 7)

— indicate accessori inclusi.

— indicate accessori non inclusi.

1 — 4 sono collegamenti necessari. Colregarli in ordine numerico.

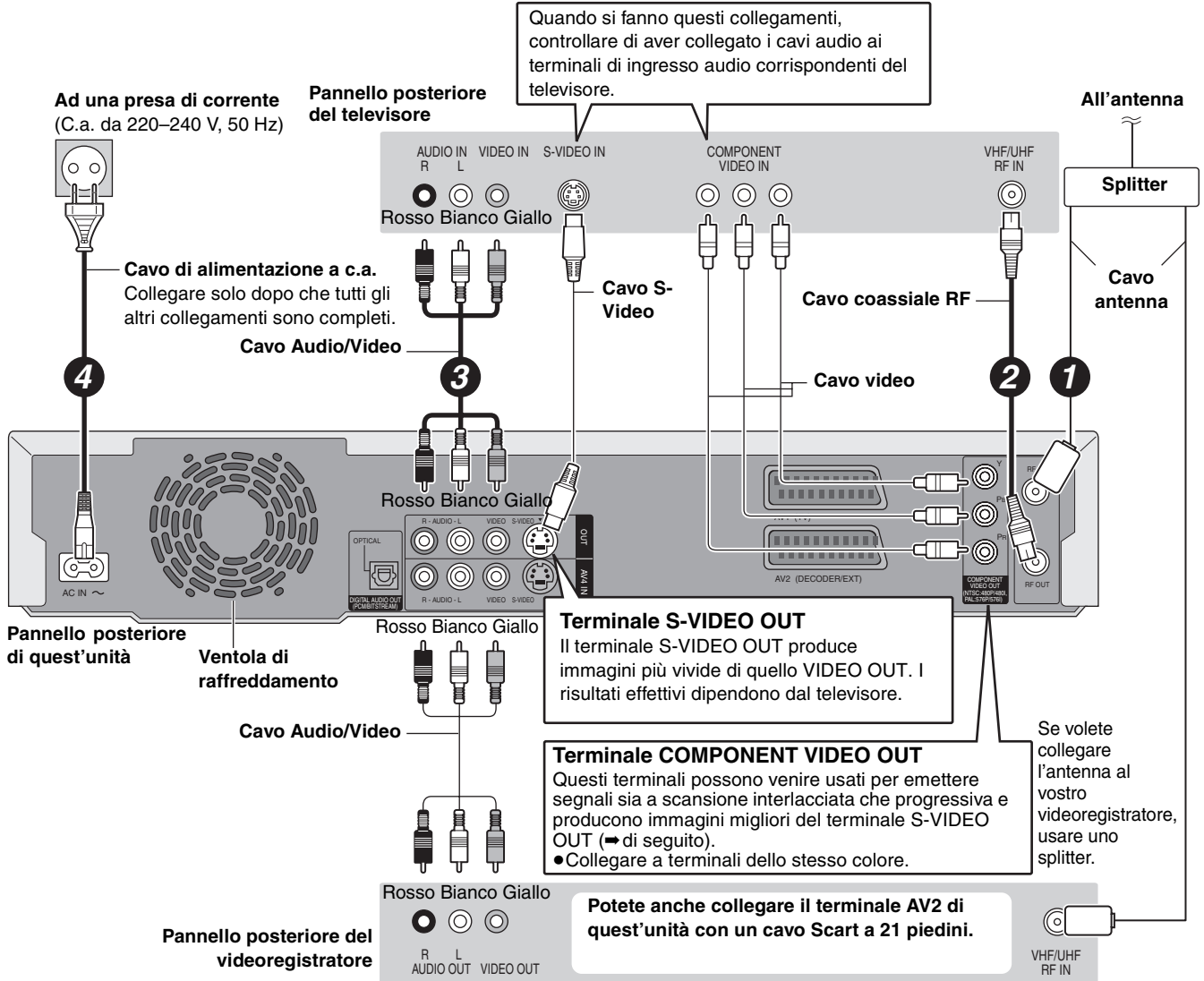

### ■ Uscita video Component

Il segnale Component consiste di segnali di differenza dei colori ( $P_B/P_R$ ) e di un segnale di luminanza (Y) separati per ottenere un alto grado di fedeltà nella riproduzione dei colori. Se un televisore è compatibile con la scansione progressiva, è possibile ottenere una riproduzione di immagini ottimale usando le uscite video Component, che emettono segnale a scansione progressiva (➔ pag. 44).

Per l'emissione di segnale a scansione progressiva (➔ pag. 12)

## Collegamento di un decodificatore, ricevitore satellitare o digitale

- In questo caso il termine decodificatore indica un dispositivo usato per decodificare trasmissioni codificate (a pagamento).
- Cambiare le impostazioni "Ingresso AV2" e "Connessione AV2" del menu SETUP a seconda del componente collegato (➔ pag. 39).

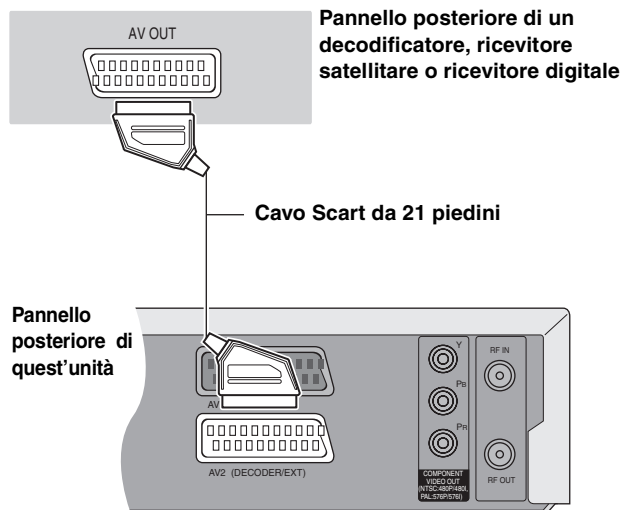

### Visione di video dal decodificatore del televisore ad unità ferma o in registrazione

Se si è collegato un televisore al terminale AV1 ed il decodificatore al terminale AV2 di quest'unità, premere [0]+[ENTER]. (Sul display dell'unità appare "DVD".)

Per cancellare l'operazione, premerli di nuovo. (Sul display dell'unità appare "TV".)

- Se il televisore possiede un ingresso RGB, il segnale RGB di uscita dal decodificatore può anche venire emesso dall'unità principale allo stesso modo.

## Collegamento di un amplificatore o componente del sistema

### ■ Per riprodurre suono di circondamento multicanale su DVD-Video

Collegare un amplificatore dotato di decodificatori Dolby Digital, DTS e MPEG usando un cavo audio digitale a fibre ottiche e cambiare le impostazioni in "Uscita Audio Digitale" (➔ pag. 38).

- Non è possibile usare decodificatori DTS Digital Surround non adatti a DVD.
- Anche se si usa questo collegamento, l'uscita durante la riproduzione di DVD-Audio è a solo due canali.

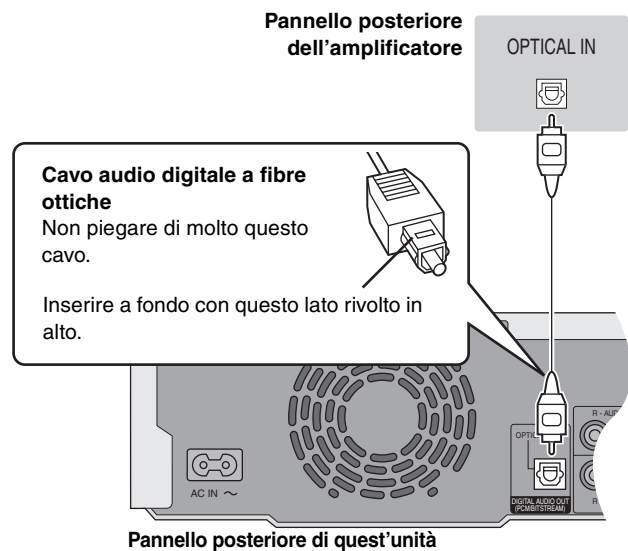

### ■ Collegamento ad un amplificatore stereo

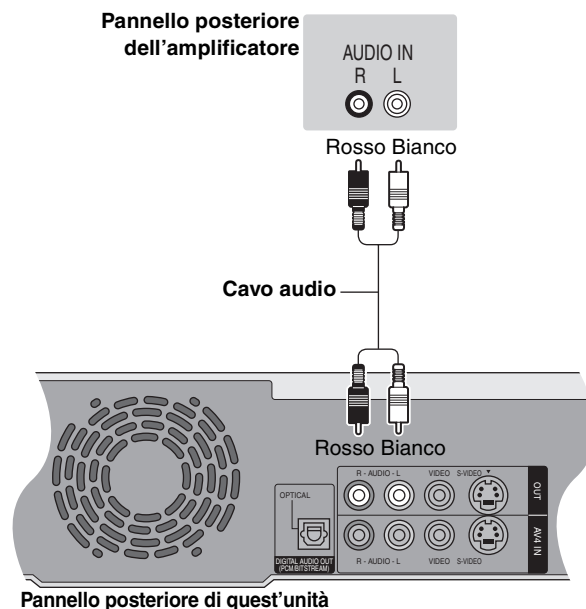

**Non posare l'unità su amplificatori o componenti che si surriscaldano.**

Il calore può danneggiare quest'unità.

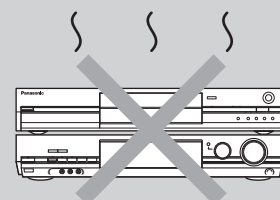

## FASE 2 Sintonizzazione TV

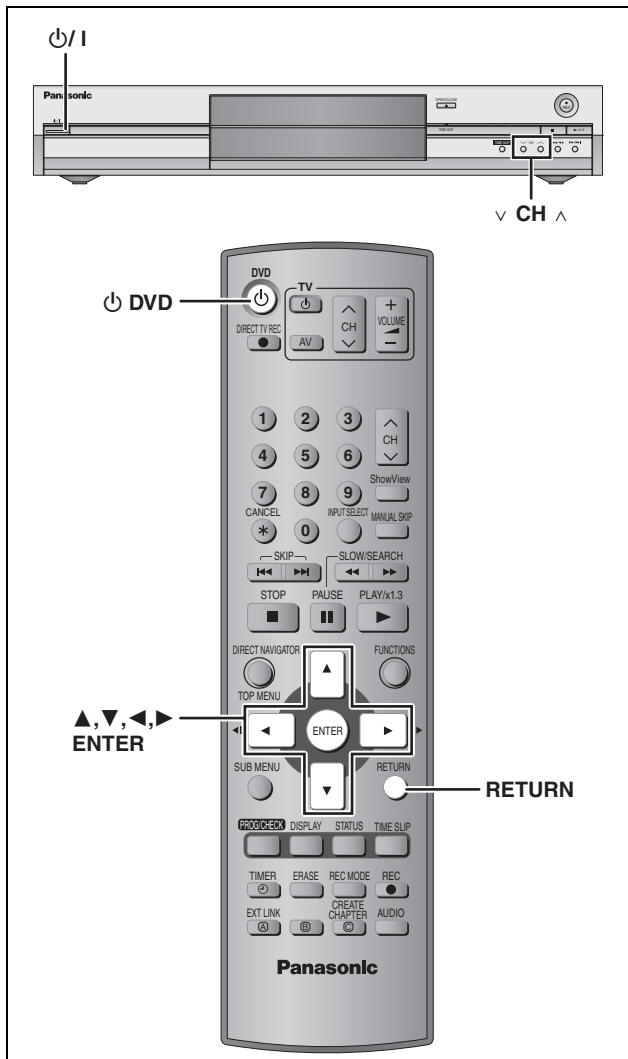

Per cominciare

### Trasferimento canali delle preselezioni (Impostazione con funzioni Q Link)

Quando si collega un televisore che possiede una funzione Q Link (⇒ pag. 44) con un cavo Scart a 21 piedini (⇒ pag. 7).

Potete scaricare le posizioni di sintonia direttamente dal televisore. La funzione Impostazione automatica dell'orologio di quest'unità sincronizza l'ora quando si mette in sintonia un canale televisivo che trasmette la data e l'ora.

**1 Accendere il televisore e scegliere l'ingresso AV adatto ai collegamenti con quest'unità.**

**2 Premere [DVD] per accendere quest'unità.**

Il Trasferimento canali ha inizio.



Il Trasferimento canali termina quando un'immagine televisiva appare sullo schermo.

• Se il menu di impostazione Nazione appare sul televisore, premere [▲, ▼, ◀, ▶] per scegliere il paese e quindi premere [ENTER].

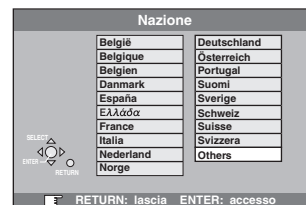

Se si sceglie "Schweiz", "Suisse" o "Svizzera" come paese (Country) se si è sintonizzato il televisore con una stazione svizzera, il menu di risparmio energetico "Risparmio energetico" appare. Scegliere "On" o "Off" (⇒ pag. 36).

#### Per fermarsi a metà strada

Premere [RETURN].

#### ■ Se appare il menu di impostazione dell'orologio

Impostare l'ora manualmente (⇒ pag. 42).

■ Per confermare che le stazioni sono state messe in sintonia correttamente (⇒ pag. 40)

■ Per riprendere il Trasferimento canali delle preselezioni (⇒ pag. 41)

## Impostazione automatica (Impostazione senza funzioni Q Link)

- Se ci si collega un televisore dotato di terminali VIDEO OUT, S-VIDEO OUT o COMPONENT VIDEO OUT (⇒ pag. 8)
- Se ci si collega ad un televisore che non possiede una funzione Q Link (⇒ pag. 44)

La funzione di configurazione automatica di quest'unità mette automaticamente in sintonia tutte le stazioni disponibili e sincronizza l'ora quando il canale televisivo trasmette un segnale orario e la data.

- 1 Accendere il televisore e scegliere l'ingresso AV adatto ai collegamenti con quest'unità.**
- 2 Premere [⏻ DVD] per accendere quest'unità.**

Appare il menu di impostazione del paese.



Se si sceglie "Schweiz", "Suisse" o "Svizzera", il menu di impostazione "Risparmio energetico" appare. Scegliere "On" o "Off" (⇒ pag. 36).

- 3 Premere [▲, ▼, ◀, ▶] per scegliere il paese.**
- 4 Premere [ENTER].**

La configurazione automatica riprende. Questo richiede circa 8 minuti.

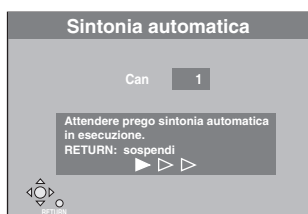

Esso termina quando un'immagine televisiva appare sullo schermo.

### Per fermarsi a metà strada

Premere [RETURN].

### ■ Se appare il menu di impostazione dell'orologio

Impostare l'ora manualmente (⇒ pag. 42).

### ■ Per confermare che le stazioni sono state messe in sintonia correttamente (⇒ pag. 40)

### ■ Per riprendere la configurazione automatica (⇒ pag. 41)

Per far riprendere la configurazione automatica, potete anche usare il seguente metodo.

Se l'unità è accesa e ferma

**Mantenere premuto [v CH] e [CH ^] dell'unità principale sino a che la schermata di impostazione del paese (Country) appare.**

- Tutte le impostazioni, salvo quelle dei livelli di controllo della visione, del password di controllo della visione e dell'ora, tornano ai valori predefiniti. I programmi di registrazione via timer vengono cancellati.

## FASE 3 Impostazioni per il televisore ed il telecomando

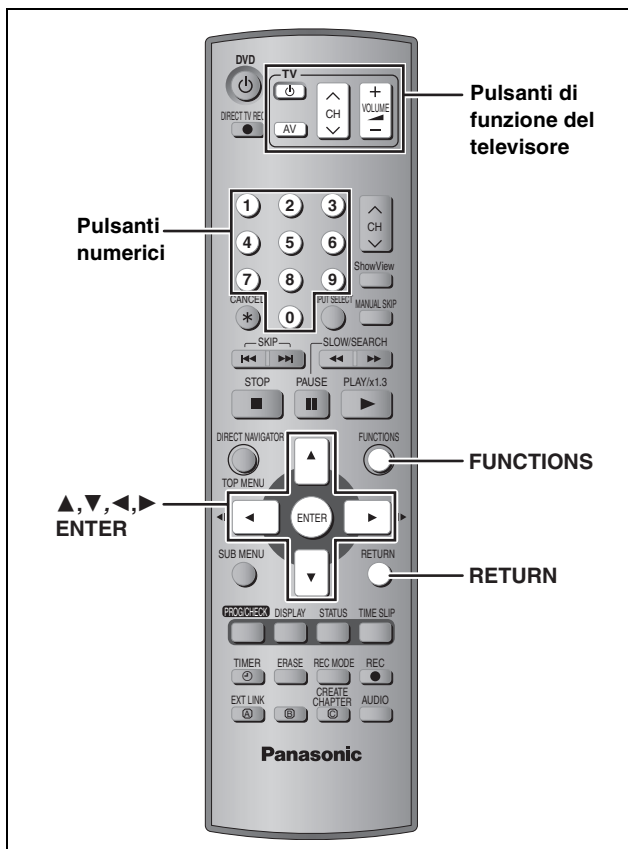

### Scelta del tipo di televisore e del suo rapporto di forma

Scegliere l'impostazione adatta al proprio televisore ed ai propri gusti.

- 1 Ad unità ferma  
Premere [FUNCTIONS].

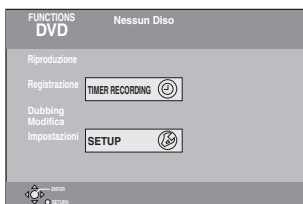

- 2 Premere [▲, ▼, ◀, ▶] per scegliere "SETUP" e quindi [ENTER].

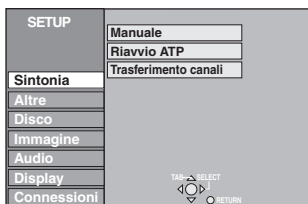

- 3 Premere [▲, ▼] per scegliere "Connessioni" e quindi [▶].
- 4 Premere [▲, ▼] per scegliere "Schermo TV" e quindi [ENTER].
- 5 Premere [▲, ▼] per scegliere le proporzioni desiderate e premere [ENTER].

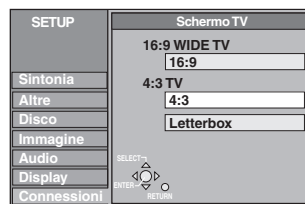

- **16:9:** Televisore Widescreen da 16:9
- **4:3:** Televisore standard da 4:3
- **RAM** Titoli riprodotti come sono registrati.
- **DVD-V** I video registrati per schermi Widescreen vengono riprodotti in modalità Pan & Scan, a meno che il disco stesso non lo proibisca (⇒ pag. 44).
- **Letterbox:** Televisore standard da 4:3  
L'immagine Widescreen viene mostrata in stile Letterbox (⇒ pag. 44).

### Per riprodurre segnale video a scansione progressiva

Potete riprodurre video a scansione progressiva collegando i terminali COMPONENT VIDEO di quest'unità ad un televisore a LCD/al plasma o proiettore a LCD compatibili con la scansione progressiva (⇒ pag. 44).

- 1 Ad unità ferma  
Premere [FUNCTIONS].
- 2 Premere [▲, ▼, ◀, ▶] per scegliere "SETUP" e quindi [ENTER].
- 3 Premere [▲, ▼] per scegliere "Connessioni" e quindi [▶].
- 4 Premere [▲, ▼] per scegliere "Regolaz. Progr." e quindi [ENTER].
- 5 Premere [▲, ▼] per scegliere "On" e quindi [ENTER].

Il segnale in uscita diviene a scansione progressiva.

#### Nota

- Se si è collegati con un normale televisore (CRT: tubo a raggi catodici), anche se fosse compatibile con la scansione progressiva, il segnale a scansione progressiva può provocare sfarfallii. Se questo accade, disattivare "Regolaz. Progr." (⇒ pag. 27).
- Il segnale video non viene visualizzato correttamente se ci si collega ad un televisore non compatibile.
- Il segnale non viene emesso dai terminali COMPONENT VIDEO OUT se "Uscita AV1" si trova sulla posizione "RGB (senza componente)." Impostare questa voce su "Video (con componente)" o "S-Video (con componente)" (⇒ pag. 39).
- Se l'unità è collegata al televisore via terminali VIDEO OUT, S-VIDEO OUT o AV1, il segnale in uscita è sempre a scansione interlacciata a prescindere dalle impostazioni fatte.

#### Per abbandonare lo schermo

Premere [RETURN] varie volte.

#### Per tornare alla schermata precedente

Premere [RETURN].

## Uso del televisore

Potete configurare i pulsanti di controllo del televisore sul telecomando in modo da poter accendere e spegnere il televisore, cambiarne l'ingresso di segnale, scegliere il canale televisivo e cambiarne il volume.

**Puntare il telecomando al televisore**

### Premere [TV] e digitare il codice con i pulsanti numerici.

Ad es. 01: [0] → [1]

#### Marca e numero di codice

Marca	Codice
Panasonic	01, 02, 03, 04, 45
AIWA	35
AKAI	27, 30
BLAUPUNKT	09
BRANDT	10, 15
BUSH	05, 06
CURTIS	31
DESMET	05, 31, 33
DUAL	05, 06
ELEMIS	31
FERGUSON	10
GOLDSTAR/LG	31
GOODMANS	05, 06, 31
GRUNDIG	09
HITACHI	22, 23, 31, 40, 41, 42
INNO HIT	34
IRRADIO	30
ITT	25
JVC	17, 39
LOEWE	07
METZ	28, 31
MITSUBISHI	06, 19, 20
MIVAR	24
NEC	36
NOKIA	25, 26, 27
NORDMENDE	10
ORION	37
PHILIPS	05, 06
PHONOLA	31, 33
PIONEER	38
PYE	05, 06
RADIOLA	05, 06
SABA	10
SALORA	26
SAMSUNG	31, 32, 43
SANSUI	05, 31, 33
SANYO	21
SBR	06
SCHNEIDER	05, 06, 29, 30, 31
SELECO	06, 25
SHARP	18
SIEMENS	09
SINUDYNE	05, 06, 33
SONY	08
TELEFUNKEN	10, 11, 12, 13, 14
THOMSON	10, 15, 44
TOSHIBA	16
WHITE WESTINGHOUSE	05, 06

Provare ad accendere il televisore ed a cambiare i canali. Ripetere la procedura sino a trovare il codice che funziona perfettamente.

- Se la marca del vostro televisore non è presente nell'elenco o se il codice nell'elenco non funziona, questo telecomando non è compatibile con il vostro televisore.

## Se altri prodotti Panasonic rispondono a questo telecomando

Se vari prodotti Panasonic vengono installati vicini, cambiare il codice di telecomando dell'unità principale e del telecomando. I due devono essere uguali.

In circostanze normali, usare il codice "DVD 1" predefinito.

- 1 Ad unità ferma  
Premere [FUNCTIONS].
- 2 Premere [▲, ▼, ◀, ▶] per scegliere "SETUP" e quindi [ENTER].
- 3 Premere [▲, ▼] per scegliere "Altre" e quindi [▶].
- 4 Premere [▲, ▼] per scegliere "Telecomando" e quindi [ENTER].
- 5 Premere [▲, ▼] per scegliere il codice ("DVD 1", "DVD 2" o "DVD 3") e quindi [ENTER].



- 6 Premere [ENTER] e contemporaneamente mantenere premuto per più di 2 secondi il pulsante numerico ([1], [2] o [3]).
- 7 Premere [ENTER].

- Se l'indicatore seguente appare nel display dell'unità





Il codice del telecomando di quest'unità

Cambiare il codice di telecomando in modo che corrisponda a quello dell'unità principale (→ fase 6).

#### Nota

Eseguendo "Cancellazione totale" nel menu SETUP si riporta il codice dell'unità principale a "DVD 1". Impostare il codice di telecomando 1 (→ Fase 6).

## Dischi utilizzabili per la registrazione e la riproduzione (12 cm/8 cm)

Tipo di disco	Logo	Istruzioni
<b>DVD-RAM</b> ● 4,7 GB/9,4 GB, 12 cm ● 2,8 GB, 8 cm Indicato in queste istruzioni con <b>RAM</b>		<b>Dischi riscrivibili</b> ● Potete registrare sino a 16 ore [ in modalità EP ( 8ore ) su dischi a doppio lato. Non è possibile registrare o riprodurre continuamente su due lati] (⇒ pag. 17, Modalità di registrazione e tempi approssimati di registrazione). ● Potete effettuare la riproduzione in contemporanea(⇒ pag. 17). ● Sono disponibili in commercio dischi in cartucce resistenti a graffi e polvere e dischi a doppio lato di grande capacità (9,4 GB). ● Potete registrare trasmissioni digitali che permettono la “Registrazione una sola volta” con dischi di formato CPRM (Content Protection for Recordable Media) (⇒ pag. 43).
<b>DVD-R</b> ● 4,7 GB, 12 cm, 1,4 GB, 8 cm per la Ver. General 2.0 ● 4,7 GB, 12 cm per la Ver. General 2.0/4x-SPEED DVD-R, Revisione 1.0 <b>DVD-R</b>		<b>Dischi registrabili una sola volta (registrabili sino a che il disco è pieno)</b> ● Potete registrare sino ad 8 ore [in modalità EP ( 8ore )]. ● Finalizzando il disco potete riprodurlo con un lettore DVD come DVD-Video (solo riproduzione) (⇒ pag. 33, 43). ● Non potete registrare trasmissioni digitali che permettono la registrazione “Registrazione una sola volta”. ● Quest’unità è compatibile con dischi con velocità di registrazione da 1x a 4x.

- Raccomandiamo l’uso di dischi Panasonic. I DVD-R di altri fabbricanti possono non essere registrabili o riproducibili a seconda delle circostanze.
- Quest’unità non può registrare dischi contenenti sia segnali PAL che NTSC. La riproduzione di dischi registrati sia con il sistema PAL che con quello NTSC su di un’altra non unità viene garantita.

### Quali dischi dovrei usare, DVD-RAM o DVD-R?

Il diagramma che segue ne illustra le differenze. Scegliere il supporto più adatto alle proprie necessità.

(√: Possibile, X: Impossibile)	DVD-RAM	DVD-R
Riscrittibile	√	X
Editing	√	※1
Riproducibile su altri lettori	√※2	√※3
Registrazione di M 1 e M 2 di trasmissioni bilingui	√	X※4
Registrazione di trasmissioni che permettono una sola copia	√※5	X
Registrazione di immagini di rapporto di forma 16:9	√	※6

- ※ 1 Potete cancellare o digitare un nome o cambiare un’anteprima. Lo spazio disponibile non aumenta dopo la cancellazione.
- ※ 2 Solo su lettori DVD-RAM compatibili.
- ※ 3 Dopo aver finalizzato il disco (⇒ pag. 33, 43).
- ※ 4 Ne viene registrato solo uno (⇒ pag. 38, Selezione audio bilingue).
- ※ 5 Potete registrare trasmissioni digitali che permettono la registrazione “Registrazione una sola volta” con l’uso di dischi CPRM (Content Protection for Recordable Media) (⇒ pag. 43).
- ※ 6 L’immagine viene registrata con rapporto di forma 4:3.



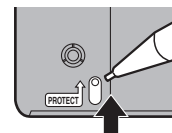

### ■ Protezione **RAM** (Dischi in cartuccia)

Con la linguetta di protezione dalla scrittura nella posizione di protezione, non è possibile registrare, editare o cancellare alcunché dal disco.

La riproduzione inizia automaticamente all’inserimento nell’unità.



## Dischi di sola riproduzione (12 cm/8 cm)

Tipo di disco	Logo	Istruzioni
<b>DVD-Audio</b> <b>DVD-A</b>		Dischi di musica ad alta fedeltà ● Riprodotti su quest’unità su due canali.
<b>DVD-Video</b> <b>DVD-V</b>		Dischi di film o musica ad alta qualità.
<b>Video CD</b> <b>VCD</b>		Musica e video registrati (inclusi CD-R/RW)
<b>Audio CD</b> <b>CD</b>		Musica ed audio registrati (inclusi CD-R/RW)
	—	CD-R e CD-RW contenenti file musicali MP3 (⇒ pag. 25)

- Quest’unità riproduce CD-R/CD-RW (dischi per la registrazione audio). Chiudere la sessione o finalizzare il disco appena terminata la registrazione. La riproduzione potrebbe non essere possibile con alcuni dischi CD-R o CD-RW a causa delle condizioni particolari della registrazione.
- Il detentore dei diritti della registrazione può controllare il modo in cui viene riprodotta. Potreste quindi non essere in grado di fare certe operazioni, altrimenti possibili. Leggere con attenzione le istruzioni del disco.

## Dischi non riproducibili

- DVD-RAM da 2,6 e 5,2 GB, 12 cm
- DVD-R da 3,95 e 4,7 GB per Authoring
- DVD-R non finalizzato registrato con altre unità (⇒ pag. 43, Finalizzazione)
- DVD-Video con numero di regione diverso da “2” o “ALL”.
- DVD-ROM ● DVD-RW ● +R ● +RW
- CD-ROM ● CDV ● CD-G ● Photo CD
- CVD ● SVCD ● SACD ● MV-Disc
- PD ● Video Disc Divx, ecc.

### Dischi accessori

#### DVD-RAM

Potete anche registrare segnale che permette di fare una sola copia.

- Da 9,4 GB, doppio lato, cartuccia tipo 4: LM-AD240E
- Da 4,7 GB, lato singolo, cartuccia tipo 2: LM-AB120E (set of 3, LM-AB120E3)
- Da 4,7 GB, lato singolo, senza cartuccia: LM-AF120E (set di 3, LM-AF120E3)

#### DVD-R

- Da 4,7 GB, lato singolo, senza cartuccia: LM-RF120LE



## Trattamento dei dischi

### ■ Come tenere in mano un disco

Non toccare la superficie registrata.

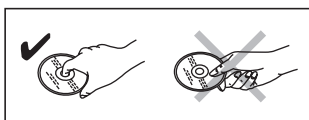

### ■ Se il disco è sporco o coperto da condensa

#### RAM DVD-R

- Pulirli con un pulente per DVD-RAM/PD opzionale (LF-K200DCA1, dove disponibile).
- Non usare pulenti per CD o panni.

#### DVD-A DVD-V VCD CD

Usare un panno inumidito e ben strizzato, quindi asciugare il disco.

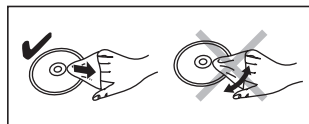

### ■ Precauzioni di sicurezza

- Non applicare adesivi o etichette ai dischi. Essi potrebbero causare danni e rotazione irregolare, rendendoli inutilizzabili.
- Non scrivere con una penna a sfera o altro sul lato dell'etichetta.
- Non usare spray pulenti, benzina, diluenti, fluidi antistatici o solventi di altro tipo.
- Non usare protezioni o custodie antigraffio.
- Non usare dischi dei seguenti tipi:
  - Dischi con adesivo lasciato da etichette o adesivi tolti (ad esempio dischi affittati).
  - Dischi distorti o crepati.
  - Dischi a forma irregolare, ad esempio a forma di cuore.
- Non lasciarli nei luoghi seguenti:
  - In luce solare diretta.
  - In luoghi polverosi o umidi.
  - Vicino a sorgenti di calore.

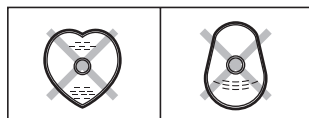

## Tipi di disco per certi tipi di televisore

Se si usano dischi registrati in PAL o NTSC, consultare la tabella che segue.

(√: Possibile, X: Impossibile)

Tipo di televisore	Dischi	Si/No
Televisore multisistema	PAL	√
	NTSC	√*1
Televisore NTSC	PAL	X
	NTSC	√*2
Televisore PAL	PAL	√
	NTSC	√*3 (PAL60)

\*1 Scegliendo "NTSC" in "Sistema TV" (⇒ pag. 41), l'immagine sarà più chiara.

\*2 Scegliere "NTSC" in "Sistema TV" (⇒ pag. 41).

\*3 Se il vostro televisore non è in grado di leggere segnali PAL 525/60, l'immagine non viene riprodotta correttamente.

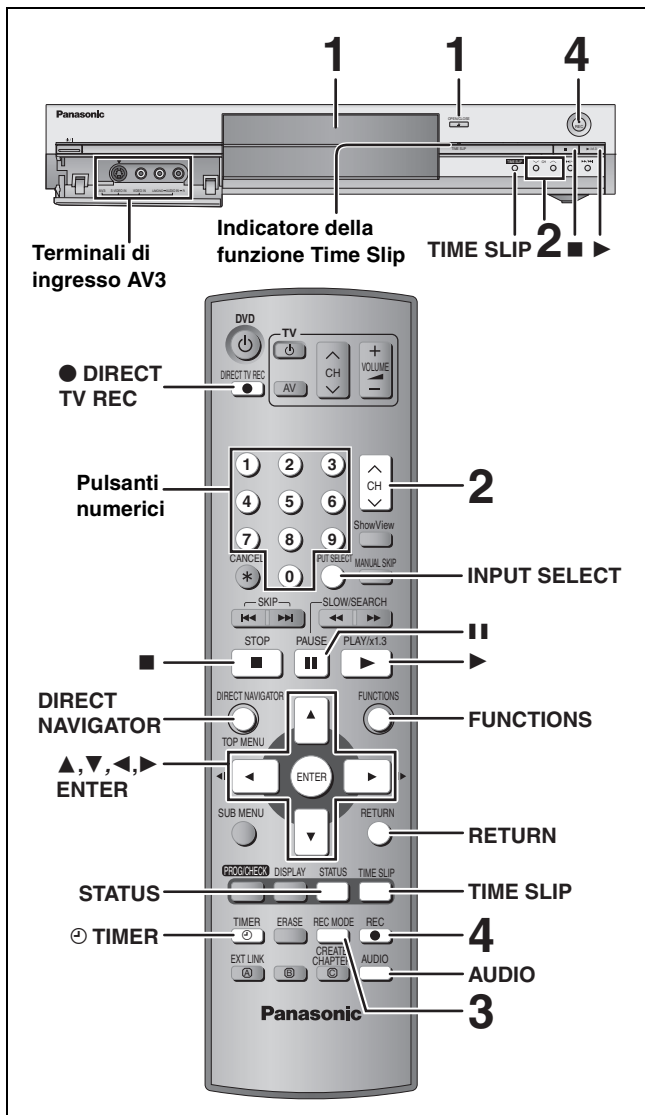

## RAM DVD-R

- Non è possibile registrare continuamente da un lato all'altro di un disco a doppio lato. Il disco deve venire espulso e rovesciato quando necessario.
- Quando si usano dischi DVD-RAM da 8 cm, togliere il disco dalla cartuccia.
- Potete registrare sino a 99 titoli per disco.
- Non è possibile registrare materiale protetto con il metodo CPRM (→ pag. 43) su DVD-R o su DVD-RAM da 2,8 GB.
- Quando si registrano trasmissioni televisive bilingue su DVD-R, solo uno dei canali "M 1" o "M 2" può venire registrato. Scegliere con "Selezione audio bilingue" (→ pag. 38).

## 1 Premere [▲ OPEN/CLOSE] dell'unità principale per fare aprire il piatto portadisco e caricarvi un disco.

- Premere di nuovo il pulsante per far richiudere il piatto portadisco.

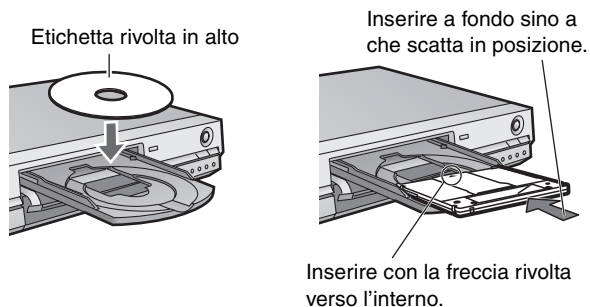

## 2 Premere [^ v CH] per scegliere il canale.



Per scegliere con i pulsanti numerici:  
Ad es. 5: [0] → [5]  
15: [1] → [5]

## 3 Premere [REC MODE] per scegliere la modalità di registrazione (XP, SP, LP o EP).



Tempo di riproduzione rimanente sul disco

## 4 Premere [● REC] per iniziare la registrazione.



La registrazione avviene su spazio disponibile del disco. Nessun dato precedente viene cancellato.

- Non è possibile cambiare canale o modalità di registrazione durante la registrazione.
- **RAM** Potete cambiare l'audio che ricevete premendo [AUDIO] durante la registrazione. Ciò non influenza la registrazione audio.

### ■ Per fermare la registrazione

Premere [■].

Registrato come un solo titolo sino alla posizione di arresto dell'unità

### DVD-R

Terminata la registrazione, la gestione delle informazioni di registrazione viene completata entro 30 secondi.

### ■ Per fermare temporaneamente la registrazione

Premere [II].

Per riprendere la registrazione, premerlo di nuovo. Il titolo non viene diviso in due titoli separati.

### ■ Per specificare il momento di fine della registrazione

Durante la registrazione

Premere [● REC] dell'unità principale per scegliere la durata della registrazione.

Ad ogni pressione del pulsante:

30 (min.) → 60 (min.) → 90 (min.) → 120 (min.)  
↑ Contatore (cancellazione) ← 240 (min.) ← 180 (min.) ↓

- Questo non può venire fatto durante la registrazione via timer (→ pag. 19) o durante la registrazione Flexible Recording (→ pag. 18).

### Se una stazione trasmette anche informazioni Televideo

Quest'unità registra automaticamente il nome del programma e della stazione se la pagina del titolo della stazione è impostata correttamente (→ pag. 40).

### Nota

Quest'unità potrebbe richiedere qualche tempo per recuperare i titoli (fino a 30 minuti) e in alcuni casi potrebbe fallire.

## Modalità di registrazione e tempi approssimati di registrazione

A seconda del materiale registrato, i tempi di registrazione possono essere inferiori a quelli indicati.

(Unità: ore)

Immagine	DVD-RAM		DVD-R (4,7 GB)
	Lato singolo (4,7 GB)	Doppio lato (9,4 GB)	
XP (Alta qualità)	1	2	1
SP (Normale)	2	4	2
LP (Lunga durata)	4	8	4
EP (Lunghissima durata)	6 (8*)	12 (16*)	6 (8*)

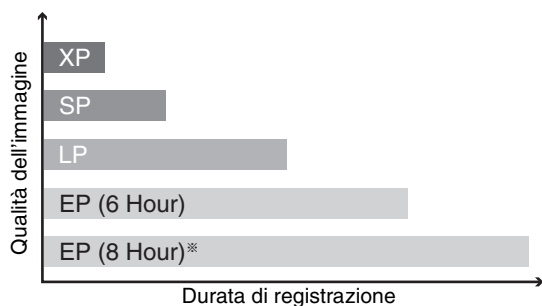

\* Se "Auton. di registr. in modo EP" è impostato su "EP ( 8ore )" nel menu SETUP. La qualità del suono è inferiore a quella di altre modalità di registrazione se si usa "EP ( 8ore )".

### FR (Flexible Recording Mode)

Quest'unità sceglie automaticamente una velocità di registrazione compresa fra XP ed EP ( 8ore ) che permette di far stare la registrazione nello spazio disponibile allo scopo al maggior livello qualitativo possibile.

- Questa caratteristica è utilizzabile durante la programmazione di registrazioni via timer.
- Tutte le modalità di registrazione dalla XP alla EP compaiono sul display.

## Registrazione TV diretta (Direct TV Recording)

Quando si collega un televisore che possiede una funzione Q Link con un cavo Scart a 21 piedini.

Questa funzione permette di iniziare immediatamente la registrazione di un programma che si sta vedendo alla televisione.

- 1 **Inserire un disco. (→ pag. 16)**
- 2 **Premere [● DIRECT TV REC].**

La registrazione inizia.

**Per fermare la registrazione**

Premere [■].

## Riproduzione durante la registrazione

RAM

**Riproduzione dall'inizio del titolo durante la registrazione—Riproduzione in contemporanea**

### 1 Premere [▶] (PLAY).

L'indicatore Time Slip dell'unità principale si accende.

**Riproduzione durante la registrazione di un titolo precedentemente registrato—Registrazione e riproduzione simultanee**

### 1 Premere [DIRECT NAVIGATOR].

### 2 Premere [▲, ▼, ◀, ▶] per scegliere un titolo e quindi premere [ENTER].

L'indicatore Time Slip dell'unità principale si accende.

**Per abbandonare la schermata di DIRECT NAVIGATOR**

Premere [DIRECT NAVIGATOR].

**Visione delle immagini registrate durante la registrazione—Salto della riproduzione**

### 1 Premere [TIME SLIP].

L'indicatore Time Slip dell'unità principale si accende.

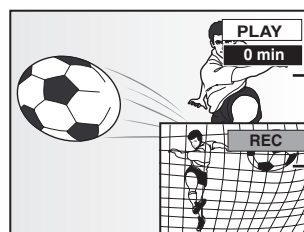

La riproduzione inizia da 30 secondi prima della posizione attuale.

Le immagini della registrazione attuale

- Sentirete la riproduzione del suo audio.

### 2 Premere [▲, ▼] per scegliere l'ora e quindi [ENTER].

- Premere [TIME SLIP] per visualizzare l'immagine per intero. Premerlo di nuovo per visualizzare le immagini riprodotte e quello registrate.

### ■ Per far fermare la riproduzione

Premere [■].

### ■ Per fermare la registrazione

Due secondi dopo la fine della riproduzione

Premere [■].

### ■ Per fermare la registrazione via timer

Premere [⊙ TIMER].

- Per far fermare la registrazione, potete anche mantenere premuto [■] dell'unità principale per più di 3 secondi.

Consultare in proposito la sezione pag. 16.

## Registrazione Flexible Recording

### RAM DVD-R

Quest'unità imposta la modalità della qualità dell'immagini migliore possibile che permette alla registrazione di stare entro lo spazio disponibile sul disco.

Ad es.

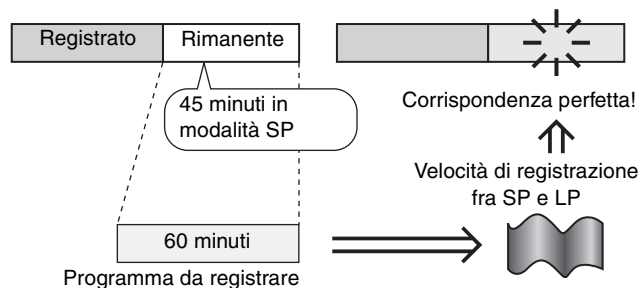

### Preparativi

Scegliere il canale da registrare.

- 1 Ad unità ferma  
**Premere [FUNCTIONS].**
- 2 Premere [**▲**, **▼**, **◀**, **▶**] per scegliere **“FLEXIBLE REC”** e quindi [**ENTER**].



- 3 Premere [**◀**, **▶**] per scegliere **“Ore”** e **“Min.”** e premere [**▲**, **▼**] per impostare la durata della registrazione.

•Potete anche impostare la durata della registrazione con i pulsanti numerici.

- 4 Quando si vuole dare inizio alla registrazione  
**Premere [**▲**, **▼**, **◀**, **▶**] per scegliere “Inizia” e premere [**ENTER**].**

- La registrazione inizia.
- La modalità di registrazione cambia automaticamente in quella FR.

**Per abbandonare la schermata senza fare registrazioni**

Premere [**RETURN**].

**Per fermare la registrazione in corso**

Premere [**■**].

**Per visualizzare il tempo rimasto**

Premere [**STATUS**].



### Nota

Quando si esegue la registrazione EXT LINK (➔ pag. 21), la funzione di Flexible Recording non ha luogo.

## Registrazione da unità esterne

### RAM DVD-R

#### Preparativi

- Collegare un videoregistratore a cassette, un decodificatore o ricevitore satellitare/digitale, ecc. ai terminali di ingresso di quest'unità.
- Durante la registrazione di programmi bilingui  
**RAM** Se sia M 1 che M 2 sono scelti su apparecchi collegati a questo, potete scegliere il tipo di audio per la riproduzione.
- DVD-R** Scegliere M 1 o M 2 dell'apparecchio esterno. (Non è possibile scegliere il tipo di audio per la riproduzione.)
- Per ridurre il rumore ricevuto da componenti esterni, impostare “Sistema TV” su “NTSC” nel menu SETUP (➔ pag. 41).
- Per ridurre il rumore ricevuto da componenti esterni, impostare “NR ingresso AV” su “Si” nel menu SETUP (➔ pag. 37).

Ad esempio, collegando un altro apparecchio video ai terminali di ingresso AV3

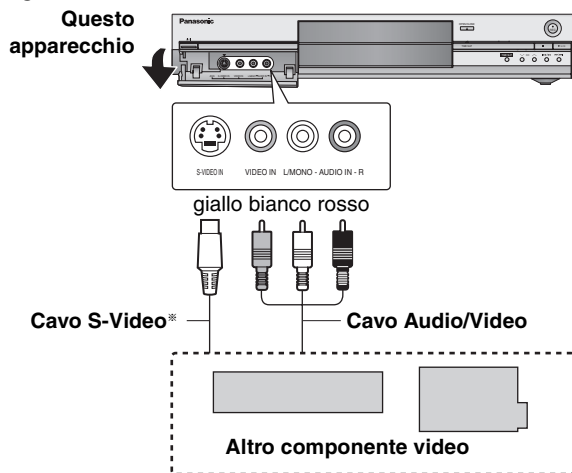

Se l'uscita audio dell'altro componente è mono, collegarsi a L/MONO.  
\* Il terminale S-VIDEO produce immagini più vivide di quello VIDEO.

- 1 Ad unità ferma  
**Premere [INPUT SELECT] per selezionare il canale di ingresso del componente che si è collegato.**
- 2 Premere [**REC MODE**] per scegliere la modalità di registrazione (XP, SP, LP o EP).

•Usando la registrazione Flexible recording (➔ a sinistra) potete trasferire il contenuto di una cassetta su disco con la migliore qualità di registrazione e senza sprecare spazio su disco.

- 3 Durante la registrazione da altre unità video

**Iniziare la riproduzione con il componente esterno.**

Quando si registra da un decodificatore o ricevitore satellitare/digitale

**Scegliere un canale su di un altro apparecchio.**

- 4 Premere [**● REC**].

La registrazione inizia.

**Per saltare porzioni non volute**

Premere [**II**] per portare la riproduzione in pausa. Per riprendere la registrazione, premerlo di nuovo.

**Per fermare la registrazione**

Premere [**■**].

Quasi tutti i video e DVD in vendita possiedono un sistema di prevenzione della duplicazione. In questo caso, essi non possono venire registrati con questo apparecchio.

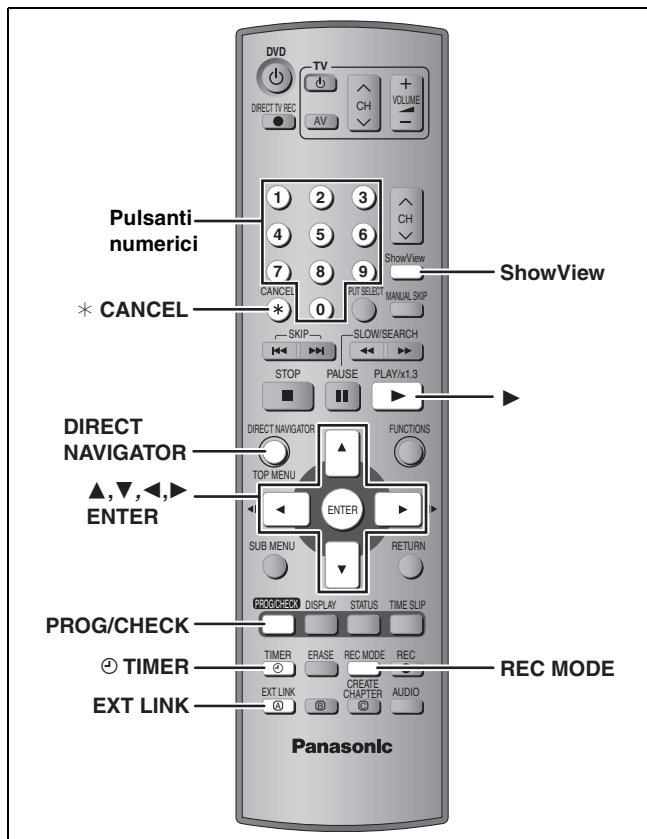

## RAM DVD-R

Potete impostare anticipatamente sino a 16 programmi al mese.

## Uso di numeri ShowView per fare registrazioni via timer

L'impostazione di numeri ShowVIEW è un modo facile per impostare registrazioni via timer. Questi numeri sono di solito disponibili su giornali e riviste.

### 1 Premere [ShowView].

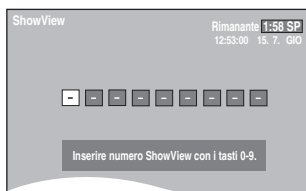

### 2 Premere i pulsanti numerati per impostare il numero ShowVIEW.

Premere [◀] per tornare indietro di una cifra.

### 3 Premere [ENTER].



- Confermare il programma e fare le correzioni necessarie con [▲, ▼, ◀, ▶] (→ pag. 20, fase 3).
- Se "-- --" appare nella colonna "Nome", non è possibile impostare la registrazione via timer. Premere [▲, ▼] per scegliere la posizione di programmazione desiderata. Impostata l'informazione relativa ad una stazione televisiva, essa rimane in memoria.
- Potete anche premere [REC MODE] per cambiare modalità di registrazione.
- VPS/PDC (→ destra)  
ON ↔ OFF (---)
- Nome programma  
Premere [◀, ▶] per scegliere "Nome programma" e quindi [ENTER] (→ pag. 34).

### 4 Premere [ENTER].

Le impostazioni vengono memorizzate.

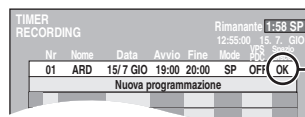

Controllare che l'indicazione "OK" sia visualizzata.

Ripetere le fasi 1-4 per programmare altre registrazioni.

### 5 Premere [⊙ TIMER].

L'unità si spegne e l'indicazione "⊙" appare sul display ad indicare che l'attesa di registrazione via timer è iniziata.

## RAM

Anche se quest'unità si trova in modalità di attesa di registrazione via timer, la riproduzione inizia quando si preme [▶] (PLAY) o [DIRECT NAVIGATOR]. La registrazione via timer funziona anche durante la riproduzione.

### ■ Per abbandonare la modalità di attesa di registrazione

#### Premere [⊙ TIMER].

L'unità si accende e l'indicazione "⊙" si spegne.

- Non dimenticare di premere [⊙ TIMER] prima dell'inizio del programma per riportare quest'unità nella modalità di attesa di registrazione. La registrazione via timer funziona solo se "⊙" è visualizzato.

### ■ Per cancellare la registrazione quando è già cominciata

#### Premere [⊙ TIMER].

- Per far fermare la registrazione, potete anche mantenere premuto [■] dell'unità principale per più di 3 secondi.

## Nota

- "⊙" lampeggia per cinque secondi circa quando l'unità non può passare alla modalità di attesa di registrazione via timer, ad esempio perché nel piatto portadischi non è presente un disco registrabile.
- Se quest'unità non si trova nella modalità di attesa di registrazione via timer almeno 10 minuti prima dell'ora di inizio della registrazione via timer, l'indicatore "⊙" lampeggia sul display. In questo caso, premere [⊙ TIMER] per portare l'unità nella modalità di attesa di registrazione via timer.
- Se si programmano registrazioni via timer in modo che si avvino una dopo l'altra, quest'unità non può registrare la parte d'inizio dei programmi successivi, qualche secondo per la registrazione su DVD-RAM e circa 30 secondi durante la registrazione con DVD-R.

### ■ Funzione VPS/PDC (→ pag. 44)

Sintanto che il segnale VPS/PDC viene trasmesso da una stazione televisiva, anche se il momento dell'inizio della trasmissione dovesse cambiare, il momento di registrazione cambia automaticamente in modo da mantenere possibile la registrazione.

#### Per attivare la funzione VPS/PDC

Nella fase 3 della colonna VPS/PDC, premere [▲, ▼] per scegliere "ON".

Consultare in proposito la sezione pag. 19.

**RAM DVD-R**

Potete impostare anticipatamente sino a 16 programmi al mese. Un programma giornaliero o settimanale viene contato come un singolo programma.

**Programmazione manuale di registrazioni via timer**

**1 Premere [PROG/CHECK].**

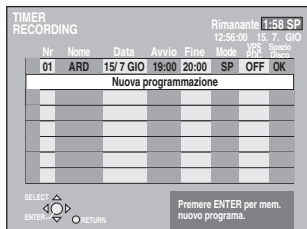

**2 Premere [▲, ▼] per scegliere “Nuova programmazione” e quindi [ENTER].**

**3 Premere [▶] per passare da una voce all'altra e cambiarle con [▲, ▼].**

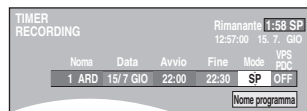

- Mantenere premuto [▲, ▼] per cambiare Avvio (ora di inizio) e Fine (ora di fine) in incrementi di 30 minuti.
- Potete anche impostare Nome (posizione di programmazione/nome della stazione televisiva), Data, Avvio (ora di inizio) e Fine (ora di fine) con i pulsanti numerici.
- Potete anche premere [REC MODE] per cambiare modalità di registrazione.

**•Data**

→ Data: La data di un giorno sino ad un mese nel futuro menu un giorno  
 ↓ ↑  
 Timer giornaliero: DOM-SAB → LUN-SAB → LUN-VEN  
 ↓ ↑  
 → Timer settimanale: DOM → ---- → SAB

•VPS/PDC (⇒ pag. 19)  
 ON ↔ OFF (---)

•Nome programma (⇒ pag. 34)  
 Premere [◀, ▶] per scegliere “Nome programma” e premere [ENTER].

**4 Premere [ENTER].**



Controllare che l'indicazione “OK” sia visualizzata.

Ripetere le fasi 2–4 per programmare altre registrazioni.

**5 Premere [⊖ TIMER].**

L'unità si spegne e l'indicazione “⊖” appare sul display ad indicare che l'attesa di registrazione via timer è iniziata.

**RAM**

Anche se quest'unità si trova in modalità di attesa di registrazione via timer, la riproduzione inizia quando si preme [▶] (PLAY) o [DIRECT NAVIGATOR]. La registrazione via timer funziona anche durante la riproduzione.

**■ Per abbandonare la modalità di attesa di registrazione**

**Premere [⊖ TIMER].**

L'unità si accende e l'indicazione “⊖” si spegne.

- Non dimenticare di premere [⊖ TIMER] prima dell'inizio del programma per riportare quest'unità nella modalità di attesa di registrazione. La registrazione via timer funziona solo se “⊖” è visualizzato.

**■ Per cancellare la registrazione quando è già cominciata**

**Premere [⊖ TIMER].**

- Per far fermare la registrazione, potete anche mantenere premuto [■] dell'unità principale per più di 3 secondi.

**Nota**

- “⊖” lampeggia per cinque secondi circa quando l'unità non può passare alla modalità di attesa di registrazione via timer, ad esempio perché nel piatto portadisco non è presente un disco registrabile.
- Se quest'unità non si trova nella modalità di attesa di registrazione via timer almeno 10 minuti prima dell'ora di inizio della registrazione via timer, l'indicatore “⊖” lampeggia sul display. In questo caso, premere [⊖ TIMER] per portare l'unità nella modalità di attesa di registrazione via timer.
- Se si programmano registrazioni via timer in modo che si avvino una dopo l'altra, quest'unità non può registrare la parte d'inizio dei programmi successivi, qualche secondo per la registrazione su DVD-RAM e circa 30 secondi durante la registrazione con DVD-R.

## Controllo, modifica o cancellazione di un programma

- Anche se l'unità è spenta, potete visualizzare la lista di programmi di registrazione via timer premendo [PROG/CHECK].

### Premere [PROG/CHECK].

#### Icone

- Questo programma sta attualmente registrando.
- Ⓜ I tempi si sovrappongono a quelli di un altro programma. La registrazione del secondo programma inizia solo alla fine del primo programma.
- Ⓜ Il disco era pieno e la registrazione del programma è fallita.
- Ⓜ Il materiale era protetto dalla duplicazione e così non è stato registrato.
- Ⓜ Il programma non è stato completato perché il disco era sporco o per qualche altra ragione.

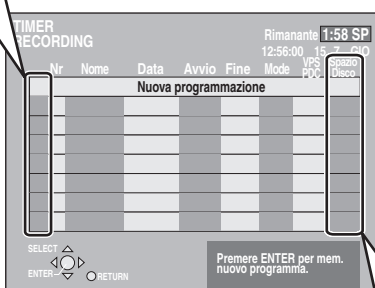

#### Messaggio visualizzati nella riga "Spazio Disco".

- OK:** Visualizzata se la registrazione può stare nello spazio rimasto.
- **(Data):** Per registrazioni fatte giornalmente o settimanalmente, l'indicazione è presente fino a che le registrazioni possono venire fatte (sino al massimo di un mese dalla data presente) sulla base dello spazio rimasto sul disco.
- ! :** La registrazione può anche non essere possibile perché:
  - il disco è protetto dalla scrittura
  - il disco non contiene spazio sufficiente
  - il numero di titoli possibile ha già raggiunto il massimo.

#### ■ Per modificare un programma

Premere [▲, ▼] per scegliere un programma e premere [ENTER]. (→ pag. 20, fase 3)

#### ■ Per cancellare un programma

Premere [▲, ▼] per scegliere un programma e premere [\* CANCEL].

#### ■ Per abbandonare la lista di registrazioni via timer

Premere [PROG/CHECK].

#### ■ Per portare l'unità nella modalità di registrazione

Premere [⊙ TIMER].

L'unità si spegne e l'indicazione "⊙" appare sul display ad indicare che l'attesa di registrazione via timer è iniziata.

- I programmi la cui registrazione è fallita vengono visualizzati in grigio. Essi vengono cancellati automaticamente dalla registrazione via timer alle 4 del mattino di due giorni dopo.

## Registrazione via timer con componenti esterni (EXT LINK)

#### RAM DVD-R

Se un'unità esterna (ad esempio un sintonizzatore satellitare) con una funzione di timer viene collegato al terminale AV2 di quest'unità con un cavo di peritelevisione (SCART) a 21-piedini (→ pag. 9), è possibile controllare la registrazione dell'unità esterna da quest'unità.

#### Preparativi

- Cambiare "Ext Link" nel menu SETUP a seconda del componente utilizzato (→ pag. 39).
- La programmazione del timer deve essere fatta sul componente esterno, che deve venire portato nella modalità di attesa di registrazione via timer. Consultare in proposito il manuale del componente.

### Premere [EXT LINK].

L'apparecchio si spegne e passa alla modalità di attesa di registrazione.

- La registrazione inizia quando un segnale viene ricevuto dall'apparecchio esterno.
- Sintanto che l'immagine video viene ricevuta dal componente esterno, quest'unità esegue la registrazione.

Se sullo schermo appare il seguente messaggio, premere [◀, ▶] in modo da scegliere "Si" (registrazione continua del programma attuale) o "Annulla" (cancellazione della registrazione) e premere [ENTER].



#### Per cancellare la modalità di controllo di componenti esterni

Premere [EXT LINK] per far fermare la registrazione o per cancellare la modalità di attesa della registrazione via timer.

- Per far fermare la registrazione, potete anche mantenere premuto [■] dell'unità principale per più di 3 secondi.
- Per evitare l'avvio accidentale, premere [EXT LINK] in modo da cancellare l'impostazione alla fine della registrazione.

#### Nota Bene

- Il video in fase di registrazione appare automaticamente sullo schermo collegato al terminale AV1 di quest'unità con un cavo Scart a 21 piedini.
- Questa funzione non ha luogo con alcuni tipi di componente. Consultare in proposito il manuale del componente.
- In alcuni casi, l'inizio della registrazione può non avvenire correttamente.
- Se "Ext Link" si trova su "Ext Link 2", questa funzione non ha luogo se il segnale ricevuto è NTSC.

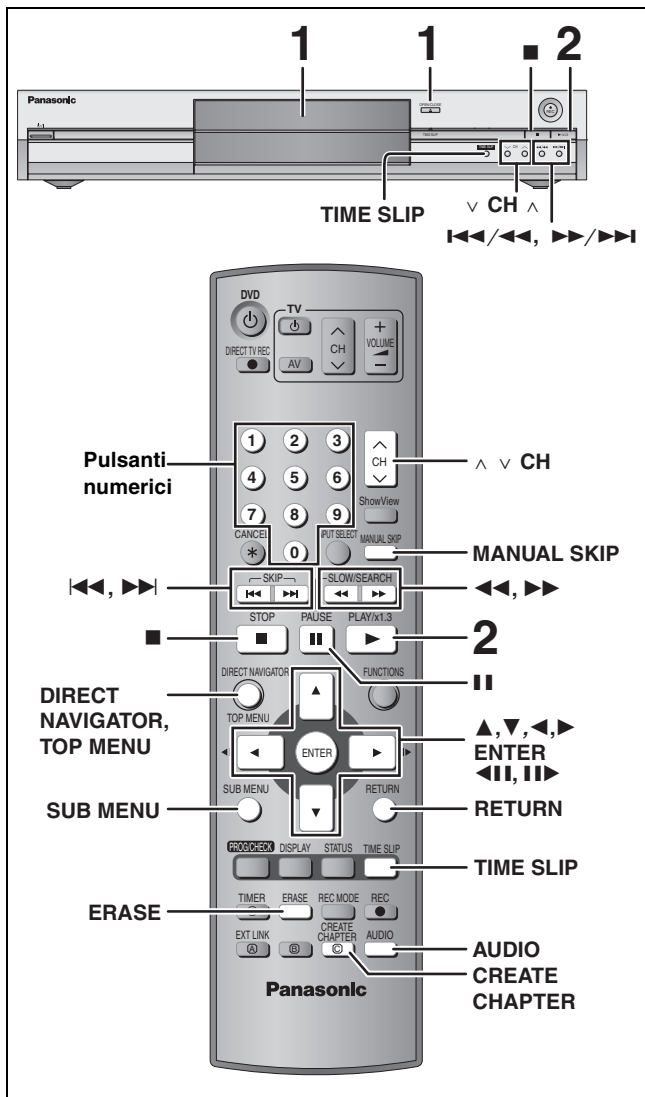

- Non è possibile riprodurre continuamente da un lato all'altro di un disco a doppio lato. Il disco deve venire espulso e rovesciato quando necessario.
- Quando si usano dischi DVD-RAM da 8 cm, togliere il disco dalla cartuccia.

## 1 Premere [▲ OPEN/CLOSE] dell'unità principale per fare aprire il piatto portadisco e caricarvi un disco.

- Premere di nuovo il pulsante per far richiudere il piatto portadisco.

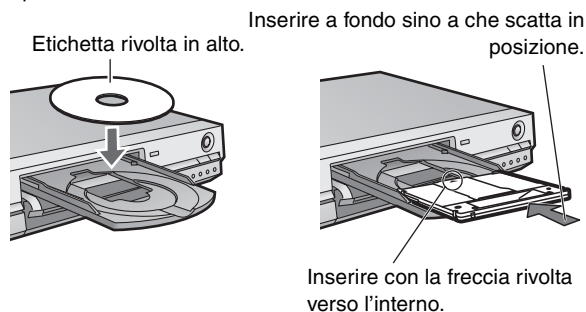

## 2 Premere [▶] (PLAY).

**RAM DVD-R**

La riproduzione inizia dal titolo registrato più recente.

**DVD-A DVD-V VCD CD**

La riproduzione inizia dall'inizio del disco.



## ■ Scelta di programmi (o titoli) registrati da riprodurre

**RAM DVD-R**

### 1 Premere [DIRECT NAVIGATOR].

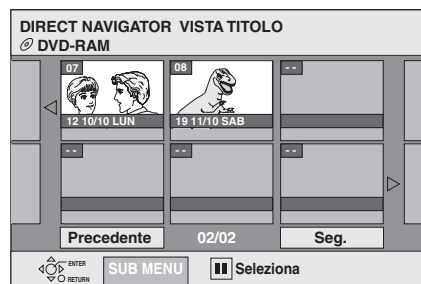

### 2 Premere [▲, ▼, ◀, ▶] per scegliere il titolo e premere [ENTER].

Potete anche scegliere titoli con i pulsanti numerici.

Ad es. 5: [0] → [5]

15: [1] → [5]

### Per abbandonare lo schermo

Premere [DIRECT NAVIGATOR].

Icone di Direct Navigator sullo schermo

	Titolo protetto
	Il titolo non è stato registrato a causa della presenza di una protezione dei diritti d'autore (trasmissione digitale, ecc.)
	Il titolo non può venire riprodotto perché i dati sono danneggiati.
	Attualmente in corso di registrazione.
	Titolo registrato con un sistema di codifica differente da quello del televisore attualmente scelto per l'unità.

## ■ Se un menu appare sul televisore

**DVD-A DVD-V**

Premere [▲, ▼, ◀, ▶] per scegliere una voce e poi premere [ENTER].

Alcune voci possono anche venire scelte con i pulsanti numerici.

**VCD**

Premere i pulsanti numerici per scegliere una voce.

Ad es. 5: [0] → [5]

15: [1] → [5]

### • Per tornare al menu precedente



**DVD-A** Premere [TOP MENU].

**DVD-V** Premere [TOP MENU] o [SUB MENU].

**VCD** Premere [RETURN].



## Operazioni durante la riproduzione

<p><b>Arresto</b></p>	<p><b>Premere [■].</b> La posizione di arresto viene memorizzata. L'indicatore sulla destra appare nel display dell'unità (play list escluse). <b>Ripresa della riproduzione</b> Premere il pulsante [▶] (PLAY) per ripartire da tale posizione.</p>	
<p><b>Pausa</b></p>	<p><b>Premere [  ].</b> Per riprendere la riproduzione, premerlo di nuovo.</p>	
<p><b>Ricerca</b></p>	<p><b>Premere [◀◀] o [▶▶].</b></p> <ul style="list-style-type: none"> <li>●Sull'unità principale, mantenere premuto [◀◀/▶▶] o [▶▶/▶▶▶].</li> <li>●La velocità aumenta in 5 fasi.</li> <li>●Premere [▶] (PLAY) per riprendere la riproduzione.</li> <li>●L'audio viene riprodotto durante la ricerca in avanti di primo livello. Potete disattivare l'audio durante la ricerca (➡ pag. 38, "Audio PLAY×1.3 e ricerca veloce"). L'audio viene udito durante tutti i livelli di ricerca. <b>DVD-A</b> (escluse le parti filmate) <b>CD</b></li> </ul>	
<p><b>Salto</b></p>	<p><b>Premere [◀◀] o [▶▶].</b></p> <ul style="list-style-type: none"> <li>●Sull'unità principale, premere [◀◀/▶▶] o [▶▶/▶▶▶].</li> <li>●Ciascuna pressione aumenta il numero di salti.</li> </ul>	
<p><b>Avvio della riproduzione da una voce particolare</b></p>	<p><b>Premere i pulsanti numerici.</b> Ad es., 5: [0] ➡ [5]      <b>CD</b> (Solo dischi MP3) 5: [0] ➡ [0] ➡ [5] 15: [1] ➡ [5]      15: [0] ➡ [1] ➡ [5]</p> <p><b>DVD-A</b> Scelta di gruppi A unità ferma (lo screen saver è visualizzato dal televisore ➡ destra) 5: [5]</p> <ul style="list-style-type: none"> <li>●Ciò con certi dischi funziona solo ad unità ferma (e lo screen saver appare sul televisore ➡ destra).</li> </ul>	
<p><b>Quick View</b> <b>RAM</b> La velocità di riproduzione può venire aumentata senza distorcere l'audio.</p>	<p><b>Mantenere premuto [▶] (PLAY/×1.3).</b></p> <ul style="list-style-type: none"> <li>●Premere di nuovo per tornare alla velocità normale.</li> <li>●Questo non funziona se l'impostazione è "No" in "Audio PLAY×1.3 e ricerca veloce." (➡ pag. 38).</li> </ul>	
<p><b>Rallentatore</b> <b>RAM DVD-R DVD-A</b> (solo parti filmate) <b>DVD-V VCD</b></p>	<p><b>In pausa, premere [◀◀] o [▶▶].</b></p> <ul style="list-style-type: none"> <li>●Sull'unità principale, mantenere premuto [◀◀/▶▶] o [▶▶/▶▶▶].</li> <li>●La velocità aumenta in 5 fasi.</li> <li>●Premere [▶] (PLAY) per riprendere la riproduzione.</li> <li>●Solo in avanti <b>VCD</b></li> <li>●L'unità si porta in pausa se il rallentatore continua per 5 minuti.</li> </ul>	
<p><b>Avanzamento per fotogrammi</b> <b>RAM DVD-R DVD-A</b> (solo parti filmate) <b>DVD-V VCD</b></p>	<p><b>In pausa, premere [◀  ] o [  ▶].</b></p> <ul style="list-style-type: none"> <li>●Ciascuna pressione mostra il fotogramma successivo.</li> <li>●Premere [▶] (PLAY) per riprendere la riproduzione.</li> <li>●Solo in avanti <b>VCD</b></li> </ul>	
<p><b>Visualizzazione dell'immagine televisiva sotto forma di immagine nell'immagine</b>  <b>Salto di un periodo specificato (Salto della riproduzione)</b> <b>RAM DVD-R</b></p>	<p><b>Premere [TIME SLIP].</b> Quest'unità visualizza l'immagine televisiva sotto forma di immagine nell'immagine. ●Sentirete la riproduzione del suo audio. ●Premere [TIME SLIP] di nuovo per cancellare l'operazione. ●Lo sfondo grigio non appare sulla schermata di ricezione anche se si sceglie "Si" da "Sfondo grigio" nel menu SETUP (➡ pag. 38).</p> <p><b>1 Premere [TIME SLIP].</b> <b>2 Premere [▲, ▼] per scegliere l'ora e quindi [ENTER].</b> La riproduzione salta il periodo specificato. ●Premere [TIME SLIP] per visualizzare l'immagine per intero.</p>	 <p>Riproduzione di immagini</p> <p>Immagini attualmente ricevute</p> <ul style="list-style-type: none"> <li>●Potete cambiare il canale ricevuto premendo [^ v CH].</li> <li>●Il canale non può venire cambiato durante la registrazione.</li> </ul>
<p><b>Salto manuale</b> <b>RAM DVD-R</b> La riproduzione riprende da circa 30 secondi più tardi.</p>	<p><b>Premere [MANUAL SKIP].</b></p>	

Consultare in proposito la sezione pag. 22.

## Operazioni di editing durante la riproduzione

<p>Elimina RAM DVD-R</p>	<p><b>1 Premere [ERASE].</b>  <b>2 Premere [◀, ▶] per scegliere “Elimina” e quindi [ENTER].</b>          •Un titolo, una volta cancellato, non può venire ristabilito. Essere quindi certi di voler procedere.          •La cancellazione non è possibile quando si registra e riproduce simultaneamente.</p>
<p>Crea capitolo RAM</p>	<p><b>Premere [CREATE CHAPTER].</b>          •Premere [◀◀, ▶▶] per saltare all’inizio di un capitolo.          •La divisione non è possibile quando si registra e riproduce simultaneamente.</p>

## Cambio di audio

### Premere [AUDIO].

RAM VCD  
LR→L→R

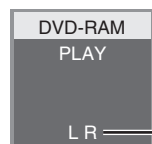

Si è scelto ad esempio “L R”

DVD-V DVD-A

Il numero del canale audio cambia ogni volta che si preme uno dei pulsanti. Questo permette di cambiare elementi come ad esempio la lingua della colonna sonora (➔ pag. 26, Colonna sonora).



Ad es., è scelto l'inglese.

#### Nota

Non è possibile cambiare il tipo di audio quando un disco DVD-R è caricato.

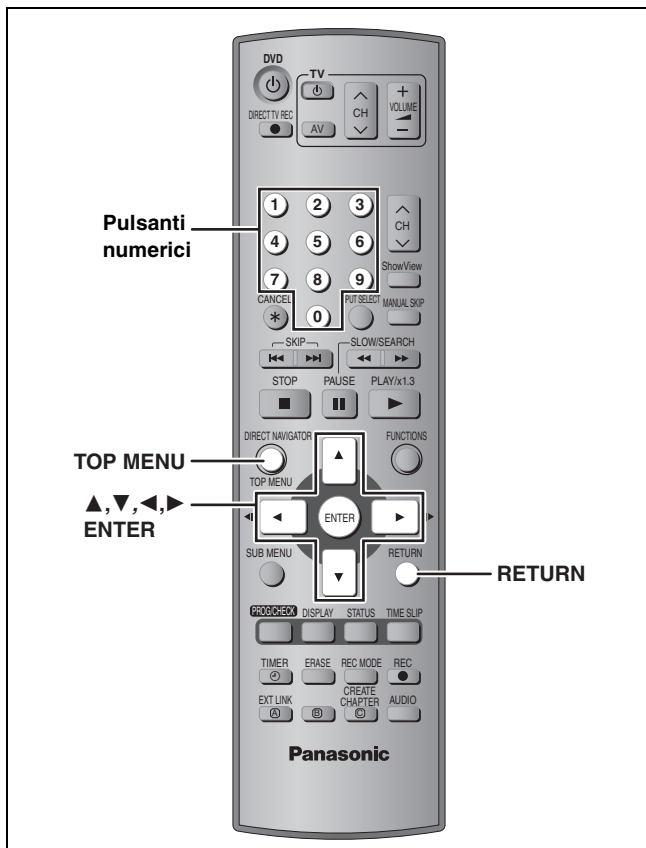

**CD** (Solo dischi MP3)

Quest'unità riproduce file MP3 registrati su CD-R/RW progettati per la registrazione audio e finalizzati (➔ pag. 43) con un computer. I file vengono considerati tracce e le cartelle vengono trattati come gruppi.

## 1 Premere [TOP MENU].

**G:** N° gruppo

**T:** Numero di brano nel gruppo

**Totale:** Numero di brano/Numero totale brani di tutti i gruppi



Gruppo scelto

## 2 Premere [▲, ▼] per scegliere un brano e premere [ENTER].

La riproduzione continua sino all'ultimo brano dell'ultimo gruppo.

- "☞" indica il brano al momento riprodotto.
- Potete anche impostare il brano con i pulsanti numerici.  
Ad es. 5: [0] ➔ [0] ➔ [5]  
15: [0] ➔ [1] ➔ [5]

### Per far comparire altre pagine

Premere [▲, ▼, ◀, ▶] per scegliere "Prec." o "Seg." e premere [ENTER].

Elencati tutti i brani di un gruppo, appare la lista del successivo.

### Per abbandonare lo schermo

Premere [TOP MENU].

## Uso dell'elenco ad albero per trovare un gruppo

Mentre la lista dei file è visualizzata

## 1 Premere [▶] mentre un brano è visualizzato per far comparire l'elenco ad albero.

N° di gruppo scelto / N° totale di gruppi

Se il gruppo non ha brani, il numero di gruppo visualizzato è "--".

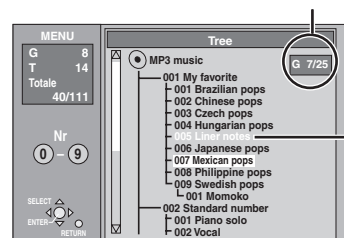

Non è possibile scegliere gruppi che non contengono file compatibili.

## 2 Premere [▲, ▼, ◀, ▶] per scegliere un gruppo e quindi premere [ENTER].

La lista dei file del gruppo appare.

### Per tornare alla lista dei file

Premere [RETURN].

### Suggerimenti per la produzione di dischi MP3

- I dischi devono appartenere al livello ISO9660 1 o 2 (salvo per i formati estesi).
- I livelli di compressione compatibili sono: fra i 32 kbps ed i 320 kbps
- Frequenze di campionamento compatibili: 16 kHz, 22,05 kHz, 24 kHz, 32 kHz, 44,1 kHz e 48 kHz
- Il massimo numero di brani e gruppi riconoscibili: 999 brani e 99 gruppi

- Quest'unità è compatibile con i dischi multisessuta.
- Quest'unità non è compatibile con i tag ID3 o la scrittura a pacchetti.
- A seconda della registrazione, alcune voci potrebbero non essere riproducibili.
- La lettura o riproduzione del disco possono richiedere tempo se ci sono molte immagini ferme o molte sedute.
- L'ordine di visualizzazione può differire da quello in un computer.

### Per dare un nome alle cartelle ed ai file

- I file MP3 devono avere l'estensione ".MP3" o ".mp3".
- Al momento della registrazione, dare ai nomi delle cartelle e dei file un prefisso a tre cifre per dare loro l'ordine che volete. Ciò però può a volte non funzionare.

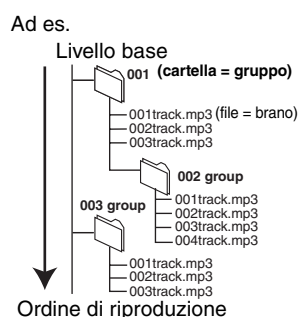

- Le lettere dell'alfabeto latino ed i numeri arabi vengono visualizzati sempre correttamente. Gli altri tipi di caratteri possono non venire visualizzati correttamente.

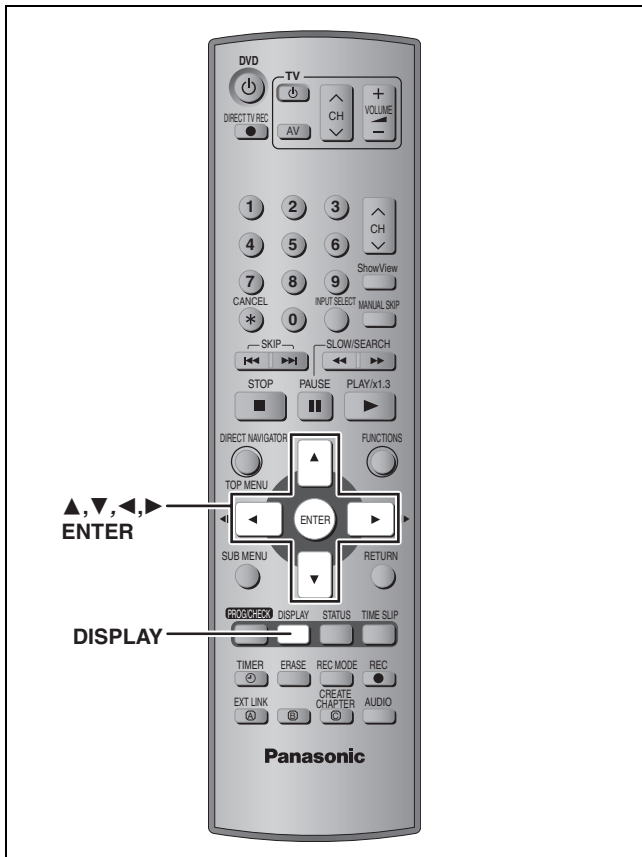

## Procedure comuni

### 1 Premere [DISPLAY].

Disco	Colonna sonora	1	DD Digital	2/0ch
Play	Sottotitoli			OFF
Video	Canale audio			L R

Menu                      Voce                      Impostazioni

- A seconda delle condizioni di quest'unità (in riproduzione, ferma, ecc.) e del contenuto del disco, alcuni elementi possono non poter venir cambiati o scelti.

### 2 Premere [▲, ▼] per scegliere un menu e premere [▶].

### 3 Premere [▲, ▼] per scegliere una voce e poi premere [▶].

### 4 Premere [▲, ▼] per scegliere l'impostazione.

- Alcune voci possono venire cambiate premendo [ENTER].

Per cancellare i menu sullo schermo  
Premere [DISPLAY].

## Menu Disco — Impostazione del contenuto del disco

### Colonna sonora\*

**RAM DVD-R**

Gli attributi del disco appaiono.

**DVD-A DVD-V**

Scegliere l'audio e la lingua (⇒ di seguito, Attributo audio, lingua)

### Sottotitoli\*

**RAM DVD-R** (solo dischi che contengono informazioni di attivazione/disattivazione sottotitoli) **DVD-A DVD-V**

Attivare o disattivare i sottotitoli e scegliere una lingua.

- Le informazioni sull'attivazione o disattivazione dei sottotitoli non possono venire registrate con quest'unità. **RAM DVD-R**

### Canale audio **RAM VCD**

⇒ pag. 24, Cambio di audio

### Angolo\* **DVD-A DVD-V**

### STILL-P (Immagine ferma) **DVD-A**

Scegliere la modalità di riproduzione per immagini ferme.

**Sequenza:** La riproduzione avviene secondo l'ordine predefinito del disco.

**Pag.:** Scegliere il numero dell'immagine ferma e iniziare la riproduzione.

- **RANDOM:** La riproduzione avviene in ordine casuale.
- **Return:** Riporta all'immagine ferma predefinita del disco.

### PBC (Controllo della riproduzione ⇒ pag. 44) **VCD**

Indica se la riproduzione via menu (controllo della riproduzione) è attiva o inattiva.

\* Per cambiare potreste dover usare i menu (⇒ pag. 22) del disco.

- Il display cambia a seconda del contenuto del disco. Non potete cambiare se non sono presenti registrazioni.

### Attributo audio

LPCM/PPCM/DD Digital/DTS/MPEG: Tipo di segnale

k (kHz): Frequenza di campionamento

b (bit): Numero di bit

ch (canale): Numero di canali

### Lingua

ENG: inglese

SVE: svedese

CHI: cinese

FRA: francese

NOR: norvegese

KOR: coreano

DEU: tedesco

DAN: danese

MAL: malese

ITA: italiano

POR: portoghese

VIE: vietnamita

ESP: spagnolo

RUS: russo

THA: Thai

NLD: olandese

JPN: giapponese

\*: Altre lingue

## Menu Play — Modifica della sequenza di riproduzione

Funziona solo quando il tempo di riproduzione trascorso è visualizzato.

### Repetizione

- Tutto **VCD** **CD** (esclusi dischi MP3)
- Capitolo **RAM** **DVD-R** **DVD-V**
- Group **DVD-A** **CD** (solo dischi MP3)
- PL **RAM**
- Titolo **RAM** **DVD-R** **DVD-V**
- Traccia **DVD-A** **VCD** **CD**

Scegliere "OFF" per cancellare.

## Menu Video — Scelta della qualità delle immagini

### NR Riproduzione

Riduce il rumore e la degradazione delle immagini.

### Regolaz. Progr.\* (➔ pag.44)

Scegliere "ON" per permettere l'emissione di segnale a scansione progressiva.

Scegliere "OFF" se l'immagine è allungata orizzontalmente.

### Modo trasf.\* (Se "Regolaz. Progr." viene impostato su "ON".)

Scegliere il metodo di conversione per l'uscita a scansione progressiva a seconda del materiale riprodotto (➔ pag. 43, Film e video).

Se il segnale emesso è PAL

- **Auto** Rileva film a 25 fotogrammi per minuto e lo converte correttamente.
- **Video:** Da scegliere quando si usa Auto ed il materiale video è distorto.

Se il segnale emesso è NTSC

- **Auto1** Vengono rilevati i materiali a 24 fotogrammi al secondo, che vengono correttamente convertiti.
- **Auto2:** Materiale compatibile con il formato a 30 fotogrammi al secondo oltre a materiale da 24 fotogrammi al secondo.
- **Video:** Da scegliere quando si usano Auto1 e Auto2, ed il materiale video è distorto.

\* Solo si sè è impostato "Regolaz. Progr." su "On" nel menu SETUP (➔ pag. 12).

## Menu Audio — Modifica degli effetti sonori

### V.S.S. **RAM** **DVD-R** **DVD-V**

(solo con il sistema Dolby Digital a 2 canali o più)

Potete ottenere un effetto simile al circondamento anche con solo due diffusori.

- Disattivare V.S.S. se ha causato distorsioni.
- Il sistema V.S.S. non funziona per le registrazioni bilingui.

### Enf. dialoghi. **DVD-A** **DVD-V**

(Solo Dolby Digital, a tre canali o più, incluso quello centrale)

Il volume del canale centrale viene aumentato per rendere i dialoghi più facili da ascoltare.

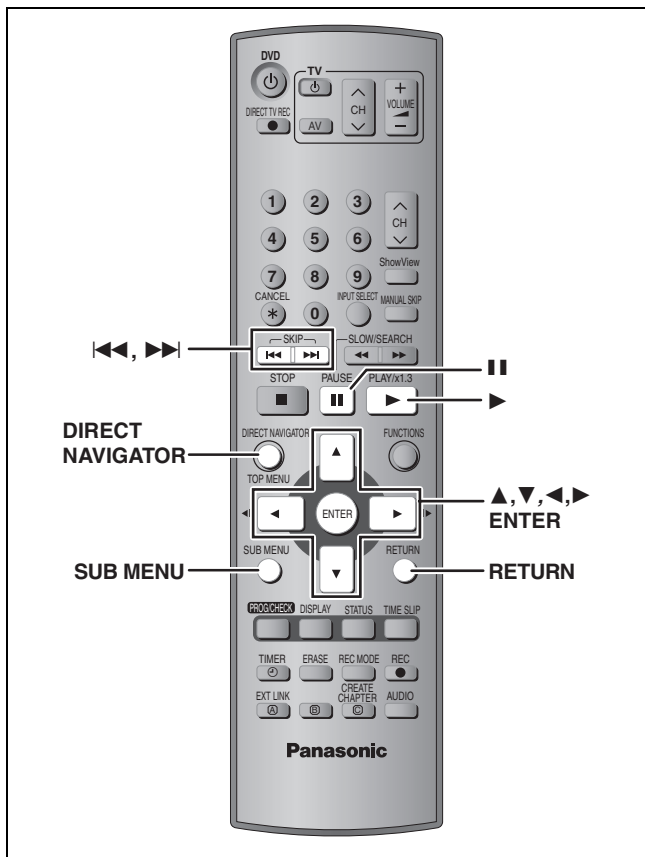

**RAM DVD-R**

**Titolo/capitolo**  
I programmi vengono registrati come un singolo titolo consistente di un solo capitolo.

Titolo

---

Capitolo

Avvio Fine

↓

Potete dividere il titolo in più capitoli. **RAM**  
(→ pag. 24, 29, Crea capitolo)

Titolo

---

Capitolo    Capitolo    Capitolo    Capitolo

↓

Potete cambiare l'ordine dei capitoli e creare una lista di riproduzione. **RAM**

• I titoli dopo la finalizzazione vengono divisi in capitoli da 5 minuti (→ pag.33). **DVD-R**

- Numero massimo di voci su di un disco:
  - Titoli: 99
  - Capitolo: Circa 1000 (dipende dal contenuto del disco)

**Nota**

- Una volta cancellato o parzialmente cancellato, non può venire riportato al suo stato originale. Essere quindi certi di voler procedere.
- L'editing durante la registrazione non è possibile.

## Editing di titoli/capitoli e riproduzione di capitoli

**Preparativi**

Eliminare la protezione (cartucce → pag. 14, dischi → pag. 33). **RAM**

- 1 Premere [DIRECT NAVIGATOR].
- 2 Premere [▲, ▼, ◀, ▶] per scegliere il titolo.



**Per far comparire altre pagine**

Premere [▲, ▼, ◀, ▶] per scegliere "Precedente" o "Seg." e premere [ENTER].

- Potete anche premere [◀◀, ▶▶] per fare comparire altre pagine.

**Editing multiplo**

Scegliere con [▲, ▼, ◀, ▶] e premere [■]. (Ripetere.) Appare una spuntatura. Premere [■] di nuovo per cancellare l'operazione.

- 3 Premere [SUB MENU] e poi [▲, ▼] per scegliere l'operazione e quindi premere [ENTER].

- Se si sceglie "Modifica", premere [▲, ▼] per scegliere l'operazione e quindi premere [ENTER].

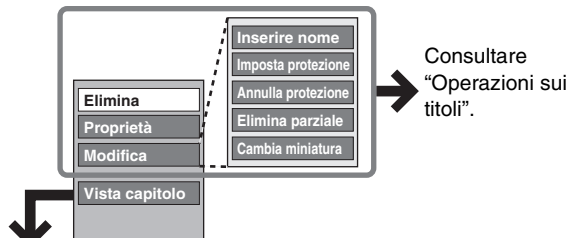

- Se si sceglie "Vista capitolo"

- 4 Premere [▲, ▼, ◀, ▶] per scegliere il capitolo.

Per iniziare la riproduzione → Premere [ENTER].  
Per l'editing → Fase 5.



- 5 Premere [SUB MENU] e poi [▲, ▼] per scegliere l'operazione e quindi premere [ENTER].

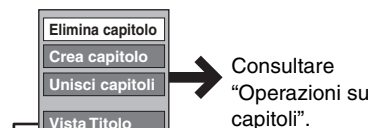

- Potete tornare alla visione di titoli.

**Per abbandonare lo schermo**  
Premere [DIRECT NAVIGATOR].

**Per tornare alla schermata precedente**  
Premere [RETURN].

## Operazioni sui titoli

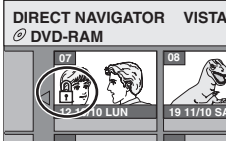
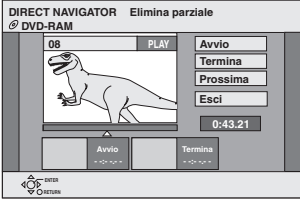
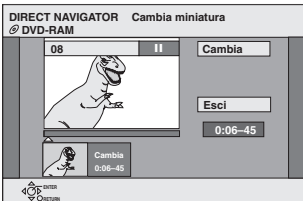
<p>Elimina* RAM DVD-R</p>	<p><b>Premere [◀, ▶] per scegliere “Elimina” e quindi [ENTER].</b> •Lo spazio disponibile su DVD-R potrebbe non aumentare quando si cancella un titolo.</p>
<p>Proprietà RAM DVD-R</p>	<p>Vengono visualizzate informazioni (ad esempio data ed ora).</p> 
<p>Inserire nome RAM DVD-R</p>	<p>► pag. 34, Memorizzazione di testi</p>
<p>Imposta protezione* Annulla protezione* RAM</p>	<p>Se attivata, questa opzione protegge un titolo dalla cancellazione accidentale.</p> <p><b>Premere [◀, ▶] per scegliere “Si” e quindi [ENTER].</b></p> <p>Il lucchetto appare quando un titolo è protetto dalla scrittura.</p> 
<p>Elimina parziale RAM</p>	<p>Potete rimuovere porzioni non necessarie della registrazione, ad esempio pubblicità.</p> <ol style="list-style-type: none"> <li><b>1 Premere [ENTER] nel punto di partenza e nel punto di fine della sezione che volete cancellare.</b></li> <li><b>2 Premere [▲, ▼] per scegliere “Esci” e quindi [ENTER].</b> •Scegliere “Prossima” e quindi premere [ENTER] per cancellare le altre sezioni.</li> <li><b>3 Premere [◀, ▶] per scegliere “Elimina” e quindi [ENTER].</b></li> </ol> 
<p>Cambia miniatura RAM DVD-R</p>	<p>Potete cambiare un'immagine da visualizzare sotto forma di anteprima nella visione per titoli Vista Titolo.</p> <ol style="list-style-type: none"> <li><b>1 Premere [▶] (PLAY) per dare inizio alla riproduzione.</b></li> <li><b>2 Premere [ENTER] quando l'immagine che volete usare come anteprima appare.</b></li> <li><b>3 Premere [▲, ▼] per scegliere “Esci” e quindi [ENTER].</b></li> </ol> 

\* L'editing multiplo è possibile.

## Operazioni su capitoli

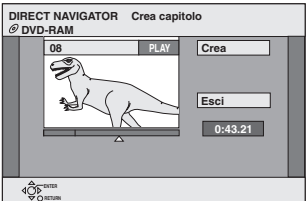
<p>Elimina capitolo* RAM</p>	<p><b>Premere [◀, ▶] per scegliere “Elimina” e quindi [ENTER].</b></p>
<p>Crea capitolo RAM</p>	<ol style="list-style-type: none"> <li><b>1 Premere [ENTER] nel punto di divisione.</b> •Ripetere questa fase per effettuare altre divisioni.</li> <li><b>2 Premere [▲, ▼] per scegliere “Esci” e quindi [ENTER].</b></li> </ol> 
<p>Unisci capitoli RAM</p>	<p><b>Premere [◀, ▶] per scegliere “Unisci” e quindi [ENTER].</b> •Il capitolo scelto e quello successivo vengono combinati.</p>

\* L'editing multiplo è possibile.

### Per un editing più rapido

- Per trovare il punto desiderato potete usare la ricerca, la funzione Time Slip (► pag. 23) o il rallentatore.
- Premere [◀◀, ▶▶] per saltare alla fine di un titolo.

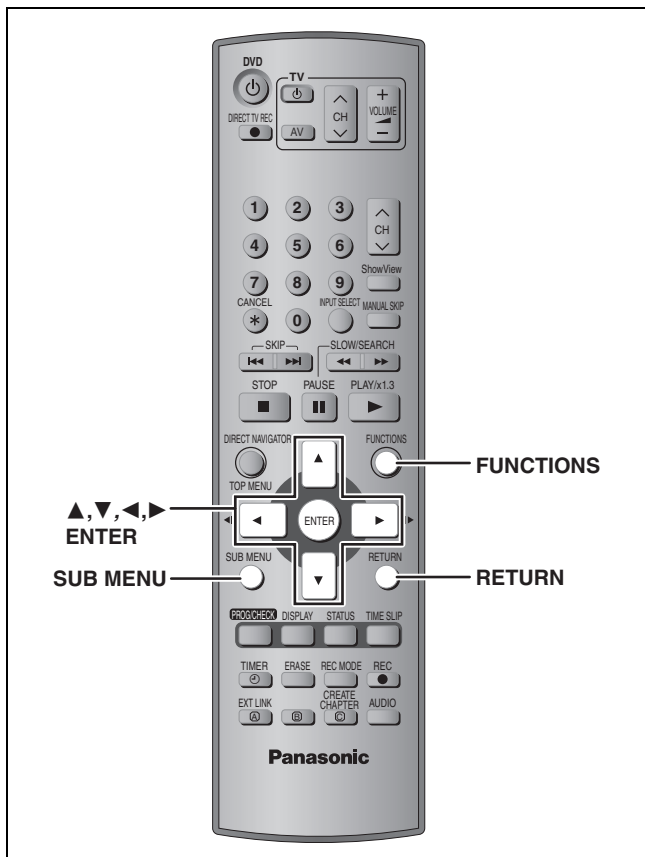

## RAM

Potete arrangiare i capitoli (→ pag. 28) per creare una lista di riproduzione.

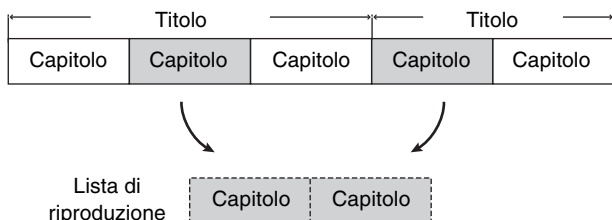

- Modificando liste di riproduzione non si modificano i dati registrati.
- Le liste di riproduzione non vengono copiate separatamente e quindi la lista non occupa molto spazio.
- Numero massimo di voci su di un disco:
  - Lista di riproduzione: 99
  - Capitoli in liste di riproduzione: Circa 1000 (dipende dal contenuto del disco)

## Creazione di liste di riproduzione

### Preparativi

Eliminare la protezione (cartucce → pag. 14, dischi → pag. 33).

- Ad unità ferma  
Premere [FUNCTIONS].

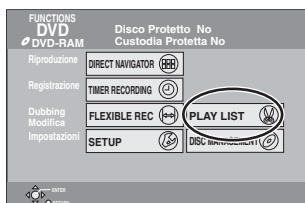

- Premere [▲, ▼, ◀, ▶] per scegliere "PLAY LIST" e quindi [ENTER].



- Premere [▲, ▼, ◀, ▶] per scegliere "Crea" e quindi [ENTER].

- Premere [◀, ▶] per scegliere il titolo sorgente e premere [▼].

• Premere [ENTER] per scegliere tutti i capitoli nel titolo, quindi saltare alla fase 6.

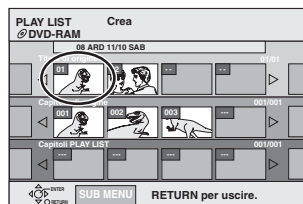

- Premere [◀, ▶] per scegliere il capitolo che volete aggiungere a una lista di riproduzione e premere [ENTER].

Premere [▲] per cancellare.

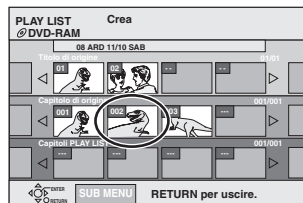

• Potete anche creare un nuovo capitolo dal titolo sorgente. Premere [SUB MENU] per scegliere "Crea capitolo" e quindi [ENTER] (→ pag. 29, Crea capitolo).

- Premere [◀, ▶] per scegliere la posizione di inserimento del capitolo e premere [ENTER].

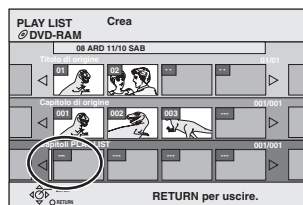

• Ripetere le fasi 5-6 per aggiungere altri capitoli.  
• Premere [▲] per scegliere altri titoli sorgente.

- Premere [RETURN].

**Per abbandonare lo schermo**

Premere [RETURN] varie volte.

**Per tornare alla schermata precedente**

Premere [RETURN].



## Editing e riproduzione di liste di riproduzione/capitoli

- Ad unità ferma  
Premere [FUNCTIONS].
- Premere [▲, ▼, ◀, ▶] per scegliere "PLAY LIST" e quindi [ENTER].
- Premere [▲, ▼, ◀, ▶] per scegliere la lista di riproduzione.

Per iniziare la riproduzione → Premere [ENTER].  
Per l'editing → Fase 4.



• Per far visualizzare altre pagine/editing multiplo (→ pag. 28)

- Premere [SUB MENU] e poi [▲, ▼] per scegliere l'operazione e quindi premere [ENTER].

• Se si sceglie "Modifica", premere [▲, ▼] per scegliere l'operazione e quindi premere [ENTER].

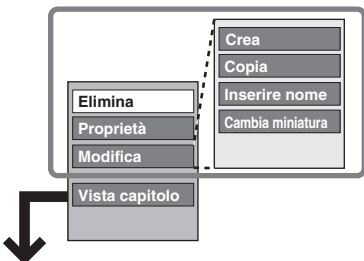

■ Se si sceglie "Vista capitolo"

- Premere [▲, ▼, ◀, ▶] per scegliere il capitolo.

Per iniziare la riproduzione → Premere [ENTER].  
Per l'editing → Fase 6.



• Per far visualizzare altre pagine/editing multiplo (→ pag. 28)

- Premere [SUB MENU] e poi [▲, ▼] per scegliere l'operazione e quindi premere [ENTER].



• Potete tornare alla visione per liste di riproduzione.

**Per abbandonare lo schermo**

Premere [RETURN] varie volte.

**Per tornare alla schermata precedente**

Premere [RETURN].

## Operazioni con liste di riproduzione

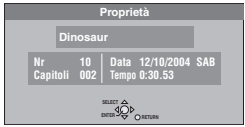
Elimina*	Premere [◀, ▶] per scegliere "Elimina" e quindi [ENTER].
Proprietà	Vengono visualizzate le informazioni sulle liste di riproduzione (ad esempio data ed ora). 
Crea	→ pag. 30, Creazione di liste di riproduzione
Copia*	Premere [◀, ▶] per scegliere "Copia" e quindi [ENTER].
Inserire nome	→ pag. 34, Memorizzazione di testi
Cambia miniatura	→ pag. 29, Cambia miniatura

\* L'editing multiplo è possibile.

## Operazioni su capitoli

L'editing di capitoli in una lista di riproduzione non modifica i titoli e capitoli sorgente.

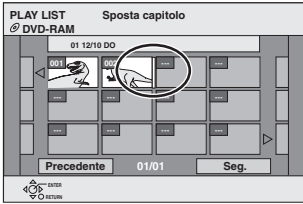
Aggiungi capitolo	→ pag. 30, Creazione di liste di riproduzione, fasi 4-6
Sposta capitolo	Premere [▲, ▼, ◀, ▶] per scegliere la posizione di inserimento del capitolo e premere [ENTER]. 
Crea capitolo	→ pag. 29, Crea capitolo
Unisci capitoli	→ pag. 29, Unisci capitoli
Elimina Capitolo*	→ pag. 29, Elimina Capitolo

\* L'editing multiplo è possibile.

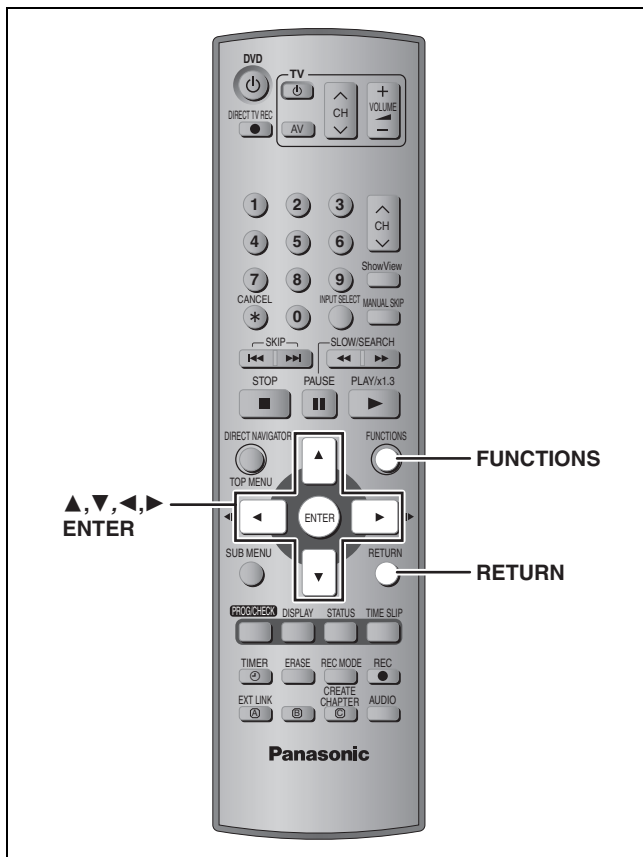

## RAM DVD-R

### Preparativi

Disattivare la protezione. **RAM**  
(Cartuccia ➔ pag. 14, Disco ➔ destra)

- Ad unità ferma  
Premere **[FUNCTIONS]**.

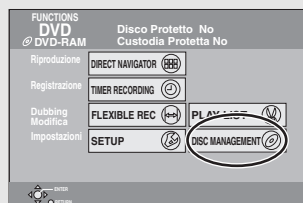

- Premere **[▲, ▼, ◀, ▶]** per scegliere “DISC MANAGEMENT” e quindi **[ENTER]**.



- Premere **[▲, ▼]** per scegliere un'operazione e premere **[ENTER]**.

### Per abbandonare lo schermo

Premere **[RETURN]** varie volte.

### Per tornare alla schermata precedente

Premere **[RETURN]**.

### Nota

- Una volta che il disco è formattato, il suo contenuto precedente è perduto. Fare quindi attenzione, prima di procedere. La formattazione distrugge il contenuto del disco anche se si sono protetti un titolo o l'intero disco.
  - Dopo la finalizzazione **DVD-R**
    - Il disco può ora solo venire riprodotto, ma non registrato o editato.
    - Fra un segmento di titolo e l'altro c'è un breve spazio.
    - I titoli dopo la finalizzazione vengono divisi in capitoli da 5 minuti\*.
- \* Questo tempo varia molto a seconda delle condizioni e modalità di registrazione.

## Nome Disco

### RAM DVD-R

➔ pag. 34, Memorizzazione di testi

Il nome del disco viene visualizzato nella finestra FUNCTIONS.



## Protezione disco

### RAM

Se attivata, questa opzione protegge un programma dalla cancellazione accidentale.

**Premere [◀, ▶] per attivare la protezione del disco e quindi premere [ENTER].**



Il lucchetto appare quando un disco è protetto dalla scrittura.

## Formattazione disco

➔ pag. 43, Formattazione)

### RAM

Alcuni dischi DVD-RAM vengono venduti non formattati. Il loro uso richiede quindi la formattazione. La formattazione permette di usare l'intera superficie del disco.

**1 Premere [◀, ▶] per scegliere "Si" e quindi [ENTER].**

**2 Premere [◀, ▶] per scegliere "Avvio" e quindi [ENTER].**

A formattazione terminata appare un messaggio.

**3 Premere [ENTER].**

### Per far fermare la formattazione

Premere [RETURN].

• Se dovesse richiedere più di due minuti, potete cancellare la formattazione. In tal caso, il disco deve poi venire riformattato.

• **Non scollegare il cavo di alimentazione a c.a. mentre il messaggio "Formattazione in corso." appare sullo schermo. Questo potrebbe rovinare il disco.**

• La formattazione normalmente richiede qualche minuto, ma può richiedere sino a 70 minuti.

• La formattazione di dischi DVD-R e CD-R/RW non è possibile.

## Selezione riprod. Autom.

### DVD-R

Scegliere se far visualizzare il menu principale dopo la finalizzazione del disco. Questo va fatto prima della finalizzazione del disco.

**Premere [▲, ▼] per scegliere "Top Menu" o "Titolo 1" e premere [ENTER].**

Top Menu: Appare per primo il menu principale.

Titolo 1: Il contenuto del disco viene riprodotto senza visualizzare il menu principale.

## Finalizzazione

➔ pag. 43, Finalizzazione)

### DVD-R

Potete riprodurre DVD-R con lettori DVD compatibili finalizzandoli con quest'unità ed in effetti trasformandoli in DVD-Video secondo gli standard DVD-Video.

**1 Premere [◀, ▶] per scegliere "Si" e quindi [ENTER].**

**2 Premere [◀, ▶] per scegliere "Avvio" e quindi [ENTER].**

A finalizzazione terminata appare un messaggio.

**3 Premere [ENTER].**

• **Non scollegare il cavo di alimentazione a c.a. mentre il messaggio "Finalizzazione del disco." appare sullo schermo. Questo rovina sicuramente il disco.**

• La finalizzazione richiede sino a 15 minuti.

• Non è possibile finalizzare DVD-R registrati con unità di altre marche.

	Prima della finalizzazione	Dopo la finalizzazione
Display del disco su quest'unità	DVD-R	DVD-V
Registrazione/editing/ impostazione di nomi	✓	×
Riproducibile su altri lettori	×	✓

Un DVD-R finalizzato con quest'unità può non essere riproducibile con altri lettori a causa delle caratteristiche della registrazione.

• Per maggiori informazioni sui DVD, visitare il sito Web di Panasonic.

<http://www.panasonic-europe.com>

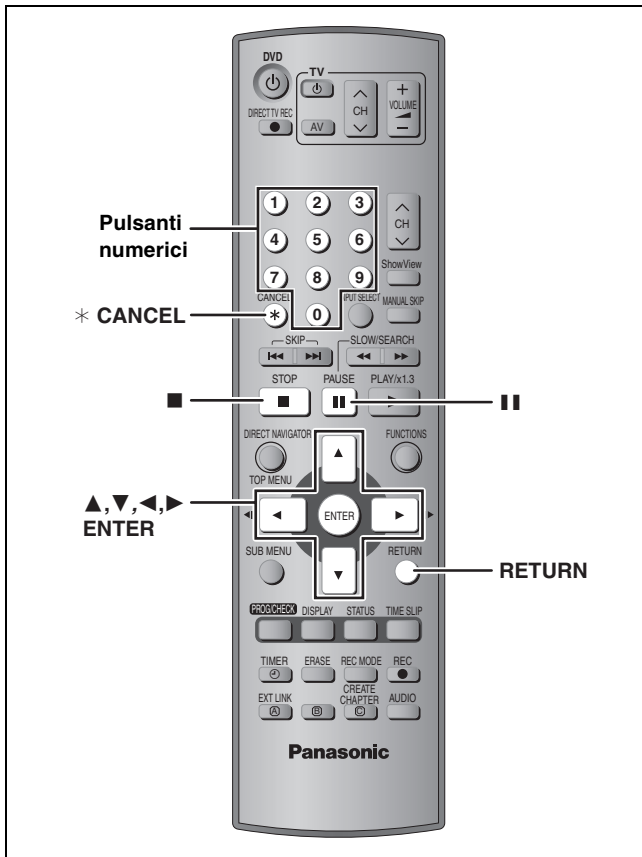

## RAM DVD-R

Potete dare nomi ai titoli registrati, ecc.

Numero massimo di caratteri:

RAM	Caratteri
Titoli	64 (44*)
Lista di riproduzione	64
Dishi	64

\*Nome del titolo della registrazione via timer

DVD-R	Caratteri
Titoli	44
Dishi	40

Se un nome è troppo lungo, alcune parti di esso possono non apparire su di uno schermo.

## 1 Far comparire lo schermo Nome programma.

	Pag.
Titoli	29
Titolo (registrazione via timer)	19, 20
Lista di riproduzione	31
Dishi	33

Campo del nome: mostra il testo che avete impostato

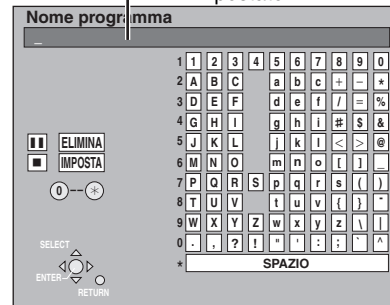

## 2 Premere [▲, ▼, ◀, ▶] per scegliere un carattere e quindi [ENTER].

Ripetere questa fase per impostare altri caratteri.

### • Per cancellare un carattere

Premere [▲, ▼, ◀, ▶] per scegliere un carattere nel campo del nome e premere [■].

### • Uso dei pulsanti numerici per impostare i caratteri

Ad es. per impostare la lettera "R"

- ① Premere [7] per portarsi alla settima riga.
- ② Premere [7] due volte per evidenziare "R".
- ③ Premere [ENTER].

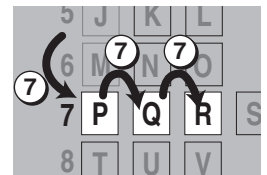

### • Per impostare uno spazio

Premere [\* CANCEL] e poi [ENTER].

## 3 Premere [■] (SET).

Riporta alla schermata visualizzata in precedenza.

### Per terminare l'operazione a metà

Premere [RETURN].

Il testo non viene salvato.

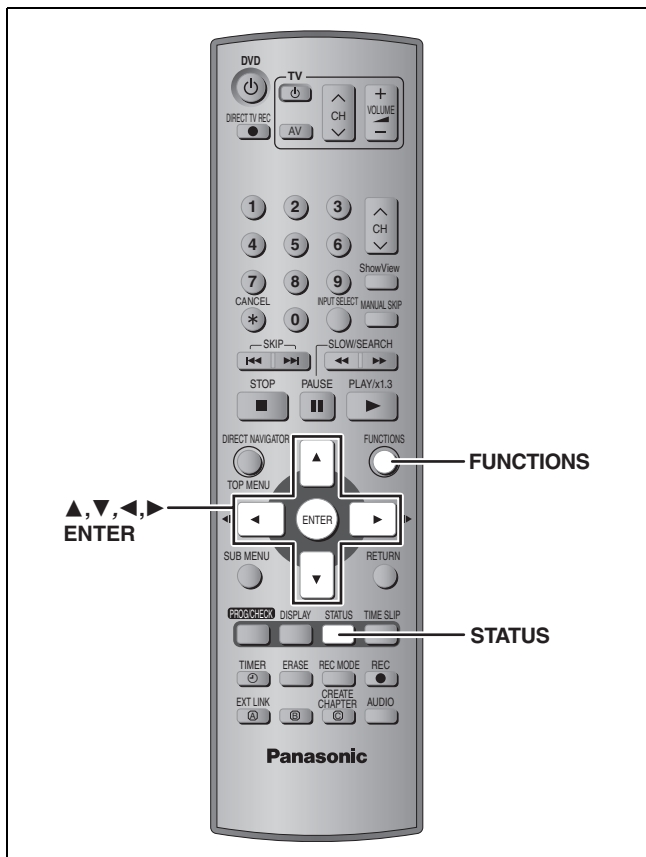

## Messaggi di stato dell'apparecchio

I messaggi di stato dell'apparecchio appaiono sul televisore quando si usa l'unità in modo da visualizzarne le condizioni operative.

### Premere [STATUS].

Il display cambia ogni volta che si preme il pulsante.

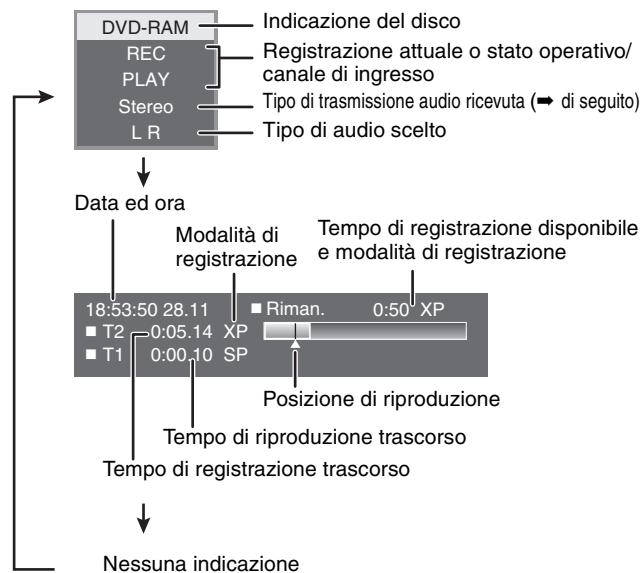

### •Tipo di audio del televisore

- STEREO:** Trasmissioni STEREO/NICAM stereo
- M 1/M 2:** Trasmissioni bilingui/NICAM a doppio canale
- M 1:** Trasmissioni NICAM monaurali

## Finestra FUNCTIONS

Usando la finestra FUNCTIONS si possono raggiungere le funzioni più utili più facilmente.

### 1 Ad unità ferma

#### Premere [FUNCTIONS].

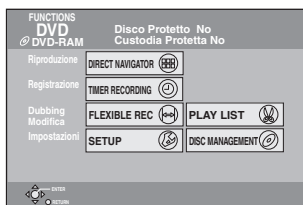

Le funzioni visualizzate dipendono dal tipo di disco.

### 2 Premere [▲, ▼, ◀, ▶] per scegliere una voce e poi premere [ENTER].

#### Abbandono della finestra FUNCTIONS

Premere [FUNCTIONS].

## Procedure comuni

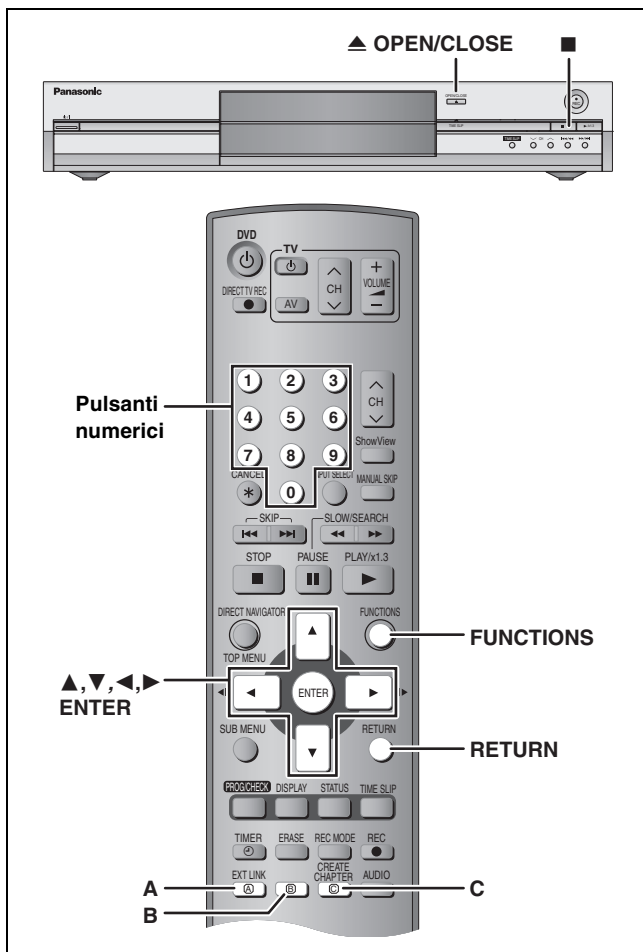

- 1 Ad unità ferma  
Premere [FUNCTIONS].
- 2 Premere [▲, ▼, ◀, ▶] per scegliere "SETUP" e quindi [ENTER].

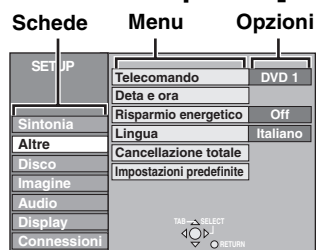

- 3 Premere [▲, ▼] per scegliere la scheda e premere [▶].
- 4 Premere [▲, ▼] per scegliere un menu e premere [ENTER].
- 5 Premere [▲, ▼] per scegliere un menu e premere [ENTER].

Per abbandonare lo schermo  
Premere [RETURN] varie volte.

Per tornare alla schermata precedente  
Premere [RETURN].

Funzioni convenienti



## Sommario delle impostazioni

Le impostazioni rimangono intatte anche se si imposta la modalità di attesa.

Schede	Menu	Opzioni (le voci sottolineate sono le impostazioni predefinite.)
Sintonia	Manuale (⇒ pag. 40)	
	Riavvio ATP (⇒ pag. 41)	
	Trasferimento canali (⇒ pag. 41)	
Altre	Telecomando (⇒ pag. 13)	• <u>DVD 1</u> • DVD 2 • DVD 3
	Data e ora	
	Impostazione automatica dell'orologio (⇒ pag. 42)	
	Impostazione manuale dell'orologio (⇒ pag. 42)	
	Risparmio energetico	• On: Il consumo viene minimizzato quando quest'unità viene portata in modalità di attesa (⇒ pag. 43). • <u>Off</u>
	Lingua	• <u>English</u> • Deutsch • Français • Italiano • Español
	Cancellazione totale	• Si • <u>No</u>
	Impostazioni predefinite	• Si • <u>No</u>

ITALIANO

Schede	Menu	Opzioni (le voci sottolineate sono le impostazioni predefinite.)
<b>Disco</b>	<b>Lingua</b> Scegliere la lingua per l'audio, i sottotitoli ed il menu dei dischi. <b>DVD-V</b>	
	<ul style="list-style-type: none"> <li>●Premere [ENTER] per far comparire le seguenti impostazioni.</li> <li>●Alcuni dischi partono sempre con una certa lingua a prescindere da quella impostata qui.</li> <li>●Nel caso si usino le lingue inglese/francese/tedesco/italiano/spagnolo, quando si fa un Trasferimento canali dal televisore e si imposta il parametro Country di Riavvio ATP, la lingua ("Lingua di dialogo"/"Menu del disco") sarà la stessa e "Sottotitoli" viene impostato su "Automatica".</li> <li>●Impostare un codice (➡ pag. 39) quando si sceglie "Altro ****".</li> </ul>	
	<b>Lingua di dialogo</b>	<ul style="list-style-type: none"> <li>● <u>Inglese</u> ● Francese ● Tedesco ● Italiano ● Spagnolo</li> <li>● Originale: Viene scelta la lingua originale di ciascun disco.</li> <li>● Altro ****</li> </ul>
	<b>Sottotitoli</b>	<ul style="list-style-type: none"> <li>● <u>Automatica</u>: Se la lingua scelta per "Lingua di dialogo" non è disponibile, i suoi sottotitoli, se disponibili, vengono visualizzati automaticamente.</li> <li>● Inglese ● Francese ● Tedesco ● Italiano ● Spagnolo</li> <li>● Altro ****</li> </ul>
	<b>Menu del disco</b>	<ul style="list-style-type: none"> <li>● <u>Inglese</u> ● Francese ● Tedesco ● Italiano ● Spagnolo</li> <li>● Altro ****</li> </ul>
	<b>Livello di accesso autorizzato</b> Impostare un livello di interdizione della visione per la riproduzione DVD-Video.	<ul style="list-style-type: none"> <li>● <u>Livello 8</u>: Tutti i DVD-Video possono venire riprodotti.</li> <li>● Da 1 a 7: Proibisce la riproduzione di DVD-Video classificati con il livello di interdizione corrispondente.</li> <li>● 0 Proibiti tutti i titoli: Impedisce la riproduzione di qualsiasi DVD-Video.</li> </ul>
	<p>Seguire le istruzioni sullo schermo. Quando appare la schermata del password, impostare un password da 4 cifre con i pulsanti numerici.</p> <ul style="list-style-type: none"> <li>● Non dimenticare il password.</li> </ul>	<ul style="list-style-type: none"> <li>● Apparecchio sbloccato ● Cambia codice</li> <li>● Impostare livello di accesso ● Sblocco temporaneo</li> </ul>
<b>Auton. di registr. in modo EP</b> Scegliere il numero massimo di ore per la registrazione in modalità EP. (➡ pag. 17, Modalità di registrazione e tempi approssimati di registrazione).	<ul style="list-style-type: none"> <li>● <u>EP ( 6ore )</u>: Un disco da 4,7 GB contiene sino a 6 ore di registrazione.</li> <li>● EP ( 8ore ): Un disco da 4,7 GB contiene sino a 8 ore di registrazione.</li> </ul>	
<b>DVD-Audio Mode video Riprod.</b> Per riprodurre i contenuti DVD-Video di certi DVD-Audio, scegliere "On".	<ul style="list-style-type: none"> <li>● <u>On</u>: Questa impostazione torna ad "Off" quando si cambia disco o si spegne quest'unità.</li> <li>● Off</li> </ul>	
<b>Immagine</b>	<b>Comb Filter</b> Scegliere la nitidezza delle immagini da registrare. L'impostazione si fissa su "On" se "Sistema TV" viene regolato su "NTSC" (➡ pag. 41).	<ul style="list-style-type: none"> <li>● <u>Si</u>: Le immagini divengono chiare e vivide. Usare normalmente questa impostazione.</li> <li>● No: Scegliere questa voce se le immagini contengono rumore.</li> </ul>
	<p>Questa caratteristica è disponibile solo con i DMR-E55.</p> <p><b>Risoluzione Hybrid VBR</b> (➡ pag. 44, VBR)</p>	<ul style="list-style-type: none"> <li>● <u>Automatica</u>: La risoluzione viene regolata automaticamente per rendere la riproduzione più efficiente e diminuire il più possibile il rumore. <b>RAM</b></li> <li>● <u>Fissa</u>: La risoluzione viene fissata per assicurare che non vi sia perdita di risoluzione dell'immagine originale durante la registrazione.</li> </ul>
	<b>Modo di fermoimmagine</b> Scegliere il tipo di immagine mostrato in pausa (➡ pag. 43, Fotogrammi e campi).	<ul style="list-style-type: none"> <li>● <u>Automatico</u></li> <li>● <u>Semiquadro</u>: Scegliere questa posizione se si hanno disturbi in "Automatico".</li> <li>● <u>Quadro</u>: Scegliere questa modalità se delle lettere piccole o dettagli fini non sono chiari in "Automatico".</li> </ul>
	<b>NR ingrso AV</b> Riduce il rumore contenuto da videocassette durante la loro copia.	<ul style="list-style-type: none"> <li>● <u>Si</u>: La riduzione del rumore funziona per l'ingresso video.</li> <li>● <u>No</u>: La riduzione del rumore è disattivata. Va scelto per registrare il segnale in ingresso senza modifiche.</li> </ul>

Schede	Menu	Opzioni (le voci sottolineate sono le impostazioni predefinite.)
Audio	<b>Audio PLAY×1.3 e ricerca veloce.</b> Con certi dischi potrete udire il sonoro in ogni caso.	<ul style="list-style-type: none"> <li>● <u>Si</u>: L'audio viene riprodotto durante la ricerca in avanti di primo livello.</li> <li>● <u>No</u>: Durante la ricerca non si sente audio. Quick View (⇒ pag. 23) non funziona.</li> </ul>
	<b>Compressione dinamica</b> (solo Dolby Digital) Potete cambiare la gamma dinamica della musica per facilitare la visione di film a tarda notte.	<ul style="list-style-type: none"> <li>● <u>Si</u></li> <li>● <u>No</u></li> </ul>
	<b>Selezione audio bilingue</b> <b>DVD-R</b> Determina se si registra l'audio primario o secondario durante la registrazione su DVD-R. Non è possibile scegliere quest'opzione durante la registrazione da una sorgente esterna su DVD-R. Scegliere l'audio con un altro apparecchio.	<ul style="list-style-type: none"> <li>● <u>M 1</u></li> <li>● M 2</li> </ul>
	<b>Uscita Audio Digitale</b> Cambiare le impostazioni fatte se si sono collegati apparecchi attraverso il terminale DIGITAL AUDIO OUT di quest'unità (⇒ pag. 9). ● Premere [ENTER] per far comparire le seguenti impostazioni.	
	<b>Sottocampionamento PCM</b> Determina come emettere audio con una frequenza di campionamento da 96 o 88,2 kHz. ● I segnali vengono convertiti da 48 kHz a 44,1 kHz nonostante le impostazioni viste se hanno una frequenza di campionamento superiore ai 96 kHz o 88,2 kHz, oppure se il disco è protetto dalla duplicazione.	<ul style="list-style-type: none"> <li>● <u>Si</u>: I segnali vengono convertiti a 48 kHz o 44,1 kHz. Da scegliere se il componente collegato non è in grado di processare segnale con una frequenza di campionamento di 96 kHz o 88,2 kHz.</li> <li>● <u>No</u>: I segnali vengono emessi a 96 kHz o 88,2 kHz. Da scegliere se il componente collegato è in grado di processare segnale con una frequenza di campionamento di 96 kHz o 88,2 kHz.</li> </ul>
	<b>Dolby Digital</b> Scegliere come emettere il segnale, vale a dire emettendo un "Bitstream" in modo che il componente esterno decodifichi il segnale, o invece decodificando il segnale con quest'unità emettendolo come segnale "PCM" (a due canali). 	<ul style="list-style-type: none"> <li>● <u>Bitstream</u>: Se si usano componenti che portano il logo Dolby Digital.</li> <li>● <u>PCM</u>: Se si usano componenti che non portano il logo Dolby Digital.</li> </ul>
	<b>DTS</b>  <b>Nota</b> Le impostazioni scorrette producono rumore, danneggiando il vostro udito ed i diffusori, e la registrazione può non funzionare a dovere.	<ul style="list-style-type: none"> <li>● <u>Bitstream</u>: Se si usano componenti che portano il logo DTS.</li> <li>● <u>PCM</u>: Se si usano componenti che non portano il logo DTS.</li> </ul>
	<b>MPEG</b>	<ul style="list-style-type: none"> <li>● <u>Bitstream</u>: Se si fa uso di componenti dotati di decodificatore MPEG.</li> <li>● <u>PCM</u>: Se si fa uso di componenti non dotati di decodificatore MPEG.</li> </ul>
Display	<b>Messaggi su display</b> Decidere se far comparire i messaggi di stato dell'apparecchio automaticamente.	<ul style="list-style-type: none"> <li>● <u>Automatico</u></li> <li>● Off</li> </ul>
	<b>Sfondo grigio</b> Scegliere "No" se non si vuole che l'unità visualizzi uno sfondo grigio quando la ricezione è debole.	<ul style="list-style-type: none"> <li>● <u>Si</u></li> <li>● No</li> </ul>
	<b>Luminosità display</b> Cambiare la luminosità del display dell'unità. Quest'impostazione si fissa su "Automatica" se "Risparmio energetico" viene regolato su "On".	<ul style="list-style-type: none"> <li>● <u>Liminoso</u> ● Attenuato</li> <li>● <u>Automatica</u>: Il display si oscura durante la riproduzione e riappare temporaneamente se un pulsante viene premuto. A unità spenta, ogni visualizzazione scompare. Se questa modalità è in uso, il consumo durante la pausa viene ridotto.</li> </ul>



Schede	Menu	Opzioni (le voci sottolineate sono le impostazioni predefinite.)			
Connessioni	Schermo TV (⇒ pag. 12)	●16:9	● <u>4:3</u>	●Letterbox	
	Regolaz. Progr. (⇒ pag. 12)	●On	● <u>Off</u>		
	Sistema TV (⇒ pag. 41)	● <u>PAL</u>	●NTSC		
	Uscita AV1 Utilizza l'uscita del terminale AV1. Scegliere "RGB ( senza componente )" per l'uscita RGB. Per l'uscita Component, scegliere "Video ( con componente )" o "S-Video ( con componente )".	● <u>Video ( con componente )</u> ●S-Video ( con componente ) ●RGB ( senza componente )			
<b>Impost. AV2</b> L'impostazione deve riflettere le unità collegate a questa. ●Premere [ENTER] per far comparire le seguenti impostazioni.					
	<b>Ingresso AV2</b> Impostare su "RGB ( non NTSC )" per la ricezione o registrazione di video RGB da un componente esterno.	● <u>Video:</u> ●S-Video ●RGB ( non NTSC )			
	<b>Connessione AV2</b> Quest'impostazione si fissa su "Ext" se "Sistema TV" viene regolato su "NTSC" (⇒ pag. 41).	● <u>Decoder:</u> ●Ext:	Se si usa un decodificatore. Se si è collegato un videoregistratore a cassette o un ricevitore satellitare.		
	<b>Ext Link</b> Questa impostazione non può venir fatta se "Sistema TV" si trova su "NTSC" (⇒ pag. 41).	●Ext Link 1: ●Ext Link 2:	Quando si è collegati ad un ricevitore digitale che trasmette speciali segnali di controllo attraverso un cavo Scart a 21 piedini. Quando si fa uso di un componente esterno con funzione di timer.		

### Lista dei codici di lingua Digitare il codice con i pulsanti numerici.

Abkhaziano: 6566	Ceco: 6783	Giavanese: 7487	Lituano: 7684	Reto-Romancio: 8277	Tedesco: 6869
Afar: 6565	Cinese: 9072	Greco: 6976	Macedone: 7775	Rumeno: 8279	Telugu: 8469
Afrikaans: 6570	Coreano: 7579	Groenlandese: 7576	Malagasy: 7771	Russo: 8285	Thai: 8472
Albanese: 8381	Corso: 6779	Guarani: 7178	Malay: 7783	Samoano: 8377	Tibetano: 6679
Ameharic: 6577	Croato: 7282	Gujarati: 7185	Malayalam: 7776	Sanscrito: 8365	Tigrinya: 8473
Arabo: 6582	Curdo: 7585	Hausa: 7265	Maltese: 7784	Serbo: 8382	Tonga: 8479
Armeno: 7289	Danese: 6865	Hindi: 7273	Maori: 7773	Serbo-Croato: 8372	Turco: 8482
Assamese: 6583	Ebraico: 7387	Indonesiano: 7378	Marathi: 7782	Shona: 8378	Turkmeno: 8475
Aymara: 6588	Esperanto: 6979	Inglese: 6978	Moldavo: 7779	Sindhi: 8368	Twi: 8487
Azerbaijani: 6590	Estone: 6984	Interlingua: 7365	Mongolo: 7778	Singhalese: 8373	Ucraino: 8575
Basco: 6985	Faroese: 7079	Irlandese: 7165	Nauru: 7865	Slovacco: 8375	Ungherese: 7285
Bashkir: 6665	Fiji: 7074	Islandese: 7383	Nepali: 7869	Sloveno: 8376	Urdu: 8582
Bengali; Bangla: 6678	Finlandese: 7073	Italiano: 7384	Norvegese: 7879	Somali: 8379	Uzbek: 8590
Bhutani: 6890	Francese: 7082	Kannada: 7578	Olandese: 7876	Spagnolo: 6983	Vietnamita: 8673
Bielorusso: 6669	Frisone: 7089	Kashmiri: 7583	Oriya: 7982	Sundanese: 8385	Volapük: 8679
Bihari: 6672	Gaelico scozzese: 7168	Kazakh: 7575	Pashto, Pushto: 8083	Svedese: 8386	Wolof: 8779
Birmanese: 7789	Galiziano: 7176	Kirghiz: 7589	Persiano: 7065	Swahili: 8387	Xhosa: 8872
Bretone: 6682	Gallese: 6789	Lao: 7679	Polacco: 8076	Tagalog: 8476	Yiddish: 7473
Bulgaro: 6671	Georgiano: 7565	Latino: 7665	Portoghese: 8084	Tajik: 8471	Yoruba: 8979
Cambogiano: 7577	Giapponese: 7465	Lettone: 7686	Punjabi: 8065	Tamil: 8465	Zulu: 9085
Catalano: 6765		Lingala: 7678	Quechua: 8185	Tatar: 8484	

Consultare in proposito la sezione pag. 36.

## Sintonia

- 1 Ad unità ferma  
Premere [FUNCTIONS].
- 2 Premere [▲, ▼, ◀, ▶] per scegliere "SETUP" e quindi [ENTER].
- 3 Premere [▲, ▼] per scegliere "Sintonia" e quindi [▶].

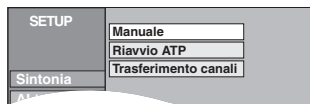

### Manuale

Potete aggiungere e cancellare canali, oppure cambiare le posizioni di programmazione dei canali stessi.

- 4 Premere [▲, ▼] per scegliere "Manuale" e quindi [ENTER].



#### Per cancellare un programma

Premere [▲, ▼, ◀, ▶] per scegliere il programma e premere [A].

#### Per memorizzare dati in un programma

Premere [▲, ▼, ◀, ▶] per scegliere il programma e premere [B].

#### Per spostare una stazione televisiva in un'altra posizione

- ① Premere [▲, ▼, ◀, ▶] per scegliere il programma e premere [C].
- ② Premere [▲, ▼, ◀, ▶] per scegliere un programma ancor vuoto cui assegnare la stazione TV e premere [ENTER].

#### Nota

Se si è eseguita l'operazione Trasferimento canali delle preselezioni (➔ pag. 10), si può solo cancellare il programma.

## ■ Per cambiare le impostazioni di sintonia per posizioni di programmazione individuali

- 5 Premere [▲, ▼, ◀, ▶] per scegliere il programma e premere [ENTER].

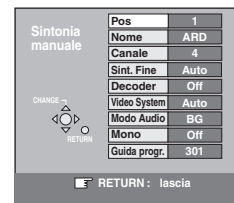

Premere [▲, ▼] per scegliere una voce e poi premere [▶].

<b>Pos</b>	<b>Per cambiare la posizione di programmazione alla quale le stazioni TV sono assegnate.</b> Premere [▲, ▼] o i pulsanti numerici per scegliere il numero di programmazione desiderato e poi [ENTER].
<b>Nome</b>	<b>Per impostare o modificare il nome di una stazione televisiva</b> Premere [▲, ▼, ◀, ▶] per impostare il nome della stazione e quindi [ENTER]. Se esso richiede uno spazio, sceglierlo fra "Z" e "*".
<b>Canale</b>	<b>Per impostare stazioni televisive disponibili da poco o cambiare il numero di canale di una stazione preesistente</b> Premere [▲, ▼] o i pulsanti numerici per impostare il numero di canale della stazione desiderata. Attendere quindi che sia stata messa in sintonia. Una volta che è sintonizzata, premere [ENTER].
<b>Sint. Fine</b>	<b>Per ottenere la sintonizzazione migliore possibile</b> Premere [▲, ▼] per trovare la posizione di sintonia migliore e premere [ENTER]. ●Premere [▶] per tornare a "Auto".
<b>Decoder</b>	<b>Per preselezionare stazioni televisive a pagamento</b> Premere [▲, ▼] per scegliere "On" e quindi [ENTER].
<b>Video System</b>	<b>Per scegliere il sistema di colore</b> Premere [▲, ▼] per scegliere "PAL" o "SECAM" se le immagini mancano di colore e quindi [ENTER]. Auto: Quest'unità distingue automaticamente i segnali PAL e SECAM. PAL: Per la ricezione di segnali PAL. SECAM: Per la ricezione di segnali SECAM.
<b>Modo Audio</b>	<b>Per scegliere il tipo di ricezione audio</b> Se la qualità del suono è scadente, premere [▲, ▼] per scegliere "BG" o "L" e poi [ENTER]. BG: PAL B.G.H/SECAM B.G L: SECAM L, L/PAL L
<b>Mono</b>	<b>Per scegliere il tipo di suono da registrare</b> Premere [▲, ▼] per scegliere "On" se la ricezione stereo è troppo disturbata o se si vuole registrare segnale normale (mono) durante una trasmissione stereo, bilingue o NICAM, quindi premere [ENTER].
<b>Guida progr.</b>	<b>Per passare alla pagina del titolo Televideo</b> L'impostazione del numero di pagina del titolo permette a quest'unità di registrare automaticamente i nomi di programmi e stazioni. Premere [▲, ▼] o i pulsanti numerici per digitare un numero e quindi [ENTER]. ●Per trovare la pagina del titolo corretta per una stazione, consultare una guida Televideo.

Le seguenti due impostazioni possono venire fatte scegliendo il canale di ingresso dall'esterno (AV1, AV2, AV3, AV4) nella fase 4.

- Video System (Auto/PAL/SECAM)  
Per registrare correttamente, fare le impostazioni adatte alle unità possedute.
- Guida progr. (Auto/Off)

## Riavvio ATP, Trasferimento canali

Potete riprendere l'impostazione automatica dei canali se la funzione Trasferimento canali delle preselezioni o la configurazione automatica (→ pag. 10, 11) per qualche ragione fallisce.

### ■ Riavvio ATP

**4** Premere [▲, ▼] per scegliere "Riavvio ATP" e quindi [ENTER].

Appare una richiesta di conferma.

**5** Premere [◀, ▶] per scegliere "Sì" e quindi [ENTER].

Appare il menu di impostazione del paese.

**6** Premere [▲, ▼, ▶, ▶] per scegliere un paese e quindi premere [ENTER].

La configurazione automatica riprende.

### ■ Trasferimento canali

**4** Premere [▲, ▼] per scegliere "Trasferimento canali" e quindi [ENTER].

Appare una richiesta di conferma.

**5** Premere [◀, ▶] per scegliere "Sì" e quindi [ENTER].

Il Trasferimento canali ha inizio.

#### Per abbandonare lo schermo

Premere [RETURN] varie volte.

#### Per tornare alla schermata precedente

Premere [RETURN].

## Sistema TV

Cambiare quest'impostazione se si usa un televisore NTSC o si registra segnale NTSC da un'altra sorgente.

**1** Ad unità ferma

Premere [FUNCTIONS].

**2** Premere [▲, ▼, ▶, ▶] per scegliere "SETUP" e quindi [ENTER].

**3** Premere [▲, ▼] per scegliere "Connessioni" e quindi [▶].

**4** Premere [▲, ▼] per scegliere "Sistema TV" e quindi [ENTER].

**5** Premere [▲, ▼] per scegliere il sistema di colore desiderato e premere [ENTER].

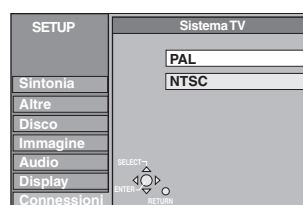

#### ● PAL (impostazione di fabbrica)

- Da scegliere per fare uso di un televisore PAL o Multisistema. Programmi registrati con sistema di colore NTSC riprodotti come PAL 60.
- Da scegliere per registrare programmi televisivi e segnale PAL da altre unità.

#### ● NTSC

- Da scegliere per fare uso di un televisore NTSC. I programmi televisivi non possono venire registrati correttamente.
- Da scegliere per registrare segnale NTSC da altre unità.

Appare una richiesta di conferma.

**6** Premere [◀, ▶] per scegliere "Sì" e quindi [ENTER].

#### Per abbandonare lo schermo

Premere [RETURN] varie volte.

#### Per tornare alla schermata precedente

Premere [RETURN].

### ■ Per cambiare l'impostazione in una sola volta (PAL ↔ NTSC)

Ad unità ferma, mantenere premuto [■] e [▲ OPEN/CLOSE] dell'unità principale per 5 secondi o più.

### Lista dei canali televisivi ricevuti

Indicazione dei canali	Canale televisivo		
	Germania/Italia	Francia	Altri paesi
2 - 4	E2 - E10	2 - 4	E2 - E12
5 - 10		5 - 10, G - J (172,00 - 220,00 MHz) (INTER BANDE)	
11 - 12	E11 - E12 (Germania) H1 - H2 (Italia)	—	—
13 - 20	A - H (sola Italia)	—	—
21 - 69	E21 - E69	E21 - E69	E21 - E69
74 - 78	S01 - S05	—	S1 - S5
80	S1	—	M1
81 - 89	S2 - S10	B - F (100,00 - 172,00 MHz) (INTER BANDE)	M2 - M10
90 - 99	S11 - S20	K - Q (220,00 - 300,00 MHz) (INTER BANDE)	U1 - U10
121 - 141	S21 - S41* (Hyperband)	S21 - S41 (299,25 - 467,25 MHz) (INTER BANDE)	S21 - S41 (Hyperband)

\* Solo per raster canali da 8 MHz

Consultare in proposito la sezione pag. 36.

## Impostazione dell'orologio

Di solito le funzioni di Trasferimento canali delle preselezioni o configurazione automatica regolano automaticamente l'ora dell'orologio (→ pag. 10, 11). In alcuni casi ciò potrebbe non essere possibile.

In tal caso, fare quanto segue per impostare l'orologio manualmente.

• Se viene a mancare la corrente, l'ora esatta viene mantenuta per circa 60 minuti.

- 1 Ad unità ferma  
Premere [FUNCTIONS].
- 2 Premere [▲, ▼, ◀, ▶] per scegliere "SETUP" e quindi [ENTER].
- 3 Premere [▲, ▼] per scegliere "Altre" e premere [▶].
- 4 Premere [▲, ▼] per scegliere "Data e ora" e quindi [ENTER].

### Impostazione automatica dell'orologio

Se una stazione televisiva trasmette un segnale orario e se "Automatica" nel menu di regolazione dell'ora si trova su "On", la funzione di regolazione automatica dell'ora esatta controlla l'ora e, se necessario, lo regola varie volte al giorno.

- 5 Premere [▲, ▼] per scegliere "On" di "Automatica" e premere [ENTER].

La regolazione automatica dell'orologio ha inizio.

La schermata seguente appare quando l'impostazione è completa.

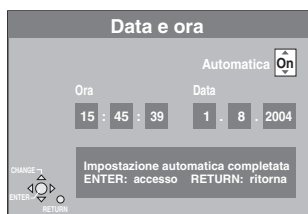

**Per fermarsi a metà strada**  
Premere [RETURN].

### Impostazione manuale dell'orologio

- 5 Premere [▲, ▼] per scegliere "Off" di "Automatica" e premere [ENTER].

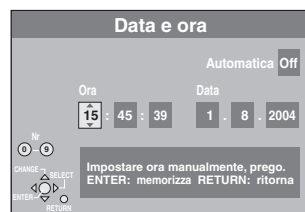

- 6 Premere [◀, ▶] per scegliere la voce da cambiare.

Le voci cambiano come segue:

Ora ↔ Minuti ↔ Secondi ↔ Giorno ↔ Mese ↔ Anno

- 7 Premere [▲, ▼] per modificare le impostazioni.

Quest'operazione può anche venire eseguita con i pulsanti numerici.

- 8 Premere [ENTER] per porre fine alle impostazioni.

L'orologio si avvia.

**Per abbandonare lo schermo**

Premere [RETURN] varie volte.

**Per tornare alla schermata precedente**

Premere [RETURN].

## Funzione Child Lock

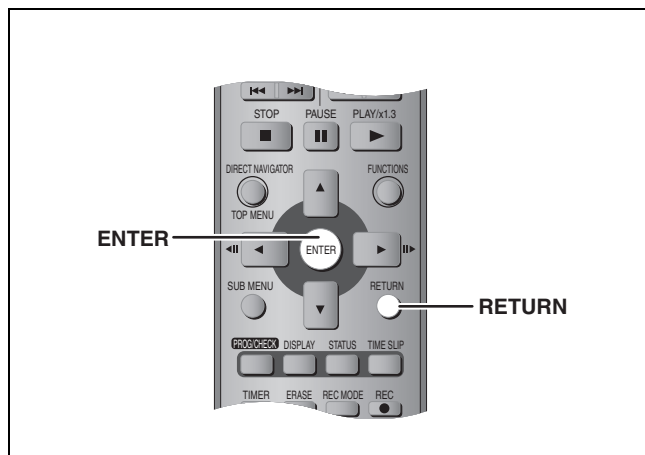

La funzione Child Lock disattiva tutti i pulsanti dell'unità e del telecomando. Usarla per evitare che qualcuno possa usare l'unità.

**Mantenere premuti [ENTER] e [RETURN] allo stesso tempo sino a che "X HOLD" appare sul display dell'unità.**



Se si preme un pulsante mentre Child Lock è attivato, "X HOLD" appare sul display dell'unità ed il suo uso è impossibile.

**Per disattivare la funzione Child Lock**

Mantenere premuti [ENTER] e [RETURN] insieme sino a che "X HOLD" scompare.

**Sistema di registrazione** Formato DVD Video Recording (DVD-RAM), formato DVD-Video (DVD-R)

## Dischi registrabili

DVD-RAM: 12 cm 4,7 GB, 12 cm 9,4 GB, 8 cm 2,8 GB  
 DVD-R: 12 cm 4,7 GB, 8 cm 1,4 GB (per Ver. General 2.0)  
 Da 12 cm, 4,7 GB  
 (per dischi di Ver. General 2.0/4x-SPEED DVD-R Revisione 1.0)

**Durata della registrazione** Massimo 8 ore (con dischi da 4,7 GB)  
 XP: Circa 1 ora, SP: Circa 2 ore  
 LP: Circa 4 ore, EP: Circa 6 ore/8 ore

## Dischi riproducibili

DVD-RAM: 12 cm 4,7 GB, 12 cm 9,4 GB, 8 cm 2,8 GB  
 DVD-R: 12 cm 4,7 GB, 8 cm 1,4 GB (per Ver. General 2.0)  
 Da 12 cm, 4,7 GB  
 (per dischi di Ver. General 2.0/4x-SPEED DVD-R Revisione 1.0)  
 DVD-Video, DVD-Audio, Video CD, Dischi CD-Audio (CD-DA)  
 CD-R/RW (dischi formattati MP3, CD-DA, Video CD)

## Specifiche LASER

Prodotto LASER di Classe I (testina)

Lunghezza d'onda: 795 nm, 658 nm

Potenza del laser:

A protezione in uso non vengono emesse radiazioni laser pericolose.

## Audio

Sistema di registrazione: Dolby Digital a 2 can.  
 Ingresso audio: AV1/AV2 (21 piedini), AV3/AV4 (spinotto a spillo)  
 Livello di ingresso: Standard: 0,5 Vrms, tutta scala: 2,0 Vrms a 1 kHz  
 Impedenza d'ingresso: Oltre 10 kΩ  
 Uscita audio: AV1/AV2 (21 piedini), uscita audio (spinotto a spillo)  
 Livello di uscita: Standard: 0,5 Vrms, tutta scala: 2,0 Vrms a 1 kHz  
 Impedenza di uscita: Meno di 1 kΩ  
 Uscita audio digitale: Terminale a fibre ottiche (PCM, Dolby Digital, DTS, MPEG)

## Sistema di colore

Sintonizzatore	Canali ricevuti
PAL-BGH	VHF: Can. E2-E12, A-H2 (Italia) UHF: Can. 21-69 CATV: Can. S01-S05 (S1-S3), S1-S20 (M1-U10), S21-S41
SECAM-L, L'	VHF: Can. 2-10 UHF: Can. 21-69 CATV: Can. B-Q (100,5-299,5 MHz), S21-S41 (299,25-467,25 MHz)

Uscita convertitore RF: Non presente

## Video

Sistema video:

SECAM (solo uscita)/segnale di colore PAL, 625 righe, 50 campi  
 Sistema di colore NTSC, 525 righe, 60 campi

Sistema di registrazione: DMR-E55: MPEG2 (Hybrid VBR)  
 DMR-E53: MPEG2 (Normal-HVBR)

Ingresso video (SECAM/PAL/NTSC):

AV1/AV2 (21 piedini), AV3/AV4 (spinotto a spillo)  
 1 Vp-p 75 Ω, terminazione

Ingresso S-Video (SECAM/PAL/NTSC):

AV2 (21 piedini), AV3/AV4 (Terminale S-Video)  
 1 Vp-p 75 Ω, terminazione

Ingresso RGB (PAL):

AV2 (21 piedini) 0,7 Vp-p (PAL) 75 Ω, terminazione

Uscita video (PAL/NTSC):

AV1/AV2 (21 piedini), Video Out (spinotto a spillo)  
 1 Vp-p 75 Ω, terminazione

Uscita S-Video (PAL/NTSC):

AV1 (21 piedini), S-Video Out (terminale S-Video)  
 1 Vp-p 75 Ω, terminazione

Uscita RGB (PAL/NTSC):

AV1 (21 piedini) 0,7 Vp-p (PAL) 75 Ω, terminazione

Uscita video Component (NTSC 480P/480i, PAL 576P/576i)

Y: 1,0 Vp-p 75 Ω, terminazione

P<sub>B</sub>: 0,7 Vp-p 75 Ω, terminazione

P<sub>R</sub>: 0,7 Vp-p 75 Ω, terminazione

## Altri dati

Codice di regione # 2  
 Temperatura di uso: 5-40 °C  
 Gamma di umidità: 10-80 % di umidità relativa senza condensa  
 Alimentazione: C.a. a 220-240 V, 50 Hz  
 Consumo: 29 W  
 Dimensioni (W×D×H): Circa 430×274×79 mm  
 Massa: Circa 3,5 kg

### Consumo in modalità di attesa:

Circa 3 W (modalità di risparmio energetico)

## Nota

Dati tecnici soggetti a modifiche senza avviso.  
 Il peso e le dimensioni indicati sono approssimativi.

# Glossario

## Bitstream

Questa è la forma digitale assunta dai dati audio multicanale (ad esempio da 5.1 canali) prima di venire decodificati in vari canali.

## CPRM (Content Protection for Recordable Media)

La CPRM è una tecnologia usata per proteggere trasmissioni che possono venire copiate una sola volta. Tali trasmissioni possono venire registrate solo con registratori e dischi CPRM compatibili.

## Rimissaggio

Questo processo consiste nel mescolare audio multicanale presente in certi dischi in due soli canali per la riproduzione stereo. È utile quando volete ascoltare materiale da 5.1 canali registrato su DVD attraverso i diffusori stereo del vostro televisore. Alcuni dischi proibiscono il rimissaggio e quest'unità può in tal caso solo emettere i due canali anteriori.

## Gamma dinamica

La gamma dinamica è la gamma fra il suono più basso udibile al di sopra del rumore di fondo e quello più alto prima che si abbia distorsione.

La compressione della gamma dinamica riduce la gamma fra il suono più alto e quello più acuto. Questo significa che potete sentire a basso volume e percepire chiaramente i dialoghi.

## Film e video

I dischi DVD-Video contengono o film o video. Quest'unità può determinare di quale tipo si tratta e quindi sceglie il metodo di emissione a scansione progressiva più adatto.

Per segnale PAL

I film hanno 25 fotogrammi al secondo.

I video hanno 50 fotogrammi al secondo (due campi formano un fotogramma).

Per segnale NTSC

I film hanno 24 o 30 fotogrammi per secondo, ed in generale i film in circolazione ne possiedono 24 per secondo.

I video hanno 60 fotogrammi al secondo (due campi formano un fotogramma).

## Finalizzazione

Un processo che rende la riproduzione di un CD-R, CD-RW o DVD-R possibile da parte di lettori. Quest'unità è in grado di finalizzare DVD-R.

I dischi finalizzati non possono più venire registrati o editati.

## Formattazione

La formattazione è un processo che rende supporti come i DVD-RAM registrabili con un masterizzatore.

Quest'unità è in grado di formattare dischi DVD-RAM. La formattazione cancella irrevocabilmente l'intero contenuto del disco.

## Fotogrammi e campi

Il termine fotogramma si riferisce alle singole immagini che compongono il video che vedete sul vostro televisore. Ciascun fotogramma consiste di due campi.

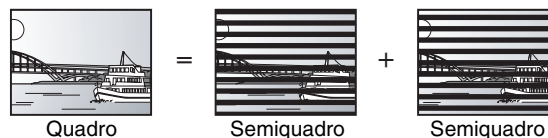

- Un fotogramma può mostrare i due campi e quindi qualche imperfezione, ma la qualità dell'immagine è di solito buona.
- Un'immagine ferma costituita da un campo mostra meno informazione e può quindi avere meno risoluzione, ma è nitida.

## MP3 (MPEG Audio Layer 3)

Un metodo di compressione audio che comprime l'audio a circa un decimo delle sue dimensioni originali senza una percettibile perdita di qualità. Potete riprodurre file MP3 registrati su CD-R e CD-RW.

**Pan&Scan/Letterbox**

In generale, i DVD-Video vengono prodotti per la visione su televisori widescreen (che hanno un rapporto di forma 16:9), e le loro immagini quindi non stanno esattamente in un televisore normale (di rapporto di forma 4:3). In tal caso è possibile visualizzare l'immagine in due modi diversi chiamati "Pan & Scan" e "Letterbox".

**Pan & Scan:** Le estremità dell'immagine vengono tagliate.



**Letterbox:** La parte superiore ed inferiore dello schermo è nera e l'immagine appare in mezzo con proporzioni 16:9.

**Playback control (PBC)**

Se un Video CD possiede questa funzione, è possibile scegliere scene ed informazioni attraverso i suoi menu.

Quest'unità è compatibile con le versioni 2.0 e 1.1.

**Segnale a scansione progressiva/interlacciato**

Lo standard di segnale PAL possiede 576 o 625 linee di scansione interlacciate (I), mentre la scansione progressiva, chiamata 576P o 625P, usa un numero di scansione doppio. Nel caso dello standard NTSC, i nomi usati sono 480i o 525i e 480P o 525P, rispettivamente. Usando un segnale a scansione progressiva potete riprodurre segnale video ad alta risoluzione registrato su supporti come i DVD-Video.

**Protezione**

Potete prevenire la cancellazione accidentale di una registrazione impostandone la protezione dalla scrittura o dalla cancellazione.

**Frequenza di campionamento**

Il campionamento è un processo che converte l'ampiezza di un'onda (segnale analogico) campionata ad intervalli regolari in cifre (codifica analogica). La frequenza di campionamento è il numero di campioni preso per secondo, di modo che numeri più grandi significano una riproduzione più fedele.

**VBR (bitrate variabile)**

Questo è un metodo di registrazione video che regola il bitrate a seconda del segnale video.

**Q Link**

Questa funzione funziona solo se quest'unità viene collegata attraverso un cavo di peritelevisone (Scart) completo a 21 piedini ad un televisore che possieda la caratteristica Q Link.

Q Link possiede le seguenti funzioni:

- **Trasferimento canali dal televisore\***  
Quando si collega il televisore a quest'unità, la lista delle stazioni disponibili viene copiata automaticamente dal televisore all'unità, e le stazioni televisive vengono assegnate posizioni nello stesso ordine originario.
- **Registrazione TV diretta (Direct TV Recording)**  
Semplicemente premendo [● DIRECT TV REC], potete registrare e guardare un dato programma.
- **TV/DVD Auto On\***  
Anche se il televisore e quest'unità sono spenti (in attesa), premendo [▶] (PLAY), [DIRECT NAVIGATOR, TOP MENU], [ShowView] o [PROG/CHECK] si accendono automaticamente sia il televisore e quest'unità.  
Se questo televisore è spento (in attesa) e quest'unità è accesa, quando si preme [FUNCTIONS] o [▶] (PLAY) o si inserisce un disco (salvo un DVD-RAM o un DVD-R), il televisore viene automaticamente acceso.
- **Spegnimento automatico DVD\***  
Quando si spegne il televisore, quest'unità si spegne a sua volta. Questa funzione è utilizzabile ad unità ferma.  
Questa funzione non opera invece nei seguenti casi: Trasferimento canali delle preselezioni, impostazione automatica, regolazione automatica dell'orologio e sintonizzazione manuale.  
Questa funzione non è utilizzabile quando un CD audio è caricato nell'unità.

**•Messaggi sullo schermo\***

Quando state guardando un programma, i seguenti messaggi appaiono sullo schermo televisivo per informarvi delle condizioni operative dell'unità.

Messaggio	Quando appare il messaggio
Registrazione programmata in corso	La registrazione via timer è appena cominciata.
Impostare TIMER RECORDING	Quest'unità non si trova nella modalità di attesa di registrazione via timer 10 minuti prima dell'inizio della riproduzione programmata (durante questi 10 minuti ogni minuto appare un messaggio).
DVD in modalità TIMER RECORDING	[● REC] o [ShowView] sono stati premuti con quest'unità nella modalità di registrazione via timer.

A seconda del tipo di televisore usato, il messaggio qui sopra potrebbe non venire visualizzato correttamente.

\* Queste operazioni solo disponibili sono se quest'unità viene collegata ad un televisore che possiede la funzione Q LINK.

**Nota**

Se "Risparmio energetico" si trova su "On", la funzione Direct TV Recording non funziona ad unità spenta (modalità di attesa).

**VPS (Video Programme System)/PDC (Programme Delivery Control)**

VPS e PDC sono sistemi molto convenienti per registrare senza errori dall'inizio alla fine un programma televisivo via timer, anche se l'inizio della trasmissione dovesse venire cambiato da quello originario per qualsiasi motivo. Inoltre, se un programma viene interrotto e, ad esempio, vengono inseriti notiziari straordinari, la registrazione viene interrotta automaticamente e ripresa quando il programma continua.

A seconda dei segnali mandati dalla stazione televisiva, il sistema VPS/PDC può non funzionare correttamente anche se "VPS/PDC" è regolato su "ON". Per dettagli in proposito, consultare le emittenti stesse.

- Nel caso della registrazione VPS/PDC, usare l'ora esatta (ora VPS/PDC) di registrazione di programmi TV.  
Impostare "VPS/PDC" su "OFF" se l'ora di registrazione non è quella corretta (ora VPS/PDC).  
La registrazione VPS/PDC non viene eseguita quando l'ora corretta (ora VPS/PDC) è scorretta anche se di un solo minuto. Per trovare l'ora corretta (ora VPS/PDC), consultare le pagine televideo, un giornale o una rivista.
- Se i tempi di trasmissione effettivi di due trasmissioni via timer si sovrappongono a prescindere da se sono controllate da VPS/PDC o meno, la registrazione che inizia per prima ha sempre la priorità, mentre seconda inizia solo quando termina la prima.
- Se il segnale VPS/PDC è molto debole, o una stazione televisiva non trasmette un segnale VPS/PDC regolare, la registrazione via timer viene fatta nella modalità normale (e non VPS/PDC) anche se era stata programmata con VPS/PDC.  
In questo caso, anche se la registrazione viene timer viene eseguita, qualsiasi programma si sia fatto non viene cancellato in quel momento ma alle 4 del mattino di due giorni dopo.
- Il momento di inizio delle registrazioni in programma dato in giornali e riviste potrebbe venire cambiato in un secondo momento. Portare "VPS/PDC" su "OFF" se si programmano registrazioni il cui momento di inizio ha subito variazioni. Fare particolare attenzione con programmazioni SHOWVIEW dato che "VPS/PDC" viene portato su "ON" automaticamente in alcuni paesi (→ di seguito)
- Se un programma su di un giornale ha due numeri SHOWVIEW, usare il numero SHOWVIEW per VPS/PDC se si desidera eseguire la registrazione VPS/PDC con la programmazione SHOWVIEW.
- Le impostazioni predefinite per "VPS/PDC" differiscono a seconda del paese in questione. Consultare in proposito la tabella seguente.

	Quando si programma un numero SHOWVIEW	Quando l'inizio di un programma SHOWVIEW viene cambiato	Durante la programmazione manuale
Belgio, Paesi Bassi, Danimarca, Finlandia, Norvegia, Francia	ON	OFF	OFF
Germania, Svizzera, Austria	ON	ON	ON
Italia, Spagna, Portogallo, Grecia, Altri paesi	OFF	OFF	OFF

- Se una stazione non emette segnali VPS/PDC, "—" appare nel menu di programmazione via timer sotto "VPS/PDC".
- In alcuni casi, l'inizio della registrazione può non avvenire correttamente.

Impostazione		Pagina
Quali componenti sono necessari per riprodurre segnale di circondamento multicanale?	<ul style="list-style-type: none"> <li>●DVD-Video: Potete riprodurre segnale con circondamento su DVD-Video collegandovi digitalmente un amplificatore dotato decodificatore Dolby Digital, DTS o MPEG.</li> <li>●DVD-Audio: Quest'unità riproduce DVD-Audio con due canali. Non è possibile riprodurre suono di circondamento multicanale.</li> </ul>	9 —
Le cuffie ed i diffusori sono direttamente collegati a quest'unità?	●Essi non possono venire collegati direttamente. Colregarli attraverso un amplificatore, ecc.	9
Il televisore possiede un terminale Scart ed un terminale di ingresso video Component. Quale terminale dovrei usare?	<ul style="list-style-type: none"> <li>●Se possedete un normale televisore (a raggi catodici) raccomandiamo l'uso del terminale Scart. Facendo uso di un televisore con esso compatibile, potrete riprodurre segnale video di RGB di alta qualità con quest'unità.</li> <li>Se si possiede un televisore a LCD/al plasma o un proiettore a LCD compatibili con la scansione progressiva, collegarli ai terminali video Component per segnale video a scansione progressiva di alta qualità.</li> <li>Se si possiede un televisore a scansione progressiva, si sconsiglia l'uso dell'uscita a scansione progressiva dato che può causare sfarfallii.</li> </ul>	7, 8
Il mio televisore è compatibile con segnale a scansione progressiva?	●Tutti i televisori Panasonic che possiedono terminali di ingresso 576P (625P)/480P (525P) sono compatibili. Se si possiede un televisore di altra marca, consultarne il fabbricante.	—

## Dei dischi

Posso riprodurre DVD-Video, DVD-Audio e Video CD acquistati all'estero?	●La riproduzione di DVD-Video non è possibile se non hanno un numero di regione i "2" o "All".	Copertina
Posso riprodurre un DVD-Video privo di numero di regione?	●Il numero di regione del DVD-Video indica che il disco è conforme agli standard dell'industria. I dischi che sono privi di numero di regione non sono riproducibili.	—
I formati DVD-R e DVD-RW sono compatibili con quest'unità?	<ul style="list-style-type: none"> <li>●Quest'unità registra e riproduce dischi DVD-R. Non è possibile registrare su dischi DVD-R finalizzati.</li> <li>●Quest'unità registra e riproduce su DVD-R con velocità da 1×-4×.</li> <li>●Quest'unità non registra o riproduce dischi DVD-RW.</li> </ul>	— — —
I formati CD-R e CD-RW sono compatibili con quest'unità?	<ul style="list-style-type: none"> <li>●Potete riprodurre dischi CD-R e CD-RW con quest'unità se hanno un formato compatibile.</li> <li>●Non è possibile scrivere CD-R o CD-RW con quest'unità.</li> </ul>	14, 25 —

## Registrazione

Posso registrare da una videocassetta o DVD preregistrati e regolarmente acquistati?	●La maggior parte delle videocassette e DVD in commercio sono protetti dalla duplicazione e di solito la registrazione non è possibile.	—
Posso riprodurre un disco DVD-R creato con quest'unità con un altro apparecchio?	●Potete riprodurre i dischi su lettori DVD-R compatibili dopo averli finalizzati con quest'unità; in certe circostanze però potrebbero non essere riproducibili.	33
Quante volte è possibile scrivere su dischi DVD-RAM?	●Potete scrivere su di un disco circa 100.000 volte, a seconda dei casi.	—
Posso registrare segnali audio digitali con quest'unità?	●Non potete registrare segnali digitali. I terminali audio digitali di quest'unità sono di sola uscita.	—
Posso registrare con un apparecchio esterno un segnale audio digitale da quest'unità?	<ul style="list-style-type: none"> <li>●Potete registrare tali segnali se sono di tipo PCM. Nel registrare DVD, cambiare le impostazioni "Uscita Audio Digitale" con il menu SETUP nel modo seguente.</li> <li>—Sottocampionamento PCM: Si</li> <li>—Dolby Digital/DTS/MPEG: PCM</li> <li>Tuttavia, ciò è possibile solo fintanto che la registrazione digitale dal disco è permessa e il masterizzatore è compatibile con frequenze di campionamento da 48 kHz.</li> <li>●Non potete registrare segnali MP3.</li> </ul>	38 —
Posso passare alla registrazione bilingue durante la registrazione?	<ul style="list-style-type: none"> <li>●Con un DVD-RAM ciò è possibile. Premere [AUDIO].</li> <li>●Con un DVD-R, ciò non è possibile. Cambiare la regolazione con "Selezione audio bilingue" del menu SETUP.</li> </ul>	24 38

## Sulla televisione

Pagina

Impossibile completare la registrazione.	<ul style="list-style-type: none"> <li>Il programma è protetto dalla duplicazione.</li> <li>Il disco potrebbe essere pieno.</li> </ul>	—
Impossibile registrare disco.	<ul style="list-style-type: none"> <li>Il disco potrebbe essere sporco o graffiato.</li> </ul>	15
Controllare il disco.		
Impossibile formattare.		
Disco pieno. NO REG.	<ul style="list-style-type: none"> <li>Creare spazio cancellando titoli non necessari. <b>RAM</b></li> <li>Usare un nuovo disco. <b>RAM DVD-R</b></li> </ul>	24, 29, 33
Impossibile registrare. Massimo numero di titoli registrato.		
E' presente un errore. Premere ENTER.	<ul style="list-style-type: none"> <li>Premere [ENTER] per dare inizio al processo di recupero. Non potete utilizzare l'unità mentre sta recuperando (e visualizza l'indicazione "SELF CHECK").</li> </ul>	—
Disco non presente	<ul style="list-style-type: none"> <li>Il disco potrebbe essere caricato alla rovescia.</li> </ul>	—
Cambiare il disco.	<ul style="list-style-type: none"> <li>Il disco potrebbe avere qualche problema. Premere [▲ OPEN/CLOSE] dell'unità principale per farlo uscire e controllare se ha graffi o è sporco. Aperto il piatto portadisco, quest'unità si spegne automaticamente.</li> </ul>	15
Disco non registrabile.	<ul style="list-style-type: none"> <li>Quest'unità non può registrare il disco inserito. Caricare un disco DVD-RAM o DVD-R non finalizzato.</li> <li>Avete caricato un DVD-RAM non formattato. Formattare il disco con quest'unità.</li> </ul>	—
Formattazione non corretta. Formattare da DISC MANAGEMENT.		
⊘	<ul style="list-style-type: none"> <li>L'operazione è proibita dal disco o dal lettore.</li> </ul>	—

## Sul display dell'unità

HARD ERR	<ul style="list-style-type: none"> <li>Se non si ha alcun cambiamento dopo aver spento e riacceso l'apparecchio, consultare il negozio di acquisto.</li> </ul>	—
NO READ	<ul style="list-style-type: none"> <li>Il disco è sporco o danneggiato. L'unità non registra, riproduce o edita.</li> <li>Si è usato un pulente per DVD-RAM/PD ed ha finito il lavoro. Premere [▲ OPEN/CLOSE] dell'unità principale per fare uscire il disco.</li> </ul>	15
PROG FULL	<ul style="list-style-type: none"> <li>Ci sono già 16 programmi del timer. Cancellare programmi del timer non necessari.</li> </ul>	21
REMOTE DVD □ (“□” sta per un numero.)	<ul style="list-style-type: none"> <li>Il telecomando e l'unità principale usano codici differenti. Cambiare il codice del telecomando.</li> </ul>  <p>Mantenere premuto [ENTER] ed il pulsante numerico indicato allo stesso tempo per oltre 2 secondi.</p>	13
SELF CHECK	<ul style="list-style-type: none"> <li>L'unità si sta avviando. Attendere che il messaggio scompaia.</li> </ul>	—
U14	<ul style="list-style-type: none"> <li>L'unità è surriscaldata. Quest'unità passa alla modalità di attesa per motivi di sicurezza. Attendere circa 30 minuti che il messaggio scompaia. Installare l'unità in una posizione ben ventilata. Non bloccare la ventola di raffreddamento sul retro dell'unità.</li> </ul>	—
U99	<ul style="list-style-type: none"> <li>L'unità non funziona bene. Premere [⏻/⏮] dell'unità principale per portare l'unità nel modo di attesa. Premere [⏻/⏮] dell'unità principale un'altra volta per farla accendere.</li> </ul>	—
UNSUPPORT	<ul style="list-style-type: none"> <li>Il disco inserito non è né registrabile né riproducibile.</li> </ul>	14
X HOLD	<ul style="list-style-type: none"> <li>La funzione Child Lock è attivata. Mantenere premuti [ENTER] e [RETURN] insieme sino a che "X HOLD" scompaia.</li> </ul>	42

## Manutenzione

Le parti di precisione di quest'unità vengono subito influenzate dall'ambiente, in particolare da temperatura, umidità e polvere. Anche il fumo di sigarette è dannoso.

Per pulire quest'unità, passarla con un panno soffice e pulito.

- Non usare mai alcool, diluenti o benzina per pulire quest'unità.
- Prima di usare panni trattati chimicamente, leggere le istruzioni che li accompagnano.

Osservare i punti seguenti per assicurarsi un ascolto ed una visione buoni e per lungo tempo.

La polvere e lo sporco che possono aderire alla lente dell'unità col tempo possono rendere impossibile sia la registrazione che la riproduzione.

Usare il **pulente per lenti DVD-RAM/PD (LF-K123LCA1, dove disponibile)** una volta all'anno circa, con variazioni a seconda della frequenza di uso e dell'ambiente. Prima di usare il pulente per lenti, leggerne attentamente le istruzioni.



Prima di richiedere assistenza tecnica, controllare la sezione seguente del manuale. Se avete dubbi o se i rimedi suggeriti non servono, consultare in proposito il proprio rivenditore autorizzato.

## I fenomeni seguenti non indicano problemi di quest'unità:

- |   |  |
|---|--|
| <ul style="list-style-type: none"> <li>● Suoni regolari di rotazione del disco. Il rumore della rotazione del disco potrebbe farsi più forte, specie nel finalizzare un DVD-R.</li> <li>● Ricezione scadente per condizioni atmosferiche scadenti.</li> </ul> | <ul style="list-style-type: none"> <li>● Immagini disturbate durante la ricerca.</li> <li>● Interruzioni della ricezione dovute a interruzioni periodiche della trasmissione satellitare.</li> </ul> |
|---|--|

## Alimentazione

Pagina

L'unità non si accende.	● Inserire il cavo di alimentazione in una presa di corrente che si sa essere buona.	7, 8
L'unità si porta nella modalità di attesa.	● Uno dei dispositivi di sicurezza di quest'unità si è attivato. Premere [⏻/⏻] dell'unità principale per farla spegnere.	—

## Indicazioni del display

Il display è poco luminoso.	● Cambiare "Luminosità display" nel menu SETUP.	38
"0:00" lampeggia sul display dell'unità.	● Regolare l'orologio.	42
La durata della registrazione su disco ed il tempo disponibile indicato non collimano.	● I tempi indicati possono non essere del tutto esatti.	—
La durata della riproduzione indicata per file MP3 non è corretta.	● Dopo aver registrato o editato un DVD-R 200 volte o più, la registrazione richiede più spazio su disco di prima.	—
	● Durante la ricerca, il tempo trascorso potrebbe non venire visualizzato correttamente.	—
	● Anche cancellando delle registrazioni dal DVD-R, si potrebbe non guadagnare spazio libero.	—
L'orologio non è regolato correttamente.	● In condizioni di ricezione scadente, la funzione di regolazione automatica dell'orologio potrebbe non funzionare. In questo caso, "Automatica" viene portato automaticamente su "Off". Se la regolazione automatica dell'ora non funziona, impostare l'ora esatta manualmente.	42

## Schermo del televisore e video

La ricezione televisiva peggiora dopo che quest'unità è stata collegata.	● Ciò può accadere se i segnali vengono suddivisi fra quest'unità ed un altro apparecchio. Il problema può venire risolto da un preamplificatore di segnale disponibile in negozi specializzati.	—
I messaggi di stato del sistema non appaiono.	● Scegliere "Automatico" in "Messaggi su display" nel menu SETUP.	38
Lo sfondo grigio dello schermo non appare.	● Scegliere "Sì" in "Sfondo grigio" nel menu SETUP.	38
Un'immagine di rapporto di forma 4:3 risulta dilatata orizzontalmente.	● Cambiare il rapporto di forma impostato. Se il televisore non possiede questa funzione, impostare "Regolaz. Progr." del menu Immagine su "OFF".	27
Il formato dello schermo è scorretto.	● Controllare le impostazioni di "Schermo TV" sul menu SETUP.	12
La riproduzione video lascia molte "ombre" di immagini sullo schermo.	● Portare "NR Riproduzione" nel menu Immagine su "OFF".	27
Durante la riproduzione di DVD-Video a scansione progressiva, una parte dell'immagine si sdoppia.	● Portare "Regolaz. Progr." nel menu Immagine su "OFF". Questo problema è causato dal metodo di editing o dal materiale usato per il DVD-Video, ma deve venire corretto se si usa l'uscita a scansione interlacciata.	27
Non c'è cambiamento apparente nella qualità dell'immagine se la si regola col menu Immagine dei menu sullo schermo.	● L'effetto è meno percettibile con alcuni tipi di video.	—
Le immagini da quest'unità non appaiono sul televisore.	● Controllare che il televisore sia controllato al terminale AV1, VIDEO OUT, S-VIDEO OUT o COMPONENT VIDEO OUT di quest'unità.	7, 8
L'immagine è distorta.	● Controllare che l'ingresso del televisore scelto (ad esempio AV 1) sia corretto.	—
	● Il televisore non è compatibile con segnali a scansione progressiva. Mantenere premuti [■] e [TIME SLIP] dell'unità principale contemporaneamente per circa 5 secondi. Quest'impostazione viene cambiata in quella a scansione interlacciata.	—

## Suono

Mancata riproduzione. Volume basso. Suono distorto. Il tipo desiderato di audio non viene prodotto.	<ul style="list-style-type: none"> <li>● Controllare i collegamenti e le impostazioni. Controllare la modalità di ingresso dell'amplificatore, se se ne possiede uno.</li> <li>● Premere [AUDIO] per scegliere l'audio.</li> <li>● Spegnere V.S.S. nei seguenti casi. <ul style="list-style-type: none"> <li>–Se si usano dischi privi di effetti di circondamento come i dischi Karaoke.</li> <li>–Se si riproducono trasmissioni bilingui.</li> </ul> </li> <li>● Il disco potrebbe limitare le opzioni di riproduzione. Se "D.MIX" non appare sul display durante la riproduzione di DVD-Audio multicanale, viene riprodotto solo il segnale dei due canali audio anteriori. Consultare la custodia del disco.</li> </ul>	7–9, 38
		24
		27
		—
Non è possibile cambiare l'audio.	<ul style="list-style-type: none"> <li>● Non è possibile cambiare il tipo di audio quando un disco DVD-R è caricato.</li> <li>● Dovete usare un collegamento digitale. Impostare "Dolby Digital" su "PCM" o usare cavi di collegamento analogici (collegamenti analogici).</li> <li>● Ci sono dischi il cui audio non può venire cambiato a causa del modo in cui il disco è stato creato.</li> </ul>	—
		38, 9
		—

Operazione		Pagina
<b>Il televisore non risponde. Il telecomando non funziona.</b>	<ul style="list-style-type: none"> <li>● Cambiare codice di fabbricante. Alcuni televisori non possono venire controllati neppure cambiandone il codice di telecomando.</li> <li>● Il telecomando e l'unità principale usano codici differenti. Cambiare il codice del telecomando.</li> </ul>	13
	 <p>Mantenere premuto [ENTER] ed il pulsante numerico indicato allo stesso tempo per oltre 2 secondi.</p>	13
	<ul style="list-style-type: none"> <li>● Le batterie sono esaurite. Sostituirle con altre nuove.</li> <li>● Il vetro colorato può ostacolare la ricezione e trasmissione del segnale.</li> <li>● Non esporre il sensore a luce solare diretta o in aree che possono esservi esposte.</li> <li>● La funzione Child Lock è attivata.</li> </ul>	4
		—
		42
<b>L'unità è accesa ma non risponde ai comandi.</b>	<ul style="list-style-type: none"> <li>● Alcune operazioni possono essere proibite dal disco.</li> <li>● L'unità è calda ("U14" appare sul display.) Attendere che l'indicazione "U14" scompaia.</li> <li>● Uno dei dispositivi di sicurezza di quest'unità si è attivato. Reinizializzare l'unità nel modo che segue. Premere [⏻/⏪] dell'unità principale per portare l'unità nel modo di attesa. Se l'unità non passa alla modalità di attesa, mantenere premuto [⏻/⏪] dell'unità principale per 10 secondi. L'unità viene portata a forza nella modalità di attesa. Altrimenti, scollegare il cavo di alimentazione, attendere un minuto e ricollegarlo.</li> </ul>	—
		—
		—
<b>Il disco non può venire espulso.</b>	<ul style="list-style-type: none"> <li>● L'unità può avere un problema. Ad unità spenta, mantenere premuti [■] e [CH ^] dell'unità principale allo stesso tempo per circa 5 secondi. Togliere il disco e consultare il proprio negoziante di fiducia. Se la funzione Child Lock è attivata, l'operazione descritta non funziona. Disattivare la funzione Child Lock.</li> </ul>	42
<b>Non è possibile mettere in sintonia i canali. Non è possibile scaricare i canali preselezionati.</b>	<ul style="list-style-type: none"> <li>● Controllare i collegamenti.</li> <li>● Per poter scaricare i canali preselezionati, dovete collegarvi ad un televisore dotato di funzione Q Link un cavo Scart a 21 piedini.</li> </ul>	7, 8
		—

Registrazione e registrazione via timer

<b>Impossibile registrare.</b>	<ul style="list-style-type: none"> <li>● Non si è inserito un disco o quello inserito non è registrabile. Inserire un disco registrabile.</li> <li>● Il disco non è formattato. Formattatelo. <b>RAM</b></li> <li>● La linguetta di scrittura della cartuccia si trova su PROTECT o il disco è protetto con DISC MANAGEMENT.</li> <li>● Alcuni programmi possono venire registrati solo un numero limitato di volte (CPRM).</li> <li>● Il disco è pieno o quasi. Cancellare i titoli non necessari o usare un altro disco.</li> </ul>	14
		33
		14, 33
		43
		24, 29, 33
	<ul style="list-style-type: none"> <li>● Non è possibile registrare su DVD-R finalizzati.</li> <li>● A causa delle sue caratteristiche, un disco DVD-R può non poter venire registrato se lo si inserisce o toglie o si accende o spegne l'unità a disco caricato un totale di 50 volte.</li> <li>● Un DVD-R registrato su quest'unità potrebbe non essere ulteriormente registrabile con altri masterizzatori DVD Panasonic.</li> </ul>	—
		—
<b>La registrazione via timer non funziona.</b>	<ul style="list-style-type: none"> <li>● La programmazione del timer è scorretta o i tempi coincidono con quelli di un altro programma. Correggere il programma.</li> </ul>	21
<b>La programmazione SHOWVIEW non funziona bene.</b>	<ul style="list-style-type: none"> <li>● L'unità non si trova nella modalità di attesa di registrazione. (L'indicazione "⊙" del display dell'unità non è accesa.) Premere [⊙ TIMER].</li> <li>● Regolare l'orologio.</li> </ul>	19, 20
		42
<b>La registrazione via timer non si ferma neppure se [■] viene premuto.</b>	<ul style="list-style-type: none"> <li>● Durante la registrazione via timer, premere [⊙ TIMER]. ("⊙" scompare.)</li> <li>● Se si usa la registrazione via timer attraverso dispositivi esterni, premere [EXT LINK]. ("Ext Link" scompare.)</li> </ul>	19, 20
		21
<b>Il programma del timer rimane anche dopo che la registrazione termina.</b>	<ul style="list-style-type: none"> <li>● Un programma del timer permane se è giornaliero o settimanale.</li> </ul>	20
<b>Un intero titolo o una sua parte vengono perduti.</b>	<ul style="list-style-type: none"> <li>● Se si ha una caduta di tensione o la spina di alimentazione viene scollegata durante la registrazione o la riproduzione, il titolo può venire perduto o il disco diventare inutilizzabile. Dovete formattare il disco (<b>RAM</b>) o usarne uno nuovo. Il fabbricante non offre alcuna garanzia per programmi o dischi perduti.</li> </ul>	—

Riproduzione		Pagina
La riproduzione non inizia neppure premendo [▶] (PLAY). La riproduzione inizia, ma cessa immediatamente.	<ul style="list-style-type: none"> <li>● Inserire il disco correttamente con l'etichetta rivolta in alto.</li> <li>● Si è tentata la riproduzione di DVD-RAM/DVD-R vuoti o il disco non è di tipo riproducibile.</li> </ul>	22
		14
Un DVD-Video non viene riprodotto.	<ul style="list-style-type: none"> <li>● Alcuni DVD-Video non possono più venire riprodotti se si cambia il livello di proibizione della visione.</li> </ul>	37
Non è possibile scegliere un sonoro o sottotitoli alternativi.	<ul style="list-style-type: none"> <li>● Le lingue desiderate non sono presenti sul disco.</li> <li>● Le lingue possono dover venir scelte con i menu del disco.</li> </ul>	—
Nessun sottotitolo	<ul style="list-style-type: none"> <li>● I sottotitoli desiderati non sono presenti sul disco.</li> <li>● Attivare i sottotitoli.</li> </ul>	26
L'angolazione non può venire cambiata.	<ul style="list-style-type: none"> <li>● L'angolazione può venire cambiata solo se scene alternative sono presenti sul disco.</li> </ul>	—
Avete dimenticato il vostro password.	<ul style="list-style-type: none"> <li>● A piatto portadisco aperto, mantenere premuti [◀◀/▶▶] e [▶▶/▶▶] sull'unità principale allo stesso tempo per almeno cinque secondi.</li> </ul>	—
Quick View non funziona.	<ul style="list-style-type: none"> <li>● Questo non funziona se l'impostazione è "No" in "Audio PLAY×1.3 e ricerca veloce."</li> <li>● Questo non funziona se l'audio non è di tipo Dolby Digital.</li> <li>● Questo non funziona se la registrazione è fatta nella modalità XP o FR.</li> </ul>	38
La funzione di ripresa della riproduzione non funziona.	<ul style="list-style-type: none"> <li>● Questa funzione è possibile solo se l'indicatore sulla destra appare sul display di quest'unità.</li> <li>● Le posizioni memorizzate vengono cancellate quando quest'unità viene spenta o se il piatto portadisco viene aperto. La posizione memorizzata della play lista viene cancellata quando la play list ed il titolo vengono editati.</li> </ul>	—
		
L'immagine di un disco Video CD non viene visualizzata correttamente.	<ul style="list-style-type: none"> <li>● Se si usa un televisore multisistema, scegliere "NTSC" in "Sistema TV" del menu SETUP.</li> <li>● Se si usa un televisore PAL, la porzione inferiore dell'immagine durante la ricerca non può venire visualizzata correttamente.</li> </ul>	41
La funzione Time Slip non funziona.	<ul style="list-style-type: none"> <li>● La funzione Time Slip non funziona quando le impostazioni "Sistema TV" sono differenti da quelle del titolo sul disco.</li> </ul>	41

Edita		
Formattazione impossibile.	<ul style="list-style-type: none"> <li>● Il disco è sporco. Usare un pulente speciale e pulire il disco.</li> <li>● Il disco non è di tipo compatibile con quest'unità.</li> </ul>	15
		14
Non è possibile creare capitoli.	<ul style="list-style-type: none"> <li>● Quest'unità scrive le informazioni sui capitoli sul disco quando si spegne quest'unità o si toglie il disco.</li> <li>● Queste operazioni non sono possibili con le immagini ferme.</li> </ul>	—
Durante un'operazione "Elimina parziale" non è possibile segnare un punto di inizio ed uno di fine.	<ul style="list-style-type: none"> <li>● Non è possibile fissare dei punti se sono troppo vicini. Non è possibile impostare un punto di fine prima di uno di partenza.</li> </ul>	—
Non è possibile cancellare dei capitoli.	<ul style="list-style-type: none"> <li>● Se un capitolo è troppo corto per venire cancellato, usare "Unisci capitoli" per renderlo più lungo.</li> </ul>	29
Il tempo di registrazione disponibile non aumenta anche se si cancellano registrazioni dal disco.	<ul style="list-style-type: none"> <li>● Lo spazio disponibile su DVD-R non aumenta anche se si cancellano titoli precedenti.</li> </ul>	—
Non è possibile creare una lista di riproduzione	<ul style="list-style-type: none"> <li>● Non potete scegliere tutti i capitoli di un titolo in una volta se questo include immagini ferme. Scegliere ciascuno individualmente.</li> </ul>	—

## Precauzioni di sicurezza

### Collocazione

Posizionare l'unità su una superficie piana non soggetta alla luce diretta del sole, a temperature elevate, all'eccessiva umidità e a forti vibrazioni. Ciò potrebbe danneggiare l'involucro esterno e gli altri componenti e di conseguenza accorciare la durata operativa dell'unità.

Non appoggiare oggetti pesanti sull'unità.

### Tensione

Non utilizzare sorgenti di alimentazione ad alta tensione. Ciò potrebbe sovraccaricare l'unità e causare un incendio.

Non utilizzare un'alimentazione a corrente continua. Controllare attentamente la sorgente di alimentazione quando si intende utilizzare l'unità su una nave o in un altro posto dove viene utilizzata la corrente continua.

### Precauzioni per il cavo di alimentazione

Assicurarsi che il cavo di alimentazione c.a. sia collegato correttamente e che non sia danneggiato. Un collegamento allentato e un cavo danneggiato potrebbero causare un incendio o scariche elettriche. Non tirare, piegare, o appoggiare oggetti pesanti sul cavo di alimentazione.

Afferrare la spina saldamente per disconnettere il cavo. Tirando il cavo si corre il rischio di scariche elettriche.

Non maneggiare la spina con mani bagnate. Potrebbe causare scariche elettriche.

### Corpi estranei

Non introdurre oggetti metallici all'interno dell'unità. Ciò potrebbe causare scariche elettriche o malfunzionamento.

Non far filtrare liquidi all'interno dell'unità. Ciò potrebbe causare scariche elettriche o malfunzionamento. Se si verifica questa circostanza, disconnettere immediatamente il cavo di alimentazione dalla presa di corrente e rivolgersi al venditore autorizzato.

Non spruzzare insetticidi sopra o all'interno dell'unità. Contengono gas infiammabili che potrebbero incendiarsi se spruzzati sull'unità.

### Riparazioni

Non tentare di riparare quest'unità da soli. Se il suono si interrompe, gli indicatori non si accendono, viene emesso del fumo, o si verificano altri problemi non previsti in questo manuale, scollegare il cavo di alimentazione e rivolgersi al rivenditore o a un centro specializzato. Se l'unità viene riparata, smontata o riassembleata da persone non qualificate, potrebbe danneggiarsi e si correrebbe il rischio di scariche elettriche.

Per aumentare la durata operativa dell'unità, scollegare il cavo di alimentazione quando l'unità non viene utilizzata per lunghi periodi di tempo.

<b>Angolo</b> .....	26	<b>Impostazione dell'orologio</b> .....	42	<b>Rapporto di forma</b> .....	12
<b>Audio</b>		<b>Impostazione del paese</b> .....	10, 11	<b>Registrazione</b> .....	16
Attributi .....	26	<b>Impostazione di un nome</b>		Collegamento con l'esterno .....	21
Lingua .....	37	Dischi .....	33	Modalità .....	17
Ricezione .....	35	Lista di riproduzione .....	31	Registrazione Flexible Recording .....	18
Riproduzione .....	24	Memorizzazione di testi .....	34	Registrazione TV diretta .....	17
		Titolo .....	19, 20, 29	Timer .....	19-21
<b>Cambia miniatura</b> .....	29	<b>Impostazioni immagine</b> .....	27, 37	<b>Registrazione e riproduzione</b>	
<b>Canale</b>		<b>Impostazioni predefinite</b> .....	36	<b>simultanee</b> .....	17
Audio .....	26			<b>Registrazione Flexible Recording</b> .....	18
Impostazione automatica .....	11	<b>Lingua</b>		<b>Registrazione TV diretta</b> .....	17
Trasferimento canali stazioni		Audio .....	37	<b>Registrazione via timer</b> .....	19-21
preselezionate .....	10	Colonna sonora .....	26, 37	<b>RGB</b>	
<b>Cancellazione</b>		Lista codici .....	39	Ingresso .....	39
Capitolo .....	24, 29, 31	Sottotitoli .....	26, 37	Uscita .....	7, 39
Lista di riproduzione .....	24, 31	Sullo schermo .....	36	<b>Riduzione del rumore (NR)</b>	
Titolo .....	24, 29	<b>Lista di riproduzione</b> .....	30	NR Ingresso AV .....	37
<b>Capitolo</b> .....	24, 28	<b>Livello di proibizione</b> .....	37	NR Riproduzione .....	27
<b>Codice di telecomando</b> .....	13			<b>Ripresa della riproduzione</b> .....	23
<b>Collegamenti</b>		<b>Menu</b>		<b>Riproduzione in contemporanea</b> .....	17
Amplificatore, componente di sistema .....	9	MP3 .....	25	<b>Riproduzione ripetuta</b> .....	27
Antenna .....	7, 8	SETUP .....	36	<b>Risparmio energetico</b> .....	36
Decodificatore, ricevitore satellitare,		Sullo schermo .....	26		
ricevitore digitale .....	9	<b>Messaggi di status</b> .....	35	<b>Salto della riproduzione</b> .....	17, 23
Televisione .....	7, 8	<b>Modalità</b>		<b>Salto manuale</b> .....	23
Terminali di ingresso AV3 .....	18	Modo di fermoimmagine .....	37	<b>SETUP menu</b> .....	36
Videoregistratore a cassette .....	7, 8, 18	Registrazione .....	17	<b>SHOWVIEW</b> .....	19
<b>Colonna sonora</b> .....	26	<b>MP3</b> .....	25	<b>Sintonizzazione</b>	
<b>Cancellazione totale</b> .....	36			Impostazione automatica .....	11
<b>Conversione PCM</b> .....	38	<b>NR Riproduzione</b> .....	27	Manuale .....	40
<b>Copia</b> .....	31	<b>Progressivo</b> .....	12, 27, 39, 44	Trasferimento canali stazioni	
<b>CPRM</b> .....	43	<b>Proprietà</b>		preselezionate .....	10
<b>Crea capitolo</b> .....	29	Lista di riproduzione .....	31	<b>Sistema di colore (PAL/NTSC)</b> .....	41
<b>Creazione di liste di riproduzione</b> .....	30	Titolo .....	29	<b>Sottotitoli</b> .....	26
		<b>Protezione</b>		<b>Sullo schermo</b>	
<b>Direct Navigator</b> .....	22, 28	Cartuccia .....	14	Lingua .....	36
<b>DVD-RAM, DVD-R</b> .....	14	Dischi .....	33	Menu .....	26
		Titolo .....	29	Messaggi di stato .....	35
<b>Elimina parziale</b> .....	29	<b>Pulizia</b>			
<b>Enf. dialoghi</b> .....	27	Dischi .....	15	<b>Televideo</b> .....	16
<b>Ext Link</b> .....	21, 39	Lente .....	46	<b>Tipo di televisore</b> .....	12
		Unità principale .....	46	<b>Trasferimento</b> .....	27
<b>Finalizzare</b> .....	33, 43				
<b>Finestra FUNCTIONS</b> .....	35	<b>Q Link</b> .....	6, 44	<b>VPS/PDC</b> .....	19, 44
<b>Formattazione di dischi</b> .....	33	<b>Quick View</b> .....	23	<b>V.S.S.</b> .....	27
<b>Funzione Child Lock</b> .....	42				

Prodotto sotto licenza della Dolby Laboratories. "Dolby" ed il simbolo doppia D sono marchi registrati della Dolby Laboratories.

"DTS" e "DTS 2.0+Digital Out" sono marchi di Digital Theater Systems, Inc.

SHOWVIEW è un marchio registrato di Gemstar Development Corporation. Il sistema SHOWVIEW è prodotto su licenza di Gemstar Development Corporation.

MPEG Layer-3, tecnologia di compressione audio con licenza della Fraunhofer IIS e Thomson multimedia.

Questo prodotto incorpora la tecnologia di protezione del copyright tutelata mediante i diritti sul metodo di certe patenti U.S. ed altri diritti di proprietà intellettuale detenuti dalla Macrovision Corporation ed altri detentori di diritti. L'uso di questa tecnologia di protezione del copyright deve essere autorizzato dalla Macrovision Corporation, ed è destinato esclusivamente all'uso domestico ed altri usi limitati, a meno che altrimenti autorizzato dalla Macrovision Corporation. La ricomposizione e il disassemblaggio sono proibiti.